

РОССИЙСКАЯ АКАДЕМИЯ НАУК
ОТДЕЛЕНИЕ ИСТОРИКО-ФИЛОЛОГИЧЕСКИХ НАУК

ИНСТИТУТ ВСЕОБЩЕЙ ИСТОРИИ
ЦЕНТР СРАВНИТЕЛЬНОГО ИЗУЧЕНИЯ ДРЕВНИХ ЦИВИЛИЗАЦИЙ
ГОСУДАРСТВЕННЫЙ ЭРМИТАЖ
МОСКОВСКИЙ ГОСУДАРСТВЕННЫЙ УНИВЕРСИТЕТ им. М.В. ЛОМОНОСОВА

ВЕСТНИК ДРЕВНЕЙ ИСТОРИИ



JOURNAL OF ANCIENT HISTORY



3 (242)

Июль–Август–Сентябрь

ЖУРНАЛ ВЫХОДИТ ЧЕТЫРЕ РАЗА В ГОД

ОСНОВАН в 1937 г.

Редакционный совет

академик РАН *М.Л. Гаспаров* (председатель),
д. филол. н. *В.И. Абаев*, член-корр. АН Азербайджана *И.Г. Алиев*,
д.и.н. *В.К. Афанасьева*, д. филол. н. *А.К. Гаврилов*,
акад. РАН *Т.В. Гамкрелидзе*, д.и.н. *А.А. Губаев*,
акад. АН Грузии *Г.Г. Гиоргадзе*, акад. РАН *В.В. Иванов*,
член-корр. РАН *Н.Н. Казанский*, д.и.н. *В.И. Кузищин* (зам. председателя),
член-корр. АН Украины *С.Д. Кръжицкий*,
д. филол. н. *В.А. Лившиц*, акад. АН Таджикистана *Б.А. Литвинский*,
д.и.н. *И.Л. Маяк*, акад. АН Грузии *Г.А. Меликишвили*, д.и.н. *Н.Я. Мерперт*,
акад. РАН *В.И. Молодин*, член-корр. РАН *Р.М. Мунчаев*,
член-корр. РАН *М.Б. Пиотровский*,
акад. АН Узбекистана *Г.А. Пугаченкова*, д. филол. н. *А.А. Россиус*,
д.и.н. *И.С. Свенцицкая*, к.и.н. *В.М. Смирин*, член-корр. РАН *С.А. Старостин*,
член-корр. РАН *И.М. Стеблин-Каменский*, д.и.н. *И.С. Чичуров*

Редакционная коллегия

Г.М. Бонгард-Левин (главный редактор)

Е.В. Антонова, *Д.Е. Афиногенов*, *Л.С. Баюн*, *А.А. Вигасин*,
В.А. Головина (зам. главного редактора),
М.А. Дандамаев (зам. главного редактора), *М.М. Дандамаева*, *А.И. Иванчик*,
С.Г. Карпюк (зам. главного редактора), *И.С. Клочков*, *Г.А. Кошеленко*,
В.И. Кузищин, *Ю.Н. Литвиненко*, *Е.В. Ляпустина*, *Л.П. Маринович*,
А.И. Павловская, *А.В. Подосинов*, *Д.С. Раевский*,
С.Ю. Сапрыкин (ответственный секретарь), *А.В. Седов*, *А.Л. Смышляев*,
М.К. Трофимова, *В.И. Уколова*, *Э.Д. Фролов*

Заведующая редакцией *И.К. Малькова*

Editorial Board

G. Bongard-Levin (Editor-in-Chief),

D. Afinogenov, *Ye. Antonova*, *L. Bayun*, *M. Dandamayev*, *M. Dandamayeva*,
E. Frolov, *V. Golovina*, *A. Ivantchik*, *S. Karpyuk*, *I. Klochkov*, *G. Koshelenko*,
V. Kuzishchin, *Ye. Lyapustina*, *Yu. Litvinenko*, *L. Marinovich*, *A. Pavlovskaya*,
A. Podosinov, *D. Raevsky*, *S. Saprykin*, *A. Sedov*, *A. Smyshlyayev*, *M. Trofimova*,
V. Ukolova, *A. Vigasin*

Head, Editorial Office *I. Malkova*

Ю.Г. Виноградов

ЛЕВКОН, ГЕКАТЕЙ, ОКТАМАСАД И ГОРГИПП

(Процесс интеграции Синдики в Боспорскую державу по новелле Полиэна (VIII, 55) и вотивной эпиграмме из Лабриса)*

Исход V и первые два десятилетия IV в. до н.э. явились поистине судьбоносными для боспорской истории, ибо именно тогда и был заложен тот прочный фундамент, который ни много, ни мало на столетия сплотил в единую могучую державу гетерогенный греко-варварский мир, пространный каймой обрамлявший берега Боспора Киммерийского и Меотиды. Именно в этот период окончательно складывается первое на Черноморье надполисное образование – территориальная держава Спартокидов, которой было предрешено судьбой принять на себя роль протагониста в истории всего Понтийского региона. Однако, к великому сожалению, при воссоздании истории Боспора исследователи постоянно были вынуждены опираться почти исключительно на показания античной литературной традиции, излагавшей события последних лет правления Сатира (433–389) и первых – его сына Левкона (389–349) далеко не с желаемой полнотой¹. Историки, комбинируя на всевозможные лады варианты исторических реконструкций, сплошь и рядом забредая в тупиковый *circulus vitiosus*, ежечасно предвкушали появление свежей информации, способной быть привнесённой в классические штудии лишь эпиграфическими документами экстракласса. Важной, но ставшей по мере накопления стандартной, а посему не столь информативной, оказалась уникальная для античных политий достаточно уже внушительная серия псефизм, изданных от имени боспорских тира-

* История этой статьи довольно примечательна. Ю.Г. Виноградов дал ее мне в 1999 г. Тогда же мы несколько раз возвращались к ее обсуждению. Поскольку с того времени и по сию пору мне пришлось много перемещаться, я вскоре потерял ее из виду и полагал, что либо вернул ее по прочтении автору, либо потерял. Но прав классик XX века – рукописи не горят! При последнем переезде она вдруг неожиданно, почти чудесно, обнаружилась. Поскольку статья имеет практически законченный вид и первоначально предполагалась как часть общей работы с Н.А. Фроловой, корпус синдских монет в исполнении которой публикуется в настоящем номере ВДИ, я счел за благо поспешить подготовить ее к публикации. Что не потребовало особых усилий. Некоторые незначительные дополнения к содержанию и реконструкции, принятые Юрием Германовичем в ходе наших с ним дискуссий, а также очевидные из логики изложения материала выводы, помещенные в конце, выделены мною курсивом. – Ф.В. Шелов-Коведяев.

¹ После классического труда В.Ф. Гайдукевича «Боспорское царство» (2-е перераб. изд.: Das Bosporianische Reich. В., 1971) современное состояние изучения с практически исчерпывающей литературой вопроса систематически изложено в монографии: Шелов-Коведяев Ф.В. История Боспора в VI–IV вв. до н.э. // Древнейшие государства на территории СССР, 1984 г. М., 1985. С. 5–187. Контroversный вариант решения проблемы см. Васильев А.Н. К вопросу о времени образования Боспорского государства // Этюды по античной истории и культуре Северного Причерноморья. СПб., 1992. С. 111–128. Ср. Виноградов Ю.Г. К проблеме полисов в районе Боспора Киммерийского // Античный мир и археология. 1993. 9. С. 79–96. Новейший уточненный список боспорских правителей см. Vinogradov Ju.G. Die bosporianischen Herrscher // Rostowzew M. Skythien und der Bosphorus. Bd. II. Stuttgart, 1993. S. 223 f. (исправление на с. 224 – нумерация царей по имени «Рескупорид» должна иметь следующий порядок: III (233–234), IV (242–276), V (314–341)).

нов – Левкона, Перисада и наследовавших им поздних Спартокидов вкупе с их старшими сыновьями-парадинастами². Счастливым исключением последних лет явилась разве что находка на Ольвийском городище мраморной стелы с высеченным на ней постановлением ольвиополитов в честь боспорского правителя Сатира I и уникальным пока в СевероPontийском регионе для столь раннего времени международным договором ольвийской общины с его сыном Левконом I, хотя и это документальное досье проливает свет не столько на внутривосточные, сколько на международные отношения Боспора³.

Однако судьбе было угодно распорядиться так, что великолепный элоквентный источник неожиданно попал в руки антиковедов, объединенных общим стремлением приблизиться к корректному решению давно дискутируемой проблемы: при каких исторических предпосылках, на какой социально-экономической базе и как конкретно был претворен в жизнь эксперимент создания, дальнейшего – далеко не безболезненного – цементирования и окончательного становления Боспорской державы.

Имеется в виду случайно обнаруженный на азиатской стороне Боспора при вспашке поля на краю Семибратнего городища один из ряда вон выходящий эпиграфический памятник, подобного которому наука о классических древностях Южной России не ведала уже десятилетия, если не доброе столетие. Это высеченная на известняковом блоке базы стихотворная греческая надпись, изданная Т.В. Блаватской с фотографией, прорисовкой и восстановлением текста, по признанию самой издательницы, «с допущением неизбежности сомнений в чтении отдельных мест»⁴.

Editio princeps исторических источников, особенно первостепенной важности, накладывает на первоиздателя, как известно, ответственность за выбор их дальнейшего пути в научных исследованиях. В случае, если первоиздание содержит известное количество не подлежащих сомнению фактических изъянов, не подлежит также никакому сомнению и целесообразность их незамедлительной корректировки, дабы – сколь возможно скоро – предотвратить развитие будущей разработки документа в заведомо ложном направлении⁵. Исходя исключительно из этих побуждений и получив в распоряжение благодаря содействию сотрудника Анапского музея А.М. Новичкина отменного качества фотографию изучаемого памятника⁶, позволившую подвергнуть тщательной верификации прочтение, графическое и минускульное воспроизведение, восстановление и историческое осмысление текста первоиздателем, автор данных строк решил взяться за перо, дабы критически оценить и по мере сил усовершенствовать публикацию этого чрезвычайно важного в самых разных аспектах лапидарного документа.

ТИП ПАМЯТНИКА

Постамент представляет собой так называемую монолитную Quader-basis, профилированная модификация которой встречается в поздней классике лишь эпизо-

² Классификацию этих постановлений по формулам и содержанию привилегий см. *Шелов-Коведяев Ф.В.* Новые боспорские декреты // ВДИ. 1985. № 1. С. 69–72; *Chelov-Kovedjajev Th.* Les décrets bosporans et l'histoire du Bosphore Cimmérien au IV^e siècle av. J.-C. // *Πράκτικα τοῦ ἠ' Διέθνους Συνεδρίου* ἑλλ. και λατ. ἐπιγραφικῆς. II. Athen, 1987. P. 327 suiv.

³ *Виноградов Ю.Г., Крапивина В.В.* Ольвия и Боспор в раннем IV в. до н.э. // *Античные полисы и местное население Причерноморья.* Севастополь, 1995. С. 69–78; *Vinogradov Ju.G.* Olbia und Bosphoros in frühen 4. Jh. v. Chr. im Lichte eines neugefundenen Aktendossiers // *Pontische Studien.* Mainz, 1997. S. 515–525.

⁴ *Блаватская Т.В.* Посвящение Левкона I // РА. 1993. № 2. С. 34–48, особ. с. 36.

⁵ В справедливости этого утверждения заставляют убедиться первые отклики на публикацию надписи с Семибратнего городища: *Масленников А.А.* Некоторые проблемы ранней истории Боспорского государства в свете новейших археологических исследований в Восточном Крыму // ПИФК. 1996. III. 1. С. 68; *Молев Е.А.* Политическая история Боспора VI–IV вв. Нижний Новгород, 1997. С. 47. Прим. 66. С. 78 сл.

⁶ Пользуюсь случаем выразить ему свою самую искреннюю признательность.

дически⁷. Судя по прямоугольному углублению, достаточно основательно (на 15 см) впущенному в верхнюю поверхность монумента, он служил подножием миниатюрной мраморной статуи (размеры базы всего лишь 27,5×31,5+ см), скорее всего высеченной в едином монолите с плинфой, которая крепила вотивную скульптуру на постаменте, что нашло весьма широкое распространение как раз с IV в. до н.э.⁸ В таком случае остается непонятным основание для утверждения о том, что «надпись... вырезана на боковой стороне постамента», ведь, по замечанию самой издательницы, все поверхности базы отполированы одинаково ровно (с. 34).

Прежде чем приступить к повторному анализу выдающегося документа, имеет смысл воспроизвести его текст и перевод по первоизданию для лучшего ориентирования читателей в дальнейшем:

Εὐξάμενος Λεύκων υἱὸς Σατύρῳ ἄρχῳν]
 Φοίβῳι Ἀπόλλωνι στῆσε τῶι ἐν Λαβρούττῃ.]
 Τῆς δὲ πόλεως μεδέοντι Λαβρύτῳ β[ιοθῶν ἐπ']
 Θεοδοσίης τε μάχῃ καὶ κράτει ἐξεδήλοσα?)
 'Οκταμασάδε(ι). ἄγῃ σε Ξίνδων παῖδε καὶ λυε]
 τοῦ Σίδωμ βασιλέως θ[α]νατερὰ οἰκεία· ἐχθρὸς μὲν?)
 ἐγβάλλων ἀρχῆ[ι]ν] εἰς τὴν ἐπολιγοῖδρανίαν?)

Перевод: «Принесший обет Левкон, сын Сатира, архонт Фебу Аполлону поставил, тому, что в Лабрите. Владыке же города лабритян я, помогающий после сражения и победы над Феодосией, указал Октамасаду: "Уводи к себе от Синдов обоих сыновей и уничтожь смертоносную дружбу царя Синдов – ведь враждебен доводящий царство до тяжелейшего (поражения?)"».

Графическое воспроизведение надписи. Новая высококачественная фотография показывает, что прорись, воспроизведенная на рис. 2 первоиздания, в нескольких местах не соответствует оригиналу: 1) в конце стк. 4 четко читается *лямбда*, а никак не *дельта*; 2) седьмой от конца знак стк. 6 не *ню*, а *пи*; 3) 18-я от начала той же строки *тета*, не заключенная в квадратные скобки, отсутствует, тем не менее, есть на прорисовке; 4) в конце последней строки не стоит никакого приспущенного *омикрона*, зато отчетливо различима вертикаль, которая, судя по предшествующей *гамме*, могла принадлежать лишь *канпе*; 5) наконец, в правой половине стк. 7 резчик отнюдь не «был вынужден оставить промежуток между знаками 19 и 20» из-за «несглаженных выщербин» (с. 38), ибо такие же псевдовыщербины наличествуют и в соответствующем месте предшествующей строки 6, где уверенно распознается *ос*, в то время как в стк. 7 четко разбирается грамматически оправданное дейктическое местоимение *τῆνδε*.

Метрика. Согласно собственному заявлению издательницы (с. 36), «каждый гекзаметр занимает отдельную строчку». Иными словами, даже теоретически не разобрана возможность представить себе структуру данного лапидарного стихотворения как состоящего из элегических дистихов, что, видимо, и привело к тому достойному сожаления факту, что дополнения практически всех строф вступили в решительное противоречие с основополагающими законами греческой метрики.

Гекзаметр стк. 1 явно хромает на целую концевую стопу. Четвертая стопа строфы 2 – если попытаться вычитать здесь тот же гекзаметр – должна была бы начинаться с долгого, а не однозначно краткого слога (στῆσε ᾗ), да и выглядело бы крайне странным, чтобы в повторяющемся в соседних строках одном и том же слове Λαβρύττης muta cum liquita в одном случае (стк. 2) создавала бы позицию, а в другом (стк. 3) – нет. Первый дополняемый слог в стк. 3 должен был бы стать долгим, а в случае само

⁷ Jacob-Felsch M. Die Entwicklung griechischer Statuenbasen und die Aufstellung der Statuen. Waidassen, 1969. S. 62 и Typentafel в конце книги.

⁸ Ibid. S. 68. Anm. 215.

собой напрашивающейся синицезы (βοηθῶν) гекзаметр вновь укорачивался бы на целую стопу. Кроме того, gen. pl. Λαβρυτῶν по 1-му склонению требует ударения *perispomenon*, а не *paroxytonon*, как в ed. princeps, а завершение стиха подобного размера на односложное и к тому же элидированное (!) слово для классической эпохи выглядит вообще беспрецедентным⁹. При условии распознавания гекзаметра в стк. 4 первый слог четвертой стопы неизбежно должен стать долгим, а последний слог пятой стопы, напротив, кратким, но не наоборот, как вытекает из чтения и дополнения первоиздателя (κράτει ἰ̄ ἐξεδήλωσα ἰ̄̄ῶν). Даже при крайне сомнительном допущении двух следующих одна за другой синицез в стк. 6, третий слог слова *δαυατερὰ* волей-неволей вынужден был бы сохранить свою исконную долготу; его краткость, проистекающую от неверного разбора слова (см. выше), вряд ли резонно относить просто на счет «ошибочного написания *эпсилона* вместо *эты*» (с. 38). Наконец, наличие в одном фантомном гапаксе ἐπολιγο[δραύαι] двух кратких слогов вместо диктуемых дактилическим размером обоих долгих заставляет лишний раз усомниться в правильности распознавания букв, вырезанных на соответствующем месте оригинала (см. выше).

Непредвзятый анализ метрики сохранившихся на камне строф приводит к однозначному выводу о том, что далеко не заурядный боспорский рифмотворец, получив высокий заказ и сочиняя эпиграмму по вовсе не ординарному случаю, не мог, во-первых, допустить столь непомерное количество метрических несуразностей, а во-вторых, не попытаться приравнять свой поэтический опус к уровню произведений современных ему выдающихся поэтов Эллады, оформив свой локальный шедевр в духе прочно укоренившегося к тому времени в стихосложении элегического двустихия. Подобное решение вопроса помогло бы избежать произвола как в чтении сохранившегося на камне текста, так и в метрическом оформлении дополняемых окончаний строф.

В действительности эпиграмма состоит из четырех элегических дистихов, последний из которых усечен на завершающий пентаметр. Подобные аномалии закономерного чередования гекзаметрических и пентаметрических строф зарегистрированы уже, по крайней мере, для ранней классики¹⁰. Из остальных нюансов метрики боспорского анонима следует отметить его удивительно настойчивую приверженность к хиазмному столкновению долгих гласных с краткими по природе в соседних словах, с цезурой и без оной: Φοῖβωι Ἀπόλλωι, τῶι ἐν Βλοσπόρῳ ἄρχων? Однажды допущена апокопе (стк. 5) и один раз синэреза: πατέρα οἰκίτης] (стк. 6).

Лексика. Соображения, высказанные по поводу реконструируемой издательницей метрики, в значительной степени распространяются и на осмысление ею некоторых лексем в том виде, в каком они представлены в editio princeps.

1. Принимая во внимание тот несомненный факт, что уточнение: «владыка этого города лабритов» (стк. 3) следует прилагать не к «местному династу» (Октамасаду), но к Аполлону Фебу (см. ниже), восстанавливаемое в стк. 2 определение τῶι ἐν Λ[αβρυτῆι], атрибутивное издательницей самому божеству, выглядит ни много, ни мало тавтологией – излишней и неуместной в нашем тексте.

⁹ Ср., для примера, редчайшее τε в SEG 96, II. 1. Издательница, к сожалению, не привела ни одного из «неоднократных», свойственных, по ее убеждению «практике эпического языка» (с. 37) примеров «усечения конечного гласного перед начальным согласным» (да еще и слова, начинавшего следующую строфу, да еще и без ассимиляции!) именно в предлоге ἐπί, в котором апокопе перед *tau* артикля засвидетельствовано, насколько мне известно, лишь в фессалийском (!) диалекте: Schwyzer E. Griechische Grammatik. Bd II. München, 1975. S. 465. Ничем не лучше и предлагаемый издательницей в Дополнении вариант: βασιλεῖ τῆι (с. 46), «при условии отнятия *эпсилона* и удлинения *альфы* и *йоты* в стопе 5». Чтение здесь царского титула продиктовано неверной атрибуцией к смертному сугубо сакральной формульной номинации (см. ниже).

¹⁰ Ср., к примеру, структуру эпитафий V в. из Египта: SEG. 171 – гекзаметр, за которым следуют два пентаметра, а далее два гекзаметра и пентаметр.

2. Словосочетание *conj. med. ἄτη σε* – продукт неверного конструирования лексем из стоящих в стк. 5 букв – никак не может означать «уводи к себе», но только «уводи себя».

3. Возникший по той же причине *dualis παῖδε* был бы уместен лишь в том случае, если впереди или, на худой конец, позади были бы указаны имена этих «обоих сыновей», по версии *editio princeps*, анонимных и лишенных патронимика.

4. Беспричинный переход начальной *сигмы* этнонима синдов в *кси* (Ξινδων) просто вслед за краткой гласной местоимения *σε* издательницей, естественно, никак не комментируется (ср. ниже).

5. Вынужденное исправление публикатором аккузатива личного имени в стк. 5 на датив (см. ниже), как и допущение «ошибочного написания эцилона вместо эты» в стк. 6 (см. выше), неизбежно ослабило с позиций эпиграфической методики предложенный вариант экзегезы.

6. Наконец, выражение *ἐγβάλλων ἀρχὴν* (восстановлена форма аккузатива вместо ясно читаемой на камне *сигмы* генитива!) никак не может означать «доводить царство» до определенного состояния, тогда как

7. *ἐπολύο[δρανία]* на поверку оказывается псевдогапаксом, который – как указано выше – не более чем продукт неверного распознавания букв оригинала.

В итоге необходимо коснуться изложенной на с. 40–46 *editio princeps* попытки исторического толкования новонайденного уникального документа, ключевые моменты которого приходится излагать в предельно лаконичной форме.

1. Т.В. Блаватская вычленяет в самом сердце Синдики, многократно описанной в античной традиции, обособленное скифское царство, правителем коего оказывается царь Октамасад скифского этноса, который к моменту сложения эпиграммы – хоть и оставался дружественным Боспору, однако якобы поддался влиянию царя синдов, преднамеренно не поименованного Левконом в Семибратней надписи. Причиной тому явились, по ее мнению, с одной стороны, военная слабость лабритянина, а с другой – то обстоятельство, что он оказался без поддержки боспорских династов, целиком озабоченных в то время борьбой за Феодосию.

2. Упомянутый Полиэном (VIII. 55) синдский царь Гекатей, лишенный своими подданными власти, сумел вернуть ее с помощью боспорского правителя Сатира I, поставившего себе целью «оторвать синдов от меотов».

3. Тем не менее, вскоре – в самом начале IV в. до н.э. – некий анонимный «Синд» напал на Лабриту, разрушил город и вынудил его правителя Октамасада «удержаться там лишь на условиях подчинения своему победителю», что и побудило Левкона лично прибыть на место и «покровительственным тоном» продиктовать зависимому от него «Октамасаду разорвать дружбу (?) с царем синдов ... доведшим царство до тяжелого [поражения]; ... именно этот Синд сначала разгромил царство лабритян, а затем заставил Октамасада вступить с ним в неравный союз [ранее названный дружбой?!] ... в итоге чего царь Лабриты был вынужден выдать заложникам своих сыновей».

4. Вследствие этих событий Левкон, реорганизовав свои владения, создал новый столичный град, названный по имени его младшего брата Горгиппий.

Движимый исключительно стремлением усовершенствовать чтение, воспроизведение, дополнение и осмысление опубликованного документа первостепенной важности автор этих строк – сознаться, не без долгих колебаний, решил вынести на суд читателя свой вариант перечтения и реинтерпретации памятника, отдавая себе безусловный отчет в том, что и его версия подвергнется неумолимому испытанию временем на ее релевантность¹¹.

¹¹ Предварительная версия текста, – разумеется, без подробного обоснования и с возможно кратким комментарием – уже была опубликована: *Vinogradov Ju.G. // Bulletin épigraphique. 1996. 306; SEG. XLIII. 515.* Ниже и она разбирается критически.

Прежде всего, необходимо отметить, что найденная на Семибратнем городище эпиграмма поэтически выдержана безупречно, и это понятно ввиду исключительной важности ее как политико-пропагандистского акта: в сохранившемся тексте не замечено ни единого нарушения законов метрики, правил греческой грамматики и лексико-фонетических норм, что с полным основанием заставляет усомниться в вероятности присутствия таковых и в пропавшей части. С другой стороны, сама неординарность случая, по которому был поставлен вотив Левкона, предполагает использование анонимным боспорским стихотворцем и незаурядных поэтических средств для передачи тех реальных военно-политических событий, откликом на которые и явилась его элегия. Это обстоятельство существенно осложняет задачу дополнения концовок некоторых строф, утративших в целом не так уж и много – от двух до пяти слогов, т.е. максимально полторы-две стопы. Следует тут же оговорить один из наипервейших методических принципов, призванный стать краеугольным камнем любой реконструкции этого непростого поэтического текста: вся скрытая в нем информация, бесспорно, должна была иметь самое непосредственно отношение к разыгравшимся в Синдике событиям, счастливый исход которых и побудил Левкона воздвигнуть по обету благодарственное приношение Фебу. Только полное соответствие содержания разобранных на камне и дополняемых слов и фраз вполне конкретной реальной ситуации, равно как и пропагандистским целям третьего Спартокида, сможет послужить пробырным камнем надежности эпиграфической, а за ней и исторической реконструкции.

При том, что содержание фразы, заключенной в строках 1–2, в целом понятно, неясным из версии *ed. princers* остается лишь одно: что же конкретно «поставил» (στῆσε) Левкон на Семибратнем городище. Между тем, ответ на этот вопрос смог бы подсказать не только сам тип монумента – базы статуи, но и один только перечень тех объектов, названия которых, – предваренные, как правило, дейктическим местоимением, – в роли прямого дополнения сопровождают *verbum finitum* ἵστημι в архаических и классических *tituli dedicatorii*. Из их числа кроме *objet parlant* με (CEG 194, 845), голых указательных местоимений τόδε, τάδε (sc. ἄγαλμα / -ατα: CEG 751, 878) и ряда специфических вотивов, например, храмов или статуй, посвященных конкретно названным богам и *viri honorati* (CEG 325, 816, 853, 859, 866, 878), требования метра диктуют исключить следующие термины: τόδε μῆμα, μῆμεῖον (CEG 390, 442, 824), τρόπιον (pl., CEG 794, 795, 877), στῆλην (CEG 792, 841). В итоге остается выбор между описательным τόδε δῶρον (pi: CEG 795, 22/23), конкретным, встреченным в это время и на Боспоре εἰκόνα τῆδε (CEG 399, 762, 885 = CIRB 113: εἰκόνα Φοίβωι στῆσε), и, наконец, наиболее частым и ближе всего подходящим к нашему случаю τόδ' ἄγαλμα (CEG 316, 322, 429, 414: τόδ' ἄγαλμα... εὐχσάμενοι στῆσαν... Ἀρτέμιδι, 759: εὐξάμενος...στῆσεν ἄγαλμα τόδε; ср. 194: μ' ...ἄγαλμα στῆσε), из которых предпочтения заслуживает именно этот последний вариант.

Гораздо более существенным, но вместе с тем и проблематичным выглядит дополнение стк. 2. При разборе метрики и лексики текста выше уже была отмечена абсолютная неуместность тавтологии, проистекающей из восстановления *ed. princ.* ἐν Ἀ[αβρούτι], даже при условии коррекции топонима в Ἀ[άβρουι] (см. ниже), ибо местоположение в метрической структуре следующей строфы производного от него этника явно обнаруживает в нем долготу *ипсилона* (Ἀαβρυτῶν ~ | - -), что не оставляет для имени города лабритов места в концовке пентаметра. Аутопсия издательницы¹²

¹² Блаватская. Ук. соч. С. 37: «В конце строчки [2], после предлога *εν* ясно заметен нижний конец наклонной черты, возможно остаток *альфы* или *лямбды*». *Альфа* здесь, в любом случае, должна быть эллинизирована как не создающая позицию для краткого *эпсилона* предлога (ср., впрочем, некоторую эволюцию отношения Ю.Г. Виноградова к такой возможности в связи с моим предложением дополнять тут название Азии – см. ниже примечание к реконструкции стк. 2 в полной версии документа. – Ф.Ш.-К.): если на камне и вправду сохранился самый кончик наклонной галсы, то речь, кроме *лямбды*, может идти

предварительно подвигла меня распознать здесь эпитет бога: τῶι ἐνλ[ογίμωι] – «прославленному, досточтимому» (см. прим. 11). Известный минус такому варианту ставит *usus* данного эпитета, восхвалявшего не столько богов, сколько выдающихся личностей или знаменитые города и святилища, в конце концов, священных животных: имена их были у всех на устах (ἐν λόγῳ)¹³. Ввиду этого обстоятельства ситуация могла бы откорректировать небольшая, но существенная модификация предложенного дополнения: τῶι ἐνλ[ογίμῳ τῆσδε πόλεωσ μεδέοντι, – т.е. «владыке этого прославленного города»¹⁴. Однако и в этом случае орфография предполагаемого эпитета явно диссонирует с облюбованными стихотворцем ассимилятивными формами, регулярно всплывающими в месте встреч конечного -v с некоторыми консонантами (сткк. 3, 6, 7), особенно если учесть здесь его финальную позицию в префиксе при столкновении с плавным λ.

Этим, разумеется, не исчерпаны все возможные реконструкции второго стиха. Если все же, положившись на аутопсию *ed. princ.*, распознавать на изломе стк. 2 остаток не вертикали, а слегка наклонной гасты *ню* (см. прим. 12), то можно представить следующее восстановление: τῶι ἐν M[αῖταισ] τῆσδε πόλεωσ μεδέοντι – «Аполлону, владеющему в стране меотов этим городом лабритов». Не столь уж серьезную преграду на пути такого воссоздания фразы ставит следующий период стиха, из которого вытекает, что город лабритов лежал в земле не меотов, а синдов (стк. 5: γῆσ ἐΞίνδων). Ибо, как следует из достоверного сообщения Страбона (XI. 2. 11: Τῶν Μαίωτων δ' εἰσὶν αὐτοῖ τε οἱ Σινδοὶ καὶ Δαυδάριοι κтл.), «меоты» были собирательным этнонимом для целого ряда племен Прикубанья и Меотиды, в число которых первыми входили и «сами синды». Не противоречит такой трактовке и «царская» титулатура Левкона, в которой поначалу конкретно именовались подвластные ему синдо-меотские племена (синды, тореты, дандарии, псессы), а в конце его правления, как и при его преемнике Перисаде, их перечень был резюмирован до Σίνδων καὶ Μαίτων πάντων, при этом синды занимают во второй, царской части бинарной титулатуры такое же особое место, как и Феодосия в первой – «архонтской» (подробнее см. ниже). Более серьезную сгух разбираемого варианта налагает опять же допущение неожиданного отказа боспорского стихотворца от полюбившейся ему ассимиляции, тогда как в одной даже прозаической эпиграфии времени Левкона КБН 180 мы с нею встречаемся (ἐμ Μαίταισ).

Продуктивнее, видимо, было бы двигаться все-таки на поиски завершающей строку 2 лексемы с инициальной буквой, левую крайнюю гасту которой составляла вертикаль, к примеру, Π; встреча ее с *ню*, как следует из ἐΞίνδων παῖδ' в стк. 5, не обязательно влекла за собой ассимиляцию. В таком случае в конце строки мог бы стоять топографический детерминатив: ἐν π[εδίωι], т.е. «городом на равнине», что без соответствующего эпитета выглядит все же как *bouche trou*. Более привлекает вариант: τῶι ἐν π[έρασιν]/τῆσδε πόλεωσ μεδέοντι Λαβριτῶν, тогда имя лабритов должно выступать атрибутом одновременно и города и края, т.е. «владельческому в крайних пределах лабритов этим городом». Удачная параллель отыскивается в знаменитой раннеэллинистической эпиграмме (Moretti. ISB. II. 73 = CEG 878.10) с описанием охоты Александра Великого, сразившего льва «в дальних пределах сирийцев, пасущих овец» – οἰονόμων ἐν περάτεσσι Σύρων. Однако и данный вариант не безупречен ввиду «дальней» (даже для стихов) дистанции между этнонимическим определением – лабритами, и указанием области обитания их на крайних рубежах Боспорской державы.

лишь о *ню*, ежели – как то позволяют судить фото и прорись *ed. princ.* – не исключен и слегка отогнутый влево (как и в прочих местах надписи) апекс вертикальной гасты, то в расчет могут приниматься только *ню*, *пи* и *ро*, тогда как прочие допустимые согласные (*гамма* и *каппа*), скорее всего, повлекли бы за собой ассимиляцию *ню* предлога (ср. сткк. 3, 6, 7 bis).

¹³ Литературные примеры см. LSJ, s.v.; в эпиграфике – Syll.³ 803.8/9: τῶν ἐνλογίμων πόλεων; OGIS 56.9: τῶν ἐνλογίμων ἱερῶν ζώων, в стихотворных надписях – Peek. GVI. 316: τῶν σαρὸν ἐλλόγμων.

¹⁴ Ср. Herod. II. 176: τοῖσι ἱροῖσι πᾶσι ἐλλογμοῖσι, о знаменитых святилищах Египта.

Все вышеперечисленные pro и contra побуждают меня вообще оставить строку 2 пока без дополнения, двинувшись дальше.

В употребленной в стк. 4 идиоматической паре инструментальных терминов μάχη καί κράτει второй, как справедливо отмечено первоиздателем (с. 37), означал «победу», что делает все выражение синонимом обычного: μάχη κρατῆσαι (Eur. Neg. fug. 612; Dem. XVIII. 193) – «одержать победу, одолеть в сражении». Поэтому копулятивная связь обоих – не составляющих собственно hendiadys – понятий посредством союза τε καί – выглядела бы странной даже в нашем поэтическом тексте¹⁵. Отсюда напрашивается логический вывод, что союзная энклитика τε сочетала топоним Θεοδοσίας с другим местным названием одинакового ранга, стоявшим выше в предыдущей строке и начинавшимся с *беты*, которым – как подсказывает потестарная номенклатура Спартокидов – мог быть только Β[οσπόρῳ], что и было предложено мною вслед за публикацией эпиграммы из Лабриса (см. прим. 11).

Гораздо более ответственную проблему составляет поиск стоявшего в лакуне стк. 3 двусложного слова, явно начинавшегося с гласного и имевшего самую тесную по смыслу связь с Боспором и Феодосией. Вопрос этот неразрывно связан с выяснением объекта главной акции Левкона, выраженной бесспорно читаемой на камне глагольной формой ἐξελ[άσας]¹⁶: кого же именно и откуда «изгнал» основатель династии Левконидов? Стоящее за этим предикатом личное имя, в соответствии с чтением данного глагола как ἐξεδ[ήλωσα], в первоиздании представлено формой Ὀκταμασάδε(ι), т.е. «дательного падежа, утерявшего, согласно правилу, перед следующей альфой йоту» (с. 37). Не совсем, правда, ясно, о каком правиле идет речь и почему оно не сработало дважды в стк. 2 (Φοίβωι Ἀπόλλωι, τῷ ἐν) и только что перед этим в стк. 4 (κράτει ἐξ-). Не выручает здесь и предположение об ионийском сокращении дифтонга перед гласными (ει > ε), поскольку при корректном чтении стоящего впереди глагола сам вопрос об управлении им дативом отпадает. Поэтому поначалу казалось, что личное имя должно стоять в voc. Ὀκταμασάδε, идущая за ним *альфа* принадлежит сопj. ᾄτης, а непереносное при ἐξελαύνω прямое дополнение следует искать в лакуне стк. 4: Β[οσπόρῳ ἐχθροῦς?] Θεοδοσίας τε μάχη καί κράτει ἐξελ[άσας] («Левкон), одолев в битве, изгнал врагов Боспора и Феодосии (или с Боспора и из Феодосии)». В такой синтаксической конструкции новая, самостоятельная часть эпиграммы вводится призывом к Октамасаду убрать от синдов сына Гекатея, узурпировавшего власть своего отца и за то проклятого и недостойного упоминания по имени в торжественных стихах.

Разработанный и предварительно анонсированный вариант реконструкции и реинтерпретации текста эпиграммы (см. прим. 11) стал предметом плодотворного, дружеского диспута per litteras с С.Р. Тохтасьевым, которому вместе с излагаемой ниже экзегезой принадлежат expressa verba моей искренней признательности за бескорыстные усилия приблизить оптимальное истолкование этого важнейшего исторического источника. Решающим моментом для экзегета стала не столько атрибуция имени Октамасада к s-основам 3-го склонения¹⁷, сколько, прежде всего, определение в надписи его падежной формы как асс. sing. Ὀκταμασάδεα, невзирая на то, что в боспорской¹⁸, как и северопонтийской¹⁹, да и в греческой эпиграфике в целом, вин. пад. личного имени s-основ, как и ā-основ, оканчивался на -τη, а не на -σα. Как уже

¹⁵ В эпосе μάχη сочетается с родственными по смыслу терминами либо через καί либо через τε, как следует из примеров, приводимых у LSJ (e.g. μ. καί δηϊότης, μ. ἐνοπή τε, ἐρις τε... πόλεμοι τε μάχαι τε).

¹⁶ Нельзя исключить здесь вовсе и эпическую форму аориста ἐξελ[άσεν], хотя и создающую известные синтаксические проблемы при паратаксе сказуемых asyndeton: part. aor. + aor. fin. + (part. pres.?) + aor. fin. Для словоупотребления ср. историческую эпиграмму 303 г. до н.э. об изгнании из Аргоса тирана Плейстарха (Moretti. ISE. I. 39 = SEG. 816.5): ἐξ οὗ Πλείσταρχον νύκ[τ]ωρ ἐξήλασε Ἀπόλλων.

¹⁷ На что было обращено внимание уже в первоиздании – с. 37, прим. 10.

¹⁸ КБН, 20: Παρισάδην (III).

¹⁹ IOSPE. I².352.35: Παρισάδαν (V).

давно было замечено, звуковое подобие окончания асс. sg. -ην \bar{a} - и s -основ привело к смещению типов: мужские \bar{a} -основы стали образовывать gen.sg. на -εος или -ευς, e.g. Παῖρσιςάδεος, Πυθαγόρειος наряду с Πυθαγόρειω. Что касается окончания асс., то отмечалась регулярная встречаемость формы -εα (наряду с -ην) только в рукописях Геродота – при передаче тех же мест его труда в папирусах по большей части через -ην и полное отсутствие формы -εα в надписях²⁰, – отсюда диалектологами делался оправданный вывод об асс. -εα как Erfindungen der Grammatiker²¹. Однако еще А. Тумб в начале века предостерег: «Формы аккузатива, такие, как Ἄρισταυόρεα (наряду с Ἄρισταυόρην) и т.п., нельзя поэтому просто отбрасывать как гиперионизмы, даже если до сих пор в надписях засвидетельствованы только Ἄρισταυόρην и т.д.»²².

Взвешивая все pro и contra, а также учитывая прежде всего то весомое обстоятельство, что боспорский сочинитель, пожелав он поставить имя Октамасада в вин. пад, – нисколько не греша против метра, мог бы спокойно употребить форму Ὀκταμασάδην, я и предложил поначалу читать на камне voc. этого личного имени, от чего теперь – после долгих раздумий и сомнений – вынужден отказаться. Самый серьезный контрдовод состоит в том, что ежели асс. -εα подобной антропонимической парадигмы до сих пор в эпиграфике не встречен, то voc. -εε вообще трудно вообразить: по типу s -основ он был бы Ὀκταμασάδεος, а по типу \bar{a} -основ Оκταμασάδα, или скорее (как у ионийских лириков и в надписях) – Ὀκταμασάδη²³. Не остается иного выхода, как признать, что в лабритской эпиграмме мы встретились с уникальным пока в греческой эпиграфике примером асс. -εα личного имени на -ης.

Отсюда незамедлительно следует пара кардинальных метаморфоз, тут же и реализованных С.Р. Тохтасьевым. Коль скоро part. ἐξελ[ίσας] получает прямое дополнение в лице Октамасада, то лакуну стк. 3 вполне логично заполнить обычным титулом Левкона: Β[ιοσφόρ] ἄρχων/Θευδοσίης τε²⁴. После отторжения у conj. ἄη, ἄης в стк. 5

²⁰ *Bechtel F.* Die griechischen Dialekte. Bd III. B., 1963. S. 140; *Thumb A., Scherer A.* Handbuch der griechischen Dialekte. Bd 2. Heidelberg, 1959. S. 270, § 312, 2b. Характерно, что автор новейшего исследования об ионийском диалекте, построенного исключительно на богатейшем материале эпиграфики, даже не упоминает об асс. sg. этих основ: *Stüber K.* Zur dialektalen Einheit des Ostionischen. Innsbruck, 1996. S. 101–103.

²¹ См., например: *Bechtel.* Op. cit. S. 140.

²² *Thumb A.* Handbuch der griechischen Dialekte. Heidelberg, 1909. S. 355; повторено: *Thumb, Scherer.* Op. cit. S. 270. Наиболее подробно феномен гетероклизы классифицирован и разработан в кн.: *Rosen H.B.* Eine Laut- und Formenlehre der herodoteischen Sprachform. Heidelberg, 1962. S. 71–74. § 21.244–2452.

²³ Ср. *Bechtel.* Op. cit. S. 136; *Thumb, Scherer.* Op. cit. S. 270: Μασσαλίητην.

²⁴ В нашей эпистолярной дискуссии я отмечал значительную – даже для стихов – оторванность титула Левкона в конце стк. 3 от его имени в начале стк. 1, требовавшую к тому же копулятивного причастия типа ἐὼν. Это затруднение преодолеть просто, трактуя ἄρχων не как его субстантивированный элемент – ὁ ἄρχων, но как деепричастный оборот «правя Боспором и Феодосией» (Данная трансформация тем естественнее, что она вытекает, с одной стороны, из семантики титула как такового – «правлящий, управляющий и т.д.», обоснованию и иллюстрированию чего я в свое время уделил значительное внимание (см. *Шелов-Коведяев. История Боспора... С. 89; Shelov-Kovediaev. Op. cit. P. 327; Шелов-Коведяев Ф.В. Замечания о динамике титулатуры Спартокидов // Древнее Причерноморье. Одесса. 1990. С. 177), с другой – из морфологического тождества форм причастий и деепричастий в греческом языке. Настоящая эпиграмма, а также недавно опубликованное посвящение из Нимфея, где Левкон I впервые в полном тексте назван правящим (ἄρχων) еще и всей Синдикой и торетами, и дандариями, и пессами (что укрепляет реконструкцию КБН ба) (Соколова О.Ю. Новая надпись из Нимфея // Древности Боспора. Т. 4. М., 2001. С. 368–376) как нельзя лучше доказывают справедливость моего утверждения о том, что, во-первых, ἄρχων титулатуры ранних Спартокидов еще не был субстантиватом, ведь его коррелят βασιλεύων никогда не превращался в существительное (ὁ βασιλεύων), и, во-вторых, на протяжении всего IV в. до н.э. их титул являлся причастным оборотом с линией развития «правлящий» → «правлящий и царствующий» (ἄρχων → ἄρχων καὶ βασιλεύων). Отождествление же его первого компонента с именем (о чем уже раньше писал Ю.Г. Виноградов) по содержанию субстантивированным термином произошли позже, когда во второй части титулатуры на смену причастию βασιλεύων пришло существительное ὁ βασιλεύς, и сама она превратилась в формулу ἄρχων καὶ βασιλεύς. В остальном приходится сожалеть, что О.Ю. Соколовой неизвестны перечисленные выше наблюдения, отчего она*

альфы в пользу Октамасада перед нами вырисовывается еще один суперизыск поэтических упражнений боспорского рифмотворца: γῆς с предлогом ἐκ в постпозиции, ассимилировавший в красисе инициальную сигму этнонима. – ἐΞίνδω²⁵, тогда как без ущерба для метра и смысла можно было обойтись и не столь претенциозным: γῆς τῶν Σίνδω. Этот турнюр, однако, весьма поучителен, так как лишний раз предостерегает от прямолинейных дополнений некоторых лакун там, где запросто можно ожидать новых стилистических красот.

В отличие от начальных стихов восстановление оставшихся не представляет таких сложностей. Не стоит, по-видимому, долго распространяться о том, что лакуна между элидированным παῖδ', коррелирующим с предшествующим ему асс. личного имени Октамасада и титулом синдского царя в gen. в стк. 6 должна была содержать отчество царского сына: две начальные буквы ЕК на обломе стк. 5 дают полное право отнести патронимик к знаменитому Гекатею – правителю синдов, хорошо известному по рассказу Полиэна о меотянке Тиргатао! В пользу такой идентификации может говорить удивительная, доходящая почти до изофраз корреляция исторической информации, содержащейся в Полиэновой новелле и в последнем придаточном предложении лабритской эпиграммы. Согласно Полиэну (VIII. 55), супруг Тиргатао – царь синдов (βασιλεῖ Σίνδω) Гекатей был изгнан из своей державы (ἐκπεσόντα τῆς ἀρχῆς): согласно строкам 5–7 надписи из Лабриса, Октамасад, сын царя синдов Гекатея, изгнал некогда своего отца из его владений: 'Οκταμασάδεα... παῖδ' Ἐκ[αταίῳ] τοῦ Σίνδω βασιλέως, ὃς πατέρα... ἐκβάλλων ἀρχῆς.

На обломе стк. 6 вслед за πατέρα стоит ровно половина окружности, в которой первоиздатель распознал *омикрон*, хотя и *омегу* исключать вовсе не приходится. Следуя аутопсии издательницы, я дополнил здесь ионийско-эпическую форму прил. οἰκῆϊος], однако в отличном от ed. princ. значении: не как «смертоносную дружбу» (θ[α]υατέρα οἰκέια), но как определение державы, власти, трона Гекатея, которых он был в свое время лишен родным сыном – οἰκῆϊς ἀρχῆς. Рядом стоящее πατέρα заставило, видимо, боспорского сочинителя предпочесть эту пару синонимичной πατρία ἀρχή, постоянно встречаемой у авторов²⁶. Если принять во внимание, что уже с ранней классики οἰκέϊος синонимично ἴδιος в сочетании с γῆ, χθών, χώρα, и просто как субстантивированное ἡ οἰκέια стало означать «своя собственная, родная страна, отчина»²⁷, то данный пассаж эпиграммы нетрудно понять в том смысле, что Октамасад прогнал своего отца Гекатея из его же собственного царства²⁸.

Наконец, последняя трудность заключается в выяснении той акции Октамасада, которая была выражена начинавшейся на *kanny* аористной формой четырехсложного глагола, стоящего в конце эпиграммы. Учитывая направление движения, переданное предшествующим выражением εἰς τῆνδε πόλιν, наиболее реальными выглядят два варианта. В предварительной версии я предложил дополнить здесь глагол κ[ατέκλεισεν], понимая всю ситуацию так, что Октамасад, свергая родного отца с родового трона, заточил его в этот город, т.е. Лабрис (см. прим. 11)²⁹. Однако в этой связи остается не совсем понятным, с какой целью боспорский стихотворец, явно выполнявший пропагандистский заказ своего сюзерена Левкона, включил эту,

находится в плену мифических представлений о Левконе как «архонте», даже не пряча это слово в кавычки. – Ф.Ш.-К.).

²⁵ Для подобного ассимилятивного красиса ср. *Threatte K. The Grammar of Attic Inscriptions. I. B., 1980. P. 586: ἐΞάμο* etc. (после Эвклида); *IG. XII. 5, 6S3 = Bielman A. Retour à la liberté. Lausanne, 1994. 52.31: ἐΞύρου = ἐκ Σύρου.*

²⁶ Ср. выборочно: *Xen. Anab. I. 7. 6; Polyb. 3. 5. 2: Αραιράτης, ἐκπεσὼν ἐκ τῆς ἀρχῆς... ἀνεκτῆσατο... τὴν πατρίαν ἀρχήν; Memnon. FGtH 434 F 22, 4: о требовании римского Сената, предъявленном Митридату Евпатору, вернуть скифским царям их τὰς πατρίδας ἀρχάς, т.е. полноту власти в их родовых владениях.*

²⁷ Ср. выборочно: *Soph. Ajax 859, Ant. 1203; Herod. I. 64; Arist. Pol. II. 6. 4. 1265 a 24; 9, 8, 1270 a 1.*

²⁸ Ср. адекватное место: *Polyb. 22, 18, 3: ἐξέβαλε... ἐκ τῆς ἰδίας ἀρχῆς.*

²⁹ Ср. аналогичные действия Гекатея по отношению к своей супруге Тиргатао (*Polyaen. VIII. 55*): ἐς ὄχυρον δὲ φρούριον καθεῖρξας.

в принципе побочную, информацию в свое сочинение, не ограничившись просто упоминанием о противоправном свержении родного отца нечестивым сыном. Скорее и здесь следовало бы ожидать превознесения каких-то конкретных заслуг Спартокида перед этим городом лабритов, где и был воздвигнут монумент: избавление от некоей опасности, наказание Октамасада за какие-то действия, направленные в ущерб Лабрису и т.п. Поэтому в качестве запасного варианта я склонен предложить восстановление здесь глагола κ[ατέθρεξεν?]; иными словами, свергая некогда своего родителя с трона, Октамасад совершил разбойничий набег на город лабритов. Аттическая форма аориста³⁰ в сочинении боспорского анонима не покажется неожиданной, если принять во внимание тесные политические, экономические и культурные связи, которые наладили с Афинами именно Сатир и Левкон. Обычно глагол κατατρέχω имеет при себе прямое дополнение, однако у Аристотеля (fr. 66, 1486 b 44) мы встречаем: ληστὰι καταδραμόντες εἰς τὸ χωρίον. При всех указанных допущениях разобранный вариант представляется вполне уместным хотя бы по причине его удивительного фразеологического параллелизма разбираемому ниже свидетельству Полиэна.

Подводя итог текстологическому анализу, нельзя не сказать несколько слов о художественной стилистике этого поэтического произведения. Сочинитель его, используя апробированные в архаическом и классическом стихосложении приемы (part. + verbum finitum), сумел удачно обыграть стилистические антитезы, дабы противопоставить доблесть главного героя-победителя злодеяниям антигероя: Левкон, правя своей державой – Боспором и Феодосией, еще и прогнал Октамасада из земли синдов, покарвав тем самым нечестивца-узурпатора, изгнавшего из Синдской державы родного отца. Трудно не заметить лексико-антитетического параллелизма: [ἀρχων] – ἀρχῆς, ἐξέλα[άσας] – ἐγβάλλων.

В итоге можно представить весь текст надписи в следующем виде:

Εὐξάμενος Λεύκων υἱὸς Σατύρῳ τὸδ' ἄγαλμα?
 Φοίβωι Ἀπόλλωμι στήσε τῶι ἐν [Ἀσίῃ?]**
 τῆσδε πόλεως μεδέοντι Λαβρυτῶμ Β[οσπόρῳ ἀρχων]

³⁰ Вместо обычного аог. 2 κατέδραξεν, который не подходит по стихотворному размеру из-за краткой альфы. Аог. 1 отτρέχω (один и с префиксами) считается староаттическим и употребляется уже Еврипидом, Аристофаном и в надписях: см. LSJ; *Theatre L. The Grammar of Attic Inscriptions. II. Morphology.* В., 1996.

** Дополнение напрашивается по многим обстоятельствам. Во-первых, оно исторически оправдано в широком смысле: учитывая пропагандистский характер памятника, естественно ожидать в нем после присоединения Феодосии (ср. ее упоминание не только в титулатуре, но и декретах Левкона сразу после ее завоевания) маркированного акцента на дальнейшее освоение азиатского берега Боспора. Во-вторых, понятно торжество по поводу актуализации мощного фактора идеологического обеспечения успешной реализации проекта – утверждения в благодарности за победу культа верховного покровителя северо-понтийских, в частности боспорских, апойков – Аполлона в ипостаси грозного и могущественного неотвратимостью возмездия Феба – тирана, само имя которого обнаруживает тесную с ним связь. В-третьих, оно уместно исходя из конкретной ситуации, в коей была явлена миру очередная доблесть Левкона и которая целиком разворачивалась на землях, прилегающих к Понту с северо-востока. В-четвертых, не забудем о восточных, азиатских корнях верований аполлонийского круга. В-пятых, сами древние обозначали данную территорию как просто «Азию» (ср. знаменитую ремарку Стефана Византийского о Гермонассе ως Ἐκαταῖος Ἀσία). Недаром ведь в обиход современной науки давно и прочно вошла идиома «Азиатский Боспор». Проблема в том, что краткое α в его дебюте, если следовать правилам высокого стиля, не создает необходимой долготы в предшествующей ему позиции. В любом случае, прочие версии, разобранные выше самим Ю.Г. Виноградовым с отрицательным результатом, не оставляют другого выхода, как считать пропавшей уточняющую локализацию, начинающуюся на гласный звук. Он отнесся к реконструкции с осторожным интересом, ибо считал вопиющим выдающимся сочинением, специально подчеркивая отсутствие в его сохранившейся половине каких-либо метрических изъянов и предостерегал от аналогичных соблазнов новейших интерпретаторов. С.Р. Тохтисьев же, напротив, упрощает задачу, оценивая автора стихов как вполне заурядного стихотворца. Полагаю, что истина лежит где-то между этими крайностями, тем более что и великие поэты Эллады порой позволяли себе некоторые вольности в обращении с метром. Уважая законы жанра, я помечаю мою конъектуру вопросом, хотя гиперакрибия мне самому всегда казалась мертвенной. – Ф. Ш.-К.).

Θευδοσίης τε μάχηι καὶ κράτει ἐξελ[άσας?]
5 Ὀκταμασάδεα γῆς ἐΞίνδων παῖδ' Ἐκ[αταίῳ]
τοῦ Σίνδωμ βασιλέως, ὃς πατέρα ο[ικητῆς?]
ἐγβάλλων ἀρχῆς εἰς τῆνδε πόλιυ κ[ατέθρεξεν?].

1. [ἄρχων] – ed. gr., [τόδ' ἄγαλμα] – Vin. BE; sive [εἰκόνα τῆνδε] vel [τόδε δῶρον] || 2. ἐν Λ[αβρούτηι] – ed. gr., ἐνλ[ογίμωι?] – Vin BE || 3. β[οσηθῶν ἐπ'] – ed. gr., Β[οσπόρῳ ἐχθρούς?] – Vin BE, Β[οσπόρῳ ἄρχων] – Toch. || 4. ἐξεδ[ήλωσα] – ed. gr., ἐξελ[άσας] – Vin. BE || 5. Ὀκταμασάδε(ι). ἄγη σε Ξίνδων παῖδε κ[αὶ λυε] – ed. gr., Ὀκταμασάδε ἄγης ἐΞίνδων παῖδ' Ἐκ[αταίῳ] – Vin. BE, Ὀκταμασάδεα γῆς ἐΞίνδων – Toch. || 6. θ[α]νατερὰ ο[ικεῖα ἐχθρὸς μὲν?] – ed. gr., ὃς πατέρα ο[ικητῆς] – Vin. BE || 7. ἀρχή[ν] εἰς τῆν ἐπολιγο[δραναίαν?] – ed. gr., ἀρχῆς εἰς τῆνδε πόλιυ κ[ατέκλεισεν?] – Vin. BE.

Перевод: «Принесли обет, Левкон, сын Сатира, поставил (эту статую) Аполлону Фебу, владеющему в (Азии?) этим городом лабритов. (Правя) Боспором и Феодосией, он, одолев в битве, изгнал из земли синдов Октамасада, сына синдского царя Гекатея, который, лишая отца (родовой) державы, (совершил набег?) на сей город».

АНТРОПΟΝΙΜΙΑ, ΤΟΠΟΝΙΜΙΑ, ΦΡΑΣΕΟΛΟΓΙΑ

Из всех упомянутых в лабритской надписи личных имен: Λεύκων, Σάτιρος, Ἐκαταίος, Ὀκταμασάδης аналитического разбора заслуживает лишь последнее, поскольку исторические носители остальных трех хорошо известны из литературной и эпиграфической традиции. Личное имя Ὀκταμασάδης прежде было засвидетельствовано лишь Геродотом в печально знаменитой истории скифского царя Скила (IV. 80) как имя его сводного брата, рожденного их общему царственному отцу Ариапифу дочерью одрисского царя Тереса. Исходя из принадлежности единственно известного до тех пор Октамасада к скифскому царскому роду издательница эпиграммы распознала в его омониме «царевича со скифским именем». Отсюда был сделан гипотетический вывод: «Вполне реально, что в начале V в. дружина восточнотаврических скифов, возглавляемая энергичным вождем, захватила небольшую территорию в Синдике, подчинив себе живших там синдов. Обосновавшийся здесь скифский правящий род энергично поддерживал взаимовыгодные связи с Боспором, что определило и постоянное жительство греков в Лабрите. Одновременно на протяжении V в. до н.э. владыки Лабриты сохраняли традиционные связи со своими царственными родичами в Скифии, в свою очередь не терявшими связи с родственными им царями Одрисов во Фракии» (с. 43). Несмотря на осознанную самим автором «хрупкость построенной гипотезы», она, как уже сказано, успела найти сочувствие и развитие (см. прим. 5).

Чтение Ὀκταμασάδε в предварительной версии также дало мне основание предположить, что Октамасада был царем скифов, однако власть его простиралась отнюдь не над скифским анклавом в Синдике: известные связи Боспора и Скифии дали Левкону основание обратиться к Октамасаду за военной поддержкой для одержания победы над Гекатеевым сыном, узурпатором синдского трона (см. прим. 11). Теперь, после изложенной выше откорректированной экзегезы текста в стк. 5, от такого распределения ролей следует отказаться, поскольку Октамасада выступает на сцене не как скифский царь, но как наследник царя синдов Гекатея. Однако остается вопрос, почему правитель Синдики Гекатей со столь ярко выраженным ионийским, еще конкретнее, милетским именем³¹ назвал своего сына именем, известным только в царском скифском роду.

³¹ Ср. *Ehrhardt N. Milet und seine Kolonien. Frankfurt, 1988². S. 174 f. Anm. 913–933.* Удивительна ремарка М. Ростовцева (Амага и Тиргатао // ЗООИД. 1915. XXXII. С. 65) о том, «что имя Гекатей ни разу не встречается в эпиграфике Пантикапея», когда уже в его время были известны три надгробия из боспорской столицы с этим антропонимом: КБН 117, 121, 130. Исходя из чисто греческого характера имени царя

Во-первых, насколько мне известно, никем не была предложена иранская этимология личного имени Ὀκταμασάδης, напротив, обоснованная гипотеза о фракийском его происхождении высказывалась³². Во-вторых, хорошо известен эпизод из жизни семьи Ариапифа, когда его другая жена, гречанка из Истрии, обучила их сына Скила, брата Октамасада, эллинскому языку и грамоте (Herod. IV. 78), что допускает активное участие супруг этого скифского царя, причем из разных этносов, в наречении именами их отпрысков³³. В-третьих, появление эпихорических имен в иноэтничной среде (включая правящие фамилии) могло быть продиктовано разными причинами, такими, как династийные браки, политические контакты и влияния и т.п.³⁴ Наиболее красноречивые примеры дает правящий дом Сатира I, нарекавшего сыновей чисто греческими именами Левкон, Горгипп и Метродор, тогда как средний сын Горгипп окрестил свою дочь эпихорическим (фракийским?) именем Комосария³⁵, а сына (?) именем мифического предка Ахеменидов Орхама³⁶. Вспомним в этой связи, что синд с грекоязычным именем Гекатей как раз и был связан династийными брачными узами с меотской царевной Тиргатао, представительницей хоть и родственного, но все же иного этноса.

Наконец, имеется еще источник, свидетельствующий о присутствии личного имени «Октамасад» на территории азиатского Боспора. Речь идет о найденном в 1967 г. при раскопках Гермонассы донце чернолаковой аттической чаши типа *cup-skyphos*, датированной ок. 480 г. до н.э.³⁷ На внешней поверхности дна была аккуратно вырезана в редчайшей для граффити манере стойхедон³⁸ пятистрочная надпись, впоследствии умышленно и основательно выскобленная, поверх и поперек которой новый собственник (?) размашисто начертил свой маркировочный инициал (?) ΕΥ. Длительное изучение первоначального уничтоженного текста позволило все же восстановить его практически полностью:

1	Ὀκταμασία – ΣΤΟΙΧ. 9 θεός εἶμι τ- ὃ φιλοπότε- ος ΛΙ ἐκλέυ- 5 εσσα.	«Я чаша Октамасада, любителя выпить; всегда (?) ты выбираешь меня (?)».
---	--	--

Основную трудность для интерпретации составляют неудовлетворительно сохранившиеся 3-я и 4-я буквы стк. 4, допускающие разные варианты толкований. Наиболее естественно, учитывая, что перед нами *objet parlant*, усматривать в них местоиме-

Гекатея и факты повторного водворения его на троне Сатиром, Д.П. Каллистов (Очерки по истории Северного Причерноморья античной эпохи. Л., 1949. С. 152 сл.) безапелляционно заявил, «что в качестве наместника синдской территории был назначен в данном случае грек», что теперь, в свете лабритской надписи, бесспорно переключено в область беспочвенных утверждений.

³² Бешевлиев В. Проучвания върху личните имена у траките. София, 1965. С. 14 сл. = *Beševliev V. Untersuchungen über die Personennamen bei den Thrakern*, Amsterdam, 1971, S. 12–14. Автор сопоставляет личное имя Октамасад с одним из известных сыновей Тереса по имени Μαισάδης и объясняет его появление в роду Ариапифа браком последнего с дочерью Тереса. В известных исследованиях В. Томашека, Д. Дечева и Л. Згусты интересующее нас имя отсутствует.

³³ Ср. в этой связи тонкий комментарий Альдо Корчелла: *Erodoto. Le Storie. V. IV. 1993. P. 297–299, ad IV, 78 et 80.*

³⁴ Ср. *Vinogradov Ju.G. Pontische Studien*. Mainz, 1997, S. 163 f.

³⁵ Ср. *Zgusta L. Die Personennamen der griechischen Städte der nördlichen Schwarzmeerküste*. Praha, 1955. S. 281 f. § 564; *Detschew D. Die thrakischen Sprachreste*. Wien, 1976. S. 252 f. См. *Яйленко В.П.* Ольвия и Боспор в эллинистическую эпоху // *Эллинизм*. Т. I. М., 1990. С. 289 сл.

³⁶ Ср. *Sparkes B., Talcott L. Black and Plain Pottery. Athenian Agora. XII. Princeton, 1970. P. 276. № 578.* Хранится в ГМИИ (ТмГ-67. шт. 35, № 130. ТмГ-5).

³⁷ Благодарю А.К. Коровину, предоставившую мне этот памятник для публикации.

³⁸ Из единичных аналогий укажу на синхронное граффито с Афинской агоры: *Lang M. Graffiti and Dipinti // Athenian Agora. XXI. Princeton, 1976. P. 14. C. 21.*

ние με (менее вероятно – заимствованную форму μι), однако первый полустертый знак лексемы более напоминает *альфу*, *дельту* или *лямбду*. И поскольку глагол διεκλέυω пока не засвидетельствован, а крайне редкое λι=λίαν не подходит по контексту, то не остается иного выбора, кроме как распознать за этими двумя буквами эолийско-лесбийскую форму наречия ἀί=ἀεί³⁹, т.е. «постоянно, всегда», с эллипсом (sc. ἐμέ), в чем убеждает и форма следующего за ним глагола. Но коль скоро после концевой *альфы* надписи никаких следов букв не заметно, следует, видимо, согласиться с тем, что перед нами эолийское окончание 2-го лица ind. praes. -εσθα⁴⁰, со знакомой и лесбосскому диалекту геминированной сигмой⁴¹. Если вышеприведенные наблюдения признать весомыми, то при известном смещении в нашем граффито эолизмов с ионизмами (εἰμί вм. εῖμι, возможно, ε̄=εἰ в ἐκλέυεσθα)⁴², характерным и для прочих ранних надписей Гермонассы (SEG. XLIV. 659), следует признать и заслуживающим полного доверия никем более не дублирующееся свидетельство Арриана (FGtH 156 F 71), согласно которому, Гермонасса была наречена «по Гермонассе, жене Семандра, некоего митилени, который переселил в апойкию некоторых эолийцев и скончался при основании города, жена же его овладела городом и дала ему свое имя», хотя достоверность этой исторической справки и подвергалась критике⁴³.

Наиболее важным и неожиданным оказалось встретить в гермонасской надписи уже в третий раз (*и в близкое первым двум фиксациям время. – Ф. Ш.-К.*) слегка модифицированное личное имя Ὀκταμασιάδης, причем, судя по контексту, не как аллюзию на печально знаменитого современника-скифа царского рода, но явно как имя владельца сосуда. Будь он скифом⁴⁴, фракийцем или эллином, нареченным по неизвестным причинам данным эпихорическим именем (см. прим. 35), его появление на азиатском Боспоре по соседству с синдами как нельзя лучше доказывает распространение данного антропонима на довольно широком ареале и в самой разной этнической среде, что делает бесплодными дальнейшие попытки распознавать в Октамакаде лабритской надписи правителя скифов и постулировать тем самым наличие скифского анклава на территории Синдики: совершенно очевидно, он был отпрыском и наследником синдского царя Гекатея.

Лапидарный документ с Семибратнего городища бесспорно обогатил наши сведения и по локальной топонимии, подарив нам, что не часто случается в эпиграфике, древнее название поселения, которое десятилетиями исследуется археологами. Первоиздательница восстановила его имя как ἡ Λάβρος, -υτος, сочтя возможным, «что основа этого топонима восходила к тому же корню, что и эпическое прилагательное λάβρος, -ον – «порывистый», «необузданный», которое часто прилагалось к воде или

³⁹ Thumb, Scherer. Op. cit. S. 108. § 257.6; Hodot R. Le dialecte éolien d'Asie. La langue des inscriptions. P., 1990. P. 72, 163. Not. 30. Ср. Hamm E.-M. Grammatik zu Sappho und Alkaios. B., 1957. S. 27, 29, 98.

⁴⁰ Hamm. Op. cit. S. 161–165. § 248–249a; Blümel W. Die aiolischen Dialekte. Göttingen, 1982. S. 172, 180. По непонятным причинам в эолийских надписях эта форма пока не встречена.

⁴¹ Hamm. Op. cit. S. 36. § 73c2.

⁴² Gen. β-ου ο-основ, как и -εος s-основ, был распространен и в Aeolia Asiatica: Hodot. Op. cit. P. 93 suiv., 121–124.

⁴³ Шелов-Коведяев Ф.В. О центрах миграции греков в Северо-Восточное Причерноморье в эпоху Великой греческой колонизации // Acta Ass. Int. Tetra Antiqua Balcanica. Serdicae, 1991. С. 264–277 (*Справедливости ради отмечу, что критиковал не достоверность сообщения, а его абсолютизаторов. В своих работах я неоднократно писал и считаю до сих пор, что количественная доминанта в колонизации Гермонассы при участии в ней эолийского ойкиста и эолийцев, принадлежала все-таки выходцам из Ионии. Это суждение пока не могут поколебать и новые, по-прежнему весьма немногочисленные на фоне обширного эпиграфического архива этого полиса, находки в нем эолийских языковых реликтов – Ф. Ш.-К.*). Ср. Яйленко В.П. Греческая колонизация VII–III вв. до н.э. М., 1982. С. 271–275 (фантастический маршрут эолийских колонистов от Днестра к Тамани); Виноградов Ю.А., Тохтасьев С.Р. Новые посвященные граффиты из Мирмекия // Hesperoboreus. 1998. V. 4. Fasc. 1. С. 39 сл. Прим. 45.

⁴⁴ Пьянство которых, как известно, вошло в поговорку: ср. Виноградов Ю.Г. Полис в Северном Причерноморье // Античная Греция. Т. I. М., 1983. С. 382.

ветру» (с. 40), поэтому в ее статье имя города звучит в русской транслитерации как «Лабрита». Однако, во-первых, при такой реконструкции топонима конец стк. 2 следовало бы дополнять ἐν Λ[άβρυτι], а не Λ[αβρύτηι] как в ed. grīnc., т.е., на худой конец, по-русски имя города стояло бы в мужском роде – «Лабрит». Во-вторых, не совсем понятно, как такой «буйный» эпитет мог характеризовать населенный пункт, и, наконец, топоним следовало бы прежде подвергнуть морфологическому анализу на базе аналогичных образований, исходя из единожды встреченной в стк. 3 нашего документа формы Λαβρυτῶν.

Поиск по обратному словарю Дорнзайфа–Хансена выявил два десятка топонимов с суффиксом -υς, для ряда из них известно окончание gen. sg. -υος: Ἀδύς -, Αἰῆυς, -υος, Ἄραμβυς -, -ύος, Βοῦτρυς -, Γόρτυς, -υος, -υνος, Γώρυς, -υδος, Δρύς, -υός, Ἐγγήρυς -, Κάνδυς -, Κάπυς, -υος, Κῶβρυς -, Λευκόφρυς, -υος, Μῶλυς -, Πάτρασυς -(ethn. Πατράσυος), Πίναμυς -, Σιναρύς -, Φθρύς -, Φλέγυς -, Φρεατύς -. Из приведенного списка явствует, что большинство топонимов этого суффикса образует gen. на -υος (однажды вариативно -ύνος), и лишь единожды на -υδος, но никогда на -υτος⁴⁵. Для некоторых из приведенных топонимов известны и этниканы, образованные по типам: Δρύς – Δρυεύς, Δρυήϊς, Βότρυς – Βοτρυηνός, Λευκόφρυς – Λευκοφρυηός, Πάτρασυς – Πατράσυος, и наконец, Κῶβρυς – Κωβρύτης. Последняя, встреченная и у нас парадигма однозначно доказывает, что в эпиграмме с Семибратнего городища присутствует gen. pl. этникана Λαβρύτης, а не топоним, который по законам морфологии должен был звучать как λάβρυς, -υος, т.е. по-русски «Лабрис», но никак не «Лабрита».

Что же касается этимологии топонима Λάβρυς, то северопонтийская ономастика подсказывает, что за ним должен скрываться, скорее всего, некий соседний гидроним, особенно если учесть, что неподалеку в Кубань впадает Лаба, а совсем близко течет р. Абин. Не секрет, что гидронимы устойчиво держались веками и тысячелетиями, однако в данном случае окончательный вердикт остается все же за лингвистами. Тем не менее, на некоторые размышления наводит описание Таманского полуострова Страбоном (XI.2.10), пятый древнейший кодекс которого дает: αἱ δὲ λοιπαὶ πόλεις ἐν δεξιᾷ πέραν Ἰπάνιοσ ἐν τῇ Σινδικῇ, τὸ δὲ βασιλεῖον τῶν Σίνδων πλησίον θαλάττης καὶ Ἀβοράκη (ed. Lassere)⁴⁶. Отсюда следует, что безымянная Царская резиденция синдов лежала вблизи моря, а Аборака, скорее всего, где-то в глубине страны. Прежние попытки ее локализации, действительно, следует признать неудовлетворительными⁴⁷, однако в основе топонима Ἀβοράκη следует признать такую же порядок тех же трех (из четырех) сонантов основы Λάβρ-υς (ΑΒΡ), что подвигает на смелую гипотезу об искажении переписчиками рукописей Страбона исконного варианта: ΛΑΒΟΡΑΚΗ > ΑΑΒΟΡΑΚΗ (псевдодиттография) > ΑΒΟΡΑΚΗ, где трансформация архетипа ΛΑΒΡΥΣ явилась результатом эвлогической вставки гласной -ο- с заменой греческого суффикса -υς на иранский -ακης в эпоху сарматского господства⁴⁸.

Вотивная эпиграмма из Лабриса расширила наши сведения и о фразеологии раннеспартокидовских посвящений, прежде всего тем, что в ней широко известная сакральная формула, типа «Афина, владычица Афин», впервые явилась на Боспоре как эпитет Аполлона: Φοίβωι Ἀπόλλωνι... τῆς δὲ πόλεως μεδέοντι Λαβρυτῶν. До того было известно, что со времен Левкона I боспоряне величали так только Афродиту Уранию, владычицу Апатура (КБН 31, 35, 75.11/12, 971, 1111, + ineditum из

⁴⁵ Ср. *Schwyzler. Griechische Grammatik*. I. S. 463: «Die Mehrheit (auch einige fremde Wörter) bilden die auf -υς) Gen. -υος».

⁴⁶ Ватиканский кодекс конца V – начала VI в. показал, что вклинившиеся в середину фразы слова ἔστι δὲ καὶ Горυίππια (Codd. Горυίππια) – позднейшая интерполяция, и Горгиппия не была столицей Синдского царства: ср. *Алексеева Е.М.* Античный город Горгиппия. М., 1997. С. 37 сл.

⁴⁷ См. *Качарова Д.Д., Киурквелия Г.Т.* Города и поселения Причерноморья античной эпохи. Тбилиси, 1991. С. 8 сл.; *Блаватская.* Ук. соч. С. 41. Прим. 18.

⁴⁸ Ср. *Масленников А.А.* Население Боспорского государства в VI–IV вв. до н.э. М., 1981. С. 37. Прим. 178: мнение автора о расположении Аборакы близ моря противоречит контексту Страбона.

Танаиса)⁴⁹. Кроме того, тот же эпико-потестарный эпитет был высечен в Пантикапее на алтаре, воздвигнутом Гекате, владычице Спарты⁵⁰, применительно же к Аполлону Врачу, владыке Борисфена и Истрии, он неоднократно встречен в эпиграфических памятниках Ольвии (SEG. XXXVI. 693; XLIL. 712). Культовая формула типа Ἀφροδίτῃ Οὐρανία Ἀπατούρου μεδέουσα⁵¹ документирована и подробно исследована М. Джеймсоном⁵², которому на многих примерах удалось показать, что владычество того или иного могучего божества-покровителя простиралось на участки суши (включая и острова) и населенные пункты (города и святилища), но не на водные артерии. Крайне редкие поэтические свидетельства о властвующих над морем божествах и героях не способны поменять общую картину⁵³.

В ряде корректив нуждается и воссоздание издательницей эпиграммы сакральной жизни Семибратнего городища в свете конкретного факта установки там Левконом монументального вотива Аполлону Фебу. Считая бесспорным свое восстановление в стк. 2 Φοίβῳ Ἀπόλλωι τῷ ἐν Λ[αβρίττι], которое по указанным выше метрическим, морфологическим и стилистическим неувязкам на деле как раз неприемлемо, автор не сомневается в том, что «новый документ свидетельствует о первостепенном значении храма Феба Аполлона Лабритского» (с. 41), где и воздвиг прибывший сюда с дипломатической миссией Левкон свой вотивный дар, сочтя «необходимым официально возвестить здесь о своей важной победе над Феодосией, полагая это полезным интересам Боспора» (с. 40). О поводе для обета, данного Спартокидом, не упомянуто ни слова.

На деле же ни в тексте эпиграммы, ни в обстоятельствах ее находки нет и намек на наличие в Лабрисе храма Аполлона Феба, да еще и воздвигнутого для Левкона: миниатюрный постамент был выворочен плугом на поле за пределами городища, так что если и допускать существование какого-то святилища Феба, то только extra muros. Как было показано выше, Левкон возвещал в стихах о своем покорении не Феодосии, архонтом⁵⁴ коей вместе со всем Боспором он уже стал до того, а о победе над узурпатором Октамасадом, перед которой он согласно общеэллинским священным обычаям, и принис обет воздвигнуть победный монумент, но не локальному Аполлону Лабритскому, а верховному богу-покровителю всех боспорян – Аполлону Врачу.

⁴⁹ Упустив, к сожалению, этот хорошо известный факт, первоиздательница (с. 42 сл.) отнесла эту сугубо культовую формулу к местному династу, откуда воспоследовал ряд исторических аберраций: определение Лабриса как стольного града обособленного царства, статус его правителя и т.п.

⁵⁰ Отсутствие у донатора этника говорит скорее о том, что он был спартанским наемником, а не простым торговцем (КБН. 22. С. 19, комм.); ср. *Vinogradov Ju.G. // Bulletin épigraphique. 1990. 306.*

⁵¹ В литературе часто сталкиваемся с фиктивным эпитетом богини – Афродита Апатура, который, за исключением поздней дериватной эпikleзы Ἀπατούρις (КБН 1045.5), спровоцирован явно компримированным пассажем Страбона (XI. 2. 10), где читаем: «В Фанагории существует знаменитое святилище Афродиты Апатуры (τῆς Ἀφροδίτης ἱερὸν ἐπίσημον τῆς Ἀπατούρου)», за чем следует этимологическая легенда о происхождении этой эпikleзы от заманивания Афродитой гигантов в пещеру с последующим убийством их там Гераклом. Подробнее см. *Тохтасьев С.Р. Боспорская легенда об Афродите Апатурос // ВДИ. 1983. № 2. С. 111–117*: выводы автора о театральной гносеологии этого мифа подкрепляются блестящими наблюдениями Л. Робера (Hellenica. XI–XII. 5–16) о рафинированном нюансе термина ἀπάτη – «удовольствие, забава» как синониме ἡδονῆς, voluptas, т.е. обольщение шармом, чарами. Исходя из этих тонких наблюдений я дерзнул бы предложить сокращение самим Страбоном (или его источником) искомого, документированного эпиграфикой локального эпитета боспорской Афродиты: Ἀφροδίτῃ ἱερὸν τῆς Ἀπατούρου (μεδέουσας).

⁵² В так и неопубликованном докладе на VII Конгрессе по греческой и латинской эпиграфике (Констанца, 1977 г.), текст которого любезно предоставлен автором в мое распоряжение: *Jamesson M. A Bosporan Cult Epithet.*

⁵³ *Hom. Od. I. 71–71: Ἔθωσα... Φόρκυνοσ θυγάτηρ, ἀλδὸσ ἀτρυγέτοιο μέδοντοσ; Eur. Or. 1690: [Ἑλένη] ναύταισ μεδέουσα βαλάσσησ.*

⁵⁴ Точнее, «правителем», «правлящим»: ср. выше рассуждение Ю.Г. Виноградова о возможности трансформации клаузулы ἄρχων Βοσπόρου καὶ Θεοδοσίης в депричастный оборот и мои комментарии по этому поводу – Ф.Ш.-К.

В итоге этой победы, когда власть местных синдских царей была окончательно упразднена и Синдика прочно вошла в состав Боспорской державы, в покоренных землях синдков – включая и Лабрис, скорее всего, и распространялся культ Аполлона, не случайно выступающего в данном случае как Феб – победоносный серебряно-лукий бог, карающий преступления⁵⁵. Немаловажен и еще один аспект появления в лабритской эпиграмме именно этого эпитета: в указанной издательницей вотивной эпиграмме на постаменте посвященной Фебу статуи КБН 113=SEG 885 прокламативно звучат *expressa verba*: «при архонте Перисаде всю землю между таврами и страной кавказской заключают в качестве крайних пределов горы»⁵⁶. Совершенно очевидно, что если при Перисаде I процесс интеграции азиатских варварских территорий в Боспорскую державу в основном уже завершился, при отце его Левконе он только начинался, первым объектом которого и стала Синдика.

РЕКОНСТРУКЦИЯ ВОЕННО-ПОЛИТИЧЕСКОЙ СИТУАЦИИ

При воссоздании неоднократно дискутировавшегося процесса интеграции Синдики в состав Боспорской державы, прежде всего, необходимо возможно точнее установить его относительную и абсолютную хронологию по данным новеллы Полизна о Тиргатае (VIII. 55), эпиграфики и нумизматики. Начнем с последней, рассмотрев встающие в связи с ней проблемы по порядку⁵⁷.

* * *

На этом рукопись Ю.Г. Виноградова обрывается. Ниже следует изложение наших с ним обсуждений поднятых в публикации проблем.

Ранее (см. прим. 57) считалось, что синдские монеты датируются последней четвертью или, самое большее, второй половиной V в. до н.э. При этом давно ощущалось отсутствие работы, которая бы обобщала и классифицировала весь имеющийся материал. Ныне этот недостаток блестяще исправлен Н.А. Фроловой, подтверждающей их раннюю датировку как техническими особенностями чеканки, так и результатами металлографического анализа. Единственно, в чем нельзя согласиться с нею, это то, что в отношении государственности синдков я принял концепцию С.Р. Тохтасьева (см. ВДИ. 1984. № 3). Свои соображения я впервые издал

⁵⁵ Об этих сотерических, очистительных и судебно-карательных функциях Феба см. *Gruppe O. Griechische Mythologie und Religionsgeschichte*. II. München, 1906. S. 1236 f. Сама Т.В. Блаватская (ук. соч., с. 41, прим. 20) справедливо указала в этой связи на посвящение Аполлону Простату IOSPE. I². 175, в станах которого ольвийские стратеги, вызывая к «лучнику Фебу», горды тем, что с помощью бога украсили его храм отнятой у неприятеля добычей, вернувшись домой с трофееносной победой: *conf. Peek W. // Philologus*. 1932. 87. S. 233, № 10; *Wilhelm Ad. Akademieschriften*. II. S. 316; *idem. // Symbola Osloenses*. 1948. 26. S. 85 f.; *Robert L. // Hellenica*. 1960. XI/XII. P. 267–276; SEG. III. 588.

⁵⁶ Перевод: *Виноградов*. Полис в Северном Причерноморье. С. 419.

⁵⁷ Литература о них огромна, с 1857 по 1951 г. она указана в работах: *Зограф А.Н.* Античные монеты // МИА. 1951. 16. С. 168–170; *Шилов В.П.* Синдские монеты // СА. 1951. XV. С. 204–215; *Шелов Д.Б.* Монетное дело Боспора VI–II вв. до н.э. М., 1956. С. 42–49. Из новейших работ назовем: *Shelov D.B.* Coinage of the Bosporus VI–II cent. В.С. // BAR 1978. Suppl. 46. P. 187 f. Not. 31–44; *Шелов Д.Б.* Синды и Синдика в эпоху греческой колонизации // Демографическая ситуация в Причерноморье в период Великой греческой колонизации. Тбилиси, 1981. С. 232–247; *Тохтасьев С.Р.* Scythica I // ВДИ. 1984. № 3. С. 141; *Анохин В.А.* Монетное дело Боспора. Киев, 1986. С. 28 сл., 138, № 42–44, 51–53, 59, 60; *Шелов-Коведяев*. История Боспора... С. 125–128; *он же*. Еще раз о государстве синдков // Кlio. 1989. 71. 1. S. 216–225; *Завойкин А.А., Болдырев С.И.* Третья точка зрения на монеты с легендой ΣΙΝΔΩΝ // Боспорский сборник. 1994. № 4. С. 43–47; *Завойкин А.А.* О времени автономной чеканки Фанагории // Боспорский сборник. 1995. № 6. С. 92–94; *Тереженко А.С.* К проблеме идентификации и относительной хронологии монет с надписью ΣΙΝΔΩΝ // IV Всероссийская нумизматическая конференция. Тез. докл. М., 1996. С. 9 сл.; *Абрамзон М.Г., Горлов Ю.В.* Два «синдских» диобола, найденные в Фанагории // РА. 1998. № 3. С. 141–145 (*Об изданиях, вышедших после трагической гибели Ю.Г. Виноградова, читатель может узнать, обратившись к статье Н.А. Фроловой в этом номере ВДИ. – Ф.Ш.-К.*)

весной 1984 г., а если иметь в виду автореферат диссертации, где они тоже нашли себе место, то в начале 1983 г. Но существеннее другое – будучи сторонниками одной системы взглядов, мы обосновывали ее, в чем нетрудно убедиться, с помощью разных доказательств⁵⁸.

Однако независимо друг от друга мы с Юрием Германовичем практически исчерпали на тот период возможности для дальнейшего обсуждения. Это подтверждается тем, что наши оппоненты, появившиеся в 1990-е годы и на рубеже тысячелетий, так и не сумели освежить старые, не говоря уже о том, чтобы найти серьезные новые контрдоводы или хотя бы как-то подорвать нашу аргументацию.

Теперь же доскональное исследование Н.А. Фроловой и прочтение Ю.Г. Виноградовым замечательного эпиграфического свидетельства просто закрывают этот вопрос. Суммированными здесь результатами многолетнего настойчивого и скрупулезного труда ученые доказывают: Синдское царство было. И именно как развитая, пусть и с пережитками племенных отношений, политическая организация с самостоятельной и развитой денежной эмиссией, подтверждаемой вполне обильными нумизматическими фактами, чем пренебречь никак нельзя.

Мне уже приходилось писать (см. прим. 58), что поворот Синдики к зависимости от Боспора был связан с ожесточенными военными действиями. Посвящение с Семибратнего городища подтверждает сложную структуру политических интересов и протяженной по времени борьбы, как минимум, в синдской верхушке, что давно известно из рассказа Полиена. Противоположное было бы невероятно без далеко зашедшей эволюции форм государственной жизни. Оба свидетельства нельзя свести к единственной истории, где с одной стороны заодно действуют Тиргатао и сын Гекатея, а с другой Сатир и, по его поручению, в одном случае Горгипп, в ином – Левкон I, мол, разные источники донесли до нас известия о различных аспектах одной и той же схватки. Рассказ Полиена слишком подробен, чтобы без грубой натяжки можно было заподозрить его автора в «забывчивости» (это создало бы и логические накладки, ибо Горгипп вступил в игру после смерти отца, а до того в ней был, и то в пассивной роли заложника, другого его сын – Метродор). А в стихах из Лабриса Левкон I назван «правителем Боспора» с упоминанием лишь патронимика – Сатира. Это, как мы знаем из эпиграфики, было возможно только при обладании всей полнотой власти.

Этот факт отражает важнейший шаг к упразднению автономии синдских царей и полномасштабному инкорпорированию их владений в состав Боспорской державы. Конечно, это мощная пропагандистская акция в рамках «азиатской» политики Левкона, судя по всему, уже прошедшей точку возврата, если не близкой к завершению в «синдской» ее части. Ведь демонстративно утверждается не просто культ покровителя боспорских колонистов. Аполлон в ипостаси Феба не только защитник, спаситель и избавитель, очищающий от скверны и напастей, что было бы, хоть и двусмысленным, но все же жестом в сторону синдского партнера. Однако, как следует из упомянутого выше вотива ольвийских стратегов (IOSPE. I². 175), тот, кто обеспечивает получение военного трофея, и есть победитель и покоритель. Проще говоря, небесный патрон, в том числе, и самого завоевателя.

Из надписи следует, что Левкон стоит в Синдике уже твердой ногой и даже присоединил ее к своим землям. Ведь статуя воздвигнута в глубине страны. Как тут не вспомнить об обычае восточных владык отмечать восхваляющими божеств и свои победы надписями границы подчиненной им территории. Недаром античные авторы именовали боспорскую династию Левконидами!

В итоге более определенно можно судить об абсолютной хронологии включения Синдского царства в состав Боспорского государства. Начало этого процесса отмечено прекращением автономной монетной чеканки синдов в последней четверти V в. до н.э., в правление Сатира. Его завершение логично датировать периодом около

⁵⁸ Шелов-Коведнев. История Боспора...

380 г. до н.э., уже при Левконе, поскольку републикуемое посвящение, где участь Синдики, по меньшей мере, предрешена, относится ко второму десятилетию IV в. до н.э. (см. прим. 11) и должно было появиться после прекращения в той или иной форме полномочий Горгиппа, первоначально наследовавшего, судя по новелле Полиена, Сатиру I. Кроме того, Левкону надо было до этого успеть овладеть Феодосией, чтобы включить ее в свой титул. В интервал между названными реперами умещаются два насильственных лишения царя Гекатея трона и двукратное же его водворение на него обратно тиранами Боспора – последовательно Сатиром и Левконом. В результате он фактически, если не *de jure*, превратился в вассала последнего.

В качестве относительной периодизации сохраняет значение мое деление истории взаимоотношений Синдики и Боспора в V–IV вв. до н.э. на три этапа: 1) союз; 2) острое противоборство приверженцев интеграции во главе с ориентированным на Пантикапей и руководимым оттуда царем Гекатеем и сторонником самостоятельности синдов, ведомых Тиргатао, и Октамасадом; 3) адаптация страны в качестве боспорской провинции. С мирной доминантой в первом и последнем случае. И с тем уточнением, что в рамках средней стадии шло жесткое, сопровождаемое серией активных военных операций, вместившее в себя не только свержения Гекатея, но и две попытки покушения на жизнь его жены Тиргатао, соревнование за будущее синдского политического образования, когда борьбу за независимость последовательно возглавляли Тиргатао и сын Гекатея Октамасад. Ее хронологические границы должны быть существенно расширены – на значительную часть правления Сатира I, считая с момента, когда оборвалась эмиссия синдского серебра, кратковременную активность старшего парадинаста в паре его наследников – Горгиппа, и первое десятилетие правления Левкона I. Эпиграфическое подтверждение размаха боевых действий, ранее известных нам по отголоскам даже не у историка, а у собирателя забавных и примечательных происшествий Полиена (что говорит об их серьезном следе в памяти поколений), свидетельствует о том, что это были не эпизодические стычки, а затяжной военный конфликт. Пусть и имевший свои обострения и спады. Недаром Полиен пишет о «многих племенах», объединенных Тиргатао. Хозяин положения в этой конкуренции ясен: это боспорские тираны, они только и способны были стать реальным гарантом власти царя синдов Гекатея и вообще эффективно справляться с внутренними трудностями, не забывая при этом активно влиять на события у соседей.

Наконец, теперь следовало бы быть сдержаннее в определении особого юридического статуса синдов под властью Спартокидов. Нимфейское посвящение, введенное в оборот О.Ю. Соколовой (см. выше), называет Левкона «правлящим» (ἄρχων) не только всей Синдикой, но и торетами, дандариями и пессами. Поэтому сочетание синдов с тем же потестарным термином в КБН 6а и их дальнейшее сохранение в «варварской» компоненте титула на первой позиции, равно как и выделение их из «всех меотов», надо, полагаю, рассматривать лишь как отражение хронологического порядка присоединения этих племен к Боспору, а не их специального положения среди подданных Спартокидов.

И последнее. Знаменитая КБН 113 также датирована ἄρχοντος Παριδάδεος. У. Хиллер фон Гертринген считал, что эпитафия составлена после 344 г. до н.э., когда Перисад I по смерти своего старшего брата-соправителя Спартока II, стал властвовать единолично (замечу: со своими сыновьями). При этом границы его державы определены от Таврических до Кавказских гор. Интерпретация тут может быть одна. Перисад назван «правлящим, правителем» этих просторов, но не архонтом. Метрические ограничения здесь ни при чем; ведь и потом данное понятие в одиночной постановке встречается в надписях, как минимум, до Спартока III, сына Евмела (КБН 18; вотив Гереея), т.е. далеко вглубь III в. до н.э., а то и до времен Перисада II, сына Спартока III, когда ни о каком архонтате на Боспоре уже и речи нет. Равным образом его эпизодическое воскрешение в более поздние периоды в значении именно как «правитель» может быть объяснено исполнением его носителями функций «упра-

вителя» – наместника (Гигиэнонт) или принца-регента (Перисад IV, сын Перисада III). Вот что надо иметь в виду любителям поиграть термином «архонт».

Ф.В. Шелов-Коведяев

LEUCON, HECATAEUS, OKTAMASADES AND GORGIPPOS

*(The Integration of Sindica into the Kingdom of Bosporus according to the Novel
Polyaenus (VIII, 55) and the Votive Epigram from Labrys)*

Yu.G. Vinogradov

The subject of this article is the republication of the famous dedication of Leucon I to Apollo Phoebus from the site of Semibratnee (the Kuban region). The author revises both the reconstruction of the inscription, made by first editor and gives his own previous by made shortly. On the base of the scrupulous textological work he comes to the conclusion, that the inscription tells us about a new dramatic episode in the history of relations between Bosporos and Sindica. That is the second dethronement of the pro-Bosporan king Hecataeus by his own son Oktamasades. The author revises the new monument in connection with the corpus of Sindian coins as an undoubted confirmation that the Sindica kingdom really existed and was known to the ancient authors as a well developed political organisation. New discoveries allow us suppose, that the period of conquest of Sindica by Bosporos and the Sindica's fight against its expansion was much more extensive, than it had been previously assumed. This period envelops few decades in the end of Satyros I rule and the early ruling of Leucon I. Besides, that a great role in these events should have been played by the elder son of Leucon I – Gorgippos, who used mainly bribery and diplomacy.

И.В. Богданов

ЧУЖЕЗЕМЦЫ – СЛУЖИТЕЛИ ПИРАМИДНОГО КУЛЬТА

Сведения о чужеземцах в Египте Старого царства ограничены чрезвычайно скудным числом свидетельств, что затрудняет определение и их рода занятий, и степени личной свободы.

Первая группа источников (и наиболее обширная) касается нубийских наемников «варваров»- $\text{'}\text{w}$, состоявших на египетской службе¹, прежде всего на Элефантине и в составе экспедиционных отрядов. Они могли служить и на территории царской резиденции, что подтверждается рядом титулов военных чинов нубийцев, зафиксированных в гизехских гробницах², а также данными Дахшурского декрета о $n\dot{h}s\dot{j}w\text{-}h\dot{t}p\dot{w}$ – «усмирённых нубийцах». Последние входили в состав отрядов $\text{'}\text{w}$ (эдикт Дахшур, § 2, 7, 8, 12, 13³), располагавшихся в резиденции, видимо, в качестве внутренних войск, полиции. Традиция формировать контингенты полиции из нубийцев- $md\dot{z}jw$ сохранилась и в дальнейшие эпохи истории Египта.

Вторую группу источников составляют свидетельства о чужеземцах на службе частных лиц, как египтян⁴, так и нубийцев (эдикт Дахшур, § 8).

Население покоренных земель в результате походов часто угонялось в Египет⁵. Тогда как пленники из народов, восставших против египетского господства, впоследствии истреблялись⁶, судьба прочих предполагала изменения в их первоначальном статусе пленных-немятежников⁷ ($s\dot{k}r\dot{w}\text{-}n\dot{h}w$) – при вероятном распределении на работы. Однако прямых свидетельств о судьбе пленных в Египте Старого царства нет, поэтому вопрос о принципах распределения угнанного населения

¹ К чтению и интерпретации см. *Goedicke H.* The Title $j\dot{m}j\text{-}r\dot{'}\text{'}\text{w}$ in the Old Kingdom // *JEA.* 1960. 46. P. 60 ff.; *idem.* An Additional Note on $\text{'}\text{w}$ -«Foreigner» // *JEA.* 1966. 52. P. 172 f.; проसолография собрана в статье: *Chevreau P.-M.* Contribution à la prosopographie des cadres militaires de l'Ancien Empire et de la Première Période Intermédiaire // *RdÉ.* 1987. 38. P. 23–34.

² Известны: $sh\dot{d}\ n\dot{h}s\dot{j}w$ ($pr\text{-}\text{'}\text{w}$) (*Chevreau.* Op. cit. P. 33 f. № 168), $h\dot{t}p\ \text{'}\text{w}$ (*Ibid.* P. 33. № 162–165; ср. *Goedicke.* The Title... P. 61) и $j\dot{m}j\text{-}r\dot{'}\text{'}\text{w}$ (*Chevreau.* Op. cit. P. 123. № 102).

³ Здесь и далее ссылки даются по изданию Х. Гёдике (*Goedicke H.* Königliche Dokumente aus dem Alten Reich. Wiesbaden, 1967. S. 57 ff. Abb. 5). Ср. Гиза III, § 5 (*Ibid.* Abb. 12).

⁴ JG II. S. 194. Abb. 28. Taf. 16b (гробница $H\dot{t}p\text{-}S\dot{s}\dot{z}\dot{t}$); JG III. S. 166 f. Abb. 27 (гробница $N(j)\text{-}sw\dot{t}\text{-}n\dot{f}r(\text{.}w)$), эдикт Дахшур, § 8.

⁵ О цифровых данных Анналов см. *Берлев О.Д.* Цифровые данные по угону населения покоренных стран в Египет // Государство и социальные структуры на древнем Востоке. М., 1989. С. 91.



⁶ Согласно «текстам проклятий» (*Abu Bakr A.M., Osing J.* Die Ächtungstexte aus dem Alten Reich (I) // *MDAIK.* 1973. 29. S. 129 ff.); к вопросу см. *Богданов И.В.* К датировке «текстов проклятий» Старого царства // Ассириология и египтология. СПб., 2000. С. 29 слл.

⁷ Изображения пленников (кроме статуй, которые могли изготавливаться для ритуального обезглавливания): *Borchardt L.* Das Grabdenkmal des Königs Sa'hu-Re'. Bd. II. Osnabrück, 1981. Bil. 1, 5 (тексты см. также в *Urk. I.* S. 167 f.); *Jéquier G.* Le monument funéraire de Pepi II. T. II. Le Caire, 1936–1940. Pl. 36, 38, 107. Письменные источники: надписи $Wn\dot{j}$ (*Urk. I.* S. 104, 3), $Pp\dot{j}\text{-}n\dot{h}u(\text{.}w)$ (*Urk. I.* S. 133, 14–15); *Анналы S\dot{n}f\dot{r}w* (*Urk. I.* S. 236, 10; 237, 13) и др.

остаётся нерешённым. Одним из исключительных в этом отношении является свидетельство эдикта Дахшур, § 8 о «южных чужеземцах» $\text{hntjw-}\bar{\text{h}}\text{st}(?)$ ()⁸, зависимых людях, ушедших от хозяев на поселения при пирамидах *Snfrw* в Дахшуре. Единственной параллелью к данному сообщению является свидетельство Анналов *Wsr-k3.f* о «чужеземцах»(?) $\text{-}\bar{\text{h}}\text{stjw}(t?)$, подаренных пирамиде этого царя некими данниками (Fr. Kaïro I. V. 2, 1).

Вплоть до недавнего времени в распоряжении специалистов было фактически три различные версии чтения данного места из каирского фрагмента Анналов – А. Готье, Ж. Даресси и К. Зете⁹. В 1995 г. интересующее нас свидетельство было издано дважды – Х. Альтенмюллером, с одной стороны, и М. Бодом и В. Добревым, с другой¹⁰, но без сверки с оригиналом¹¹. Собственно, М. Бод и В. Добрев не ставили целью исследовать данное место Анналов, ограничившись несколькими замечаниями по его содержанию в свете данных нового фрагмента Анналов VI династии. Х. Альтенмюллер же не только опубликовал «синоптическую» версию этого свидетельства, полученную при сопоставлении вариантов чтений Г. Даресси и К. Зете с параллельным местом из заново опубликованных при его участии Анналов царя – *Jmn-m-}\bar{\text{h}}\text{st}* II¹², но и предпринял попытку его интерпретации.

Публикации Х. Альтенмюллера, М. Бода и В. Добрева показали, что ближе к оригиналу стояла копия Г. Даресси. Как оказалось, начало второй строки в чтении Даресси (за исключением первых знаков с чтением *jw*t, принятым К. Зете) параллельна некоторым местам из Анналов *Jmn-m-}\bar{\text{h}}\text{st}* II¹³:  – *jw*t m *wdb-tp*... – «приход со склоненными головами (т.е. “в покорности”)»...

Следующее затем сочетание знаков  в чтении Даресси Альтенмюллер изменил в соответствии с собственным чтением Анналов *Jmn-m-}\bar{\text{h}}\text{st}* II¹⁴ – . Путем сложной системы рассуждений он пришел к выводу, что загадочные знаки образуют сочетание *hrwj htp* (т.е. «весо» + «жертвенная плата»), которое можно перевести как «befriedite Unruhestifter»¹⁵. Альтенмюллер полагал, что отсутствие характер-

⁸ Букв. «те, что к югу от нагорья». Исправление вместо *hntjw-}\bar{\text{h}}\text{st}* (с вариантом чтения – *hntjw*) см. Goedicke. *Königliche Dokumente ...* S. 62 f. Anm. 24. На стеле *Hk}\bar{\text{h}}-jw* (Эрмитаж № 5633) I Переходного периода детерминатив A1 в титуле *jmj-r}\bar{\text{h}}\text{st}* предшествует знаку, условно читаемому как $\bar{\text{h}}$. Это может служить аргументом против такого чтения титула; ср. Ланда Н.Б. Стела Хекаба из собрания Государственного Эрмитажа // ВДИ. 1966. № 4. С. 106 сл.; Bolshakov A.O.. *Quirke St.G. The Middle Egyptian Stelae in the Hermitage. Utrecht – Paris, 1999.* P. 18. Возможен вариант *hntjw* (см. детерминатив) – «жители юга».

⁹ Gauthier H. *Quatre nouveaux fragments de la Pierre de Palerme // Le Musée égyptien III / Ed. par G. Maspero. Le Caire, 1915.* P. 46. Pl. 27; Daressy G. *La Pierre de Palerme et la chronologie de l’Ancien Empire // BIFAO. 1916.* 12. P. 171; Urk. I. S. 240, 3–4.

¹⁰ Altenmüller H. Die «Abgaben» aus dem 2. Jahr des Userkaf // *Gedenkschrift für Winfried Barta. htp dj n hzj.* Frankfurt am Main – Berlin – Bern etc., 1995. S. 37–49; Baud M., Dobrev V. *De nouvelles annales de l’Ancien Empire égyptien. Une «Pierre de Palerme» pour la VI^e dynastie // BIFAO. 1995.* 95. Fig. 20.

¹¹ Altenmüller. Op. cit. S. 38 (2.4). М. Бод и В. Добрев сделали прорисовку по фотографии А. Готье (Baud, Dobrev. *De nouvelles annales...* Fig. 20d). К сожалению, последняя публикация Анналов (Wilkinson T.A.H. *Royal Annals of Ancient Egypt. The Palermo Stone and its Associated Fragments. L. – N.Y., 2000*) осталась недоступной.

¹² Altenmüller H., Moussa A.M. Die Inschrift Amenemhets II. aus dem Ptah-Tempel von Memphis: ein Vorbericht // SAK. 1991. 18. S. 1–48; первое издание: Farag S. *Une Inscription memphite de la XII^e dynastie // RdÉ. 1980.* 32. P. 75–82. Pl. 3–5; новое издание: Malek J., Quirke S. *Memphis, 1991. Epigraphy // JEA. 1992.* 78. P. 13–18. Pl. 2–3.

¹³ Altenmüller, Moussa. Op. cit. S. 10 (M 12), 12 (M 15); Malek, Quirke. Op. cit. P. 15.



¹⁴ Ibid. S. 12 (M 15).

¹⁵ Altenmüller. Op. cit. S. 47; ср. Wb. III. S. 325.









ного детерминатива свидетельствует о египетском происхождении данников. Поэтому указанное место Анналов он трактовал как сообщение о возвращении в Египет бунтовщиков, некогда противостоявших воцарению *Wsr-k3.f*, а ныне амнистированных и приведших в знак покорности пленных чужестранцев¹⁶.

Ориентируясь на свежую публикацию двух фрагментов Анналов *Jmn-m-h3t II*¹⁷ и новое чтение текста первой графы Анналов *Wsr-k3.f*¹⁸, можно отметить, что чтение Альтенмюллера –  – является неверным в обоих документах, чтение же

Даресси –  (где черта относится к знаку *tp*), – напротив, правильным¹⁹. В итоге сткк. 2–4 графы Анналов от года *m-h3t zp-tp inwt jh(w)*, что соответствует 2–3 годам правления *Wsr-k3.f*, можно реконструировать следующим образом: *2 jw t m wdb-tp (m)*

h3p  -303? *jn.n.sn3n Wsb-(j)swt-Wsr-k3.f h3stjw(t?)*-70 *4 (rnpt) m-h3t zp-tp inwt jh(w)* – «приход в покорности и смирении  -303(?); привели они²⁰ для²¹ пирамиды *Wsb-(j)swt-Wsr-k3.f* 70 чужеземных (женщин?); год после 1 раза счета скота».

Чтение некоторых знаков остается спорным. Новые возможности для решения этого вопроса открыла публикация Анналов из Саккара-Юг времени VI династии²², в которых также содержится трафаретная фраза *jw t m wdb-tp...* в сочетании со знаком . В результате в нашем распоряжении оказалось четыре примера употребления данной формулы:

1. Каирский фрагмент – *jw t m wdb-tp h3p*    .
2. Анналы *Jmn-m-h3t II* – *jw t m wdb-tp h3p*    *nw Tmp 3w*.
3. Анналы из Саккара-Юг (recto) – *jw t m wdb-tp*  *nhs(jw)*²³.
4. Анналы из Саккара-Юг (verso) – *jw t m wdb-tp*  *...tjw*²⁴.

Последние свидетельства издатели читают, как *jw t m wdb-tp [h3tpw?] nhs(jw)* и *jw t m wdb-tp h3pw ...tjw* на основании двух указанных параллелей. Однако это чтение возможно лишь в том случае, если знак  является детерминативом к идео-

¹⁶ Altenmüller. Op. cit. S. 48.

¹⁷ Malek, Quirke. Op. cit. P. 15.



¹⁸ Baud, Dobrev. De nouvelles annales... P. 33. Not. f. Fig. 20. Даже на фотографии, опубликованной А. Готье, заметно, что знаки «черта» и *h3p* соединены трещиной.

¹⁹ Ср. также Farag. Op. cit. P. 79.





²⁰ Букв. «принесенное ими», «то, что принесли они», ср. с посвятительной формулой *jr.n.f m mnw.f*, стандартной для Анналов (исследования: Castle E. The Dedication Formula *jr.n.f m mnw.f* // JEA. 1993. 79. P. 99–120; idem. Further Observations on the Dedication Formula *jr.n.f m mnw.f* // JEA. 1994. 80. P. 187–191; Jansen-Winkel K. Hervorgehobenes Objekt und königliche Widmungsformel // Or. 1997. 66. S. 15–33, и др.; ср. Laskowski P. Some Remarks on the Dedication Formula *jr.n.f m mnw.f* // GM. 1998. 167. P. 77–81).

²¹ Употребление предлога *n* может указывать, что пирамида персонифицируется с самим царем.

²² Baud, Dobrev. De nouvelles annales... S. 32. Fig. 5a. Pl. 6; idem. Le verso des Annales de la VI^e dynastie. Pierre de Saqqara-Sud // BIFAO. 1997. 97. Fig. 3. Pl. 2–3.

²³ Idem. De nouvelles annales... Fig. 5a. Pl. 6. Сткк. x+4, x+5, x+6. В транскрипции текста Анналов издатели воспроизводят лишь контуры идеограммы  и детерм.  (в стк. x+6), хотя на фотографии (pl. 6) они видны достаточно четко.

²⁴ Idem. Le verso... Fig. 3. Pl. 3. стк. x+4, ср. x+5, x+6.

грамме *hpr* (т.е. к слову *hprw* или *hprjw*²⁵), что почти невероятно, так как в других контекстах эта связь не засвидетельствована. Как показал Альтенмюллер, в эпоху Старого царства этот знак определял, как будто, лишь два слова – *rwj* («странник») и *hnw* («дароносец», по Словарю – «Sackträger») ²⁶. Наибольшее число примеров слов с данной детерминацией известно для *mnjw* («пастух») ²⁷ и *šm šj* («кочевник») ²⁸. Впрочем, такого рода детерминатив к именам типа «herdsman» и «wander(er)» (т.е. к *mnjw*, *šm šj* и *rwj*) имел вид, несколько отличный от принятого для детерминации именно слова *hnw*. Действительно, последнее определяется знаком  («человек с узелком-ššr на посохе»), а для всех прочих характерен иной детерминатив —  («пастух с цинковкой-*knj* на посохе») ²⁹. Таким образом, знак  в *Annalen Wsk-k šf* является не детерминативом, а идеограммой *hnw*, как и в прочих параллельных источниках. Это слово значило «носильщик, дароносец» ³⁰, в данном случае – «данник», но никакого отношения к «покорности», «смирению», «благости» и тому подобным понятиям в рамках всего круга значений определения *hpr* ни детерминатив, ни идеограмма  не имели. Сочетания же *m wdb-tp (m) hpr* являются предложными дополнениями. Впрочем, дополнение *(m) hpr* в формуле *jwt m wdb-tp...* встречается только в *Annalen Wsr-k šf* и *Jmn-m-ḥ št II*, т.е. только применительно к (*hnnww*). Так, в стк. 12 *Annalen Jmn-m-ḥ št II* говорится: *jwt m wdb-tp msw ḥk šw nw štt* ³¹. И все же примеры из *Annalen VI* династии показывают, что присутствие указанного дополнения в этой формуле было необязательным.



В итоге отрывки из *Annalen VI* и *XII* династий можно прочесть следующим образом:

1. *Annalen Jmn-m-ḥ št II* – *jwt m wdb-tp (m) hpr hnnww nw Ṭmp šw* – «приход в покорности и смирении данников из *Ṭmp šw*» ³².

²⁵ Чтение *hprjw* для  в стк. М 15 *Annalen Jmn-m-ḥ št II* предложено С. Фарагом (Op. cit. S. 79) и

М.В. Перейрой де Фиданца (*Pereyra de Fidanza M.V. The Ṭmp šw People in the Amenemhet II's Annals // GM. 1998. 167. P. 91 f.*).

²⁶ Wb. III. S. 386, 17; *Altenmüller*. Op. cit. S. 44. Данные ономастики: *Ranke H. Die altägyptischen Personennamen. I. Glückstadt, 1935. S. 270. № 4.* К детерминации имен с элементом *hnw* см. *Fischer H.G. Varia. N.Y., 1976. P. 11.* Идеограмма «человек с узелком-*smn(t)* в руке» иного типа передавал понятие *smntj* («следопыт(?)»), кочевник восточной пустыни или Нубии), что засвидетельствовано для Старого царства – I Переходного периода несколькими примерами (*Yoyotte J. Les sementiout et l'exploitation des régions minières à l'Ancien Empire // BSFE. 1975. 73. P. 44–55; Fischer H.G. More about the smntjw // GM. 1985. 84. P. 25–32.*)

Однако отождествление  Каирского фрагмента со *smntjw* по сходству идеограмм исключено, ср. *Couyat J., Montet P. Inscriptions hiéroglyphiques et hiératiques du Ouadi Hammamat. Le Caire, 1912–1913. P. 61, 94 f. № 69, 151, 163, 166–170, 211; Goyon G. Nouvelles inscriptions rupestres du Wadi Hammamat. P., 1957. № 2, 12, 32, 34 (только знак ššr), 48, 49, 80 (smntjw), № 51 (hnnw) и другие примеры. Единственный случай детерминации слова *smntjw* знаком  относится ко времени *H š t-špswt* (Wb. IV. S. 135, 18; *Yoyotte*. Op. cit. P. 45 f.).*

²⁷ Wb. II. S. 74 f.: seit NR, реально – с раннего Среднего царства, см. *Müller H.W. Der gute Hirte // ZAS. 1961. 86. S. 129 ff.*

²⁸ Wb. IV. S. 470: seit NR, слово – начиная со Старого царства.

²⁹ *Fischer H.G. Varia nova. N.Y., 1996. P. 177–180.* Об атрибутах знаков см. также *Kaplony P. Das Hirtenlied und seine fünfte Variante // CdÉ. 1969. 44(87). S. 43 f.; RAR I. S. 272–274.*

³⁰ Ср. надпись VI династии из Вадии Хаммамат (*Goyon*. Op. cit. S. 75. № 51. Pl. 18) – *jmj-r; hnnw(w) šjt(j)-hpr(w)* (ср. *Altenmüller*. Op. cit. S. 45), перевод Г.Дж. Фишера – «overseer of porters» (*Fischer*. *Varia*. P. 11).

³¹ *Altenmüller, Moussa*. Op. cit. S. 10 (M 12); *Malek, Quirke*. Op. cit. P. 15.

³² К локализации *Ṭmp šw* см. *Altenmüller*. Op. cit. S. 40 f.; *Pereyra de Fidanza*. Op. cit. S. 89–94.

2. Анналы из Саккара-Юг (recto) – *jw t m wdb-tp hnww nhsjw* – «приход в покорности и смирении данников нубийцев».

3. Анналы из Саккара-Юг (verso) – *jw t m wdb-tp hnww ...tjw* – «приход в покорности и смирении данников ...tjw».

В Анналах *Wsr-k3f* этническая принадлежность «данников» – *hnww* как будто не уточняется. Последние знаки в этой фразе – $\overline{\text{eee}}$ – традиционно рассматриваются как числительное «303». Но сравнения с двумя параллельными местами из Анналов заставляют усомниться в таком понимании знаков. Вероятно, это всего лишь детерминатив «веревки» (Gr. V,1), во множественном числе к слову *hnww*, что, впрочем, в источниках Старого царства не отражено. Второй вариант объяснения загадочной группы знаков можно предложить, сравнив это место с параллельными контекстами других Анналов, где термин *hnww* сочетается с этническим наименованием. В таком случае тройной знак «веревки» может быть и идеограммой, а три черты – обычным показателем множественности. Как это характерно для Анналов, все фразы выдержаны в «справочном стиле», где субъект отделен от инфинитива или же имени в относительной форме местоименным дополнением, поэтому этническое наименование после слова «данники» ожидается по форме изложения: *jw t m wdb-tp (m) htp hnww šntjw(?)* – «приход в покорности и смирении данников *šntjw(?)*».

Вопрос о родине данников остается открытым, так как известные случаи сочетаний с идеограммой *hnw* в разных контекстах не снимают проблемы. Не помогает ее решению и интерпретация «дани» прибывших иноземцев. Чтение сочетания *h3stjw(t?)*-70 не бесспорно³³, и по детерминативу к нему трудно судить о родине и «дани», и данников. Отметим, что термином *h3stjw* обозначали иноземцев вообще, как из Нубии, так и из Азии или с Дельты³⁴. И даже если под *h3stjw(t?)* Анналов подразумевать пленников-мужчин (т.е. *h3stjw*), вопрос об их происхождении (Азия, Дельта или же Нубия, согласно детерминативу – «люди с длинными волосами») не может быть решен однозначно³⁵. Египтяне часто изображали нубийцев косматыми (или в париках), хотя надо признать, что широкое обозначение нубийцев термином *h3stjw* выглядит маловероятным. Дело в том, что египтяне иногда называли «пришлых», независимых нубийцев в Египте *nhsjw nw h3st*, чтобы отличить их от *nhsjw-htpw* и *3w* – нубийских военных поселенцев в Египте³⁶. То есть *h3stjw* – это чужеземцы, живущие за пределами сферы египетского господства. Согласно эдикту Дахшур, § 8, «южные чужеземцы» (*hntjw-h3st(?)*) состояли в зависимости от египтян и нубийских солдат в Египте: *jw wd.n hm(w)(j) nfr n jtt hnt(jw)-h3st(?) nb nw njwtj (j)ptn(j) jwj.sn jw(jw)t(j).sn (j)r (j)st-ht.sn jn nhs(jw)-htp(w) / z3w (rm) nb wnw.n.sn hr.sn nj 3.sn (j)r.sn* – «приказал мое величество не забирать каких-либо “чужеземцев-южан” этих двух припирамидных поселений, которые пришли и будут приходить в место их службы³⁷, какими-либо нубийскими наемниками или людьми, при которых были они, (так как) нет у тех прав на них».

Что касается *h3stjw(t?)* и *hnww šntjw(?)* Анналов, то их этническая принадлежность неясна. Но, во всяком случае, тезис Альтенмюллера о египетском происхождении

³³ Разные варианты переводов приводит Х. Альтенмюллер (Op. cit. S. 38, 46). См. также Baud, Dobrev. De nouvelles annales... P. 33. Not. f.

³⁴ См. Wb. III. S. 235, 13–14; 236, 1; Blgst. III. S. 51.

³⁵ Ср. Altenmüller. Op. cit. S. 46: азиаты или жители Дельты.

³⁶ Богданов. Ук. соч. С. 38. Прим. 5.

³⁷ Основное значение термина *ht* – совокупность хозяйственных благ и людей на территории какого-либо учреждения или поселения, включавшихся в кадастр (ср. Goedicke H. Die privaten Rechtsinschriften aus dem Alten Reich. Wien, 1970. S. 222 ff.; Берлев О.Д. Общественные отношения в Египте эпохи Среднего царства. М., 1978. С. 30 сл.). Здесь *ht* – место, к которому приписаны «чужеземцы».

последних ничем не подтверждается. Под *hntjw-ḥ ʒst(?)*, возможно, следует понимать жителей Южной Нубии³⁸, с которыми воевали как египтяне-колонизаторы, так и нубийцы, жившие по берегам Нила. Примечательно, что среди бывших хозяев «чужеземцев-южан» на первом месте идут нубийские наемники, так что не исключено, что невольниками нубийцев *hntjw-ḥ ʒst* стали еще на общей для них родине.

Работам под эгидой таких сакральных экономических объектов, как два припирамидных поселения *Hʿj-Snfrw*, иноземцы (надо понимать, беглые) отдавали явное предпочтение перед рабским положением у частного лица. Впрочем, наделение *hntjw-ḥ ʒst(?)* статусом «служащих культа» (который еще нуждается в подтверждении) полностью не освобождало их от возможности возвращения бывшим хозяевам, и только вмешательство государственной власти устраняло ее посредством выпуска эдикта. Надо полагать, в иерархическом составе культового персонала *hntjw-ḥ ʒst(?)* должны были занимать особое положение, как иноземцы, т.е. очень низкое.

В качестве подтверждения этих выводов можно привести свидетельство из неопубликованной гробницы *ḥnb-f*, который являлся *jmj-r ʒ wʿbw-ḥ ʒstjw? nw Ntr(j)-Mn-k ʒw-Rʿ* (начальником *wʿbw*-чужеземцев? пирамиды *Ntr(j)-Mn-k ʒw-Rʿ*)³⁹. Этот титул не был замечен исследователями, так как транслитерация К. Бэра осталась, по-видимому, единственной (и, к сожалению, сомнительной) фиксацией информации о титулатуре владельца гробницы. Между тем он принципиально важен для решения данного вопроса.

В зависимости от контекста источников социальный термин *wʿb* предполагает два толкования⁴⁰:

1. Обозначение низшей категории жрецов (жрецы-*wʿbw*). Этот термин употреблялся в отношении частных лиц, временно исполнявших службу⁴¹ и подсобного персонала. Принципиальность в таком подходе египтян Старого царства к титулу и функции *wʿb* наблюдается по ведомостям Абусирского архива. Здесь многие вельможи или мелкие дворцовые служащие выступая, в качестве участников ритуалов, жертвенных раздач и пр., поясняются при этом иногда термином «дворцовые» (*pr(jw)- ʒ*)⁴², но никогда – *wʿbw*⁴³. Благодаря этому жрецы – составители ведомостей – избегали смешения понятий «*wʿbw* – получающие доступ в храм» и «*wʿbw* – мелкие члены персонала»⁴⁴. В титулатуре сановника эта должность нашла свое место в модели титула *wʿb* + имя пирамиды. Его можно было бы рассматривать лишь как дополнение к жреческому титулу *hm(w)-ntr*, т.е. как понятие «очищенный», «член культового персонала *wʿbw*» и т.п., если бы в ряде случаев сановник не подчеркивал «реальность» функций *wʿb*, как «должности»⁴⁵. Доходность «долж-

³⁸ Ср. надпись *Imrrj* (Тинис, VIII династия) (Fischer H.G. Dendera in the Third Millenium. N.Y., 1968. P. 141).

³⁹ Гробница № 3? в ареале Микерина, см. Baer K. Rank and Title in the Old Kingdom. Chicago, 1960. № 97; чтение К. Бэра: Ibid. P. 250; в справочнике (Porter B., Moss R.B. Topographical Bibliography of Ancient Egyptian Hieroglyphic Texts, Reliefs and Paintings. V. III, 1. Oxf., 1974. P. 294) титул не отмечен.

⁴⁰ Wb. I. S. 280–284; JG VI. S. 13 ff.; Kees H. Die Phylen und ihre Vorsteher im Dienst der Tempel und Totenstiftungen // Or. 1948. 17. S. 82 f.; Kaplony P. Das Papyrusarchiv von Abusir // Or. 1972. 41. P. 46 f.; Posener-Krieger P. Les archives funéraires de Néferirkarê-Kakaï. I–II. Le Caire, 1976 и др.

⁴¹ Эдикты Дахшур, § 13; Коптос В, § 14 (Goedicke. Königliche Dokumente... Abb. 8). Условно – в Абусирских папирусах (passim).

⁴² Почти повсюду в архиве. Ср. чтения: Kaplony. Das Papyrusarchiv... S. 57 ff.: (*rm*) *pr-ʒ*; Wb. I. S. 517. 1; Posener-Krieger. Les archives funéraires... P. 588: *pr-ʒ*.

⁴³ Чины помимо *pr(jw)- ʒ*: ASP 58F, 62, 63A, 64G, 65, 67–68, 82–83.

⁴⁴ Ср. ASP 56A, 92A, 94A.

⁴⁵ Об этом можно судить по примерам совмещения титулов *wʿb* и *hm(w)-ntr* той же пирамиды и/или царя – се владельца – в одной титулатуре: *wʿb Ntr(j)-Mn-k ʒw-Rʿ* и *hm(w)-ntr Mn-k ʒw-Rʿm hnw ʿh-Trp(j)-m-ʿnh* (MM. D 11; GG 1564); *wʿb Wʿb(j)swt-Wsr-k ʒ f* и *hm(w)-ntr Wsr-k ʒ f – Hmw-Mjnw*, сын *Trp(j)-m-ʿnh* (MM. D 11; CG 1417); *wʿb Wsr-k ʒ f n(j) Wʿb(j)swt(-Wsr-k ʒ f)* и *hm(w)-ntr Wsr-k ʒ f – K ʒ(j)-Hp(j)* (Ägyptische Inschriften aus den königlichen Museen zu Berlin / Hrsg. von H. Schäfer. I. Lpz, 1913. S. 44 f. № 11469, 11467); *wʿb/hm(w)-ntr Wʿb(j)swt-Wsr-k ʒ f?* (RAR IIB, Sʿh-w-Rʿ 25); *wʿb Hʿj-b ʒ - Sʿh-w(j)-Rʿ* и *hm(w)-ntr Sʿh-w(j)-Rʿ* и *wʿb/hm(w)-ntr*

ности» $w^c b$ была небольшая, и для исполнения ее функции сановник мог посылать «заместителей» из числа слуг, обеспечивая тем самым их кормление⁴⁶. В иных упоминающих термин $w^c b$ контекстах, кроме титулатуры, «должностной» характер его почти не уловим. Словом $w^c b$ выражались также действия по исполнению жреческой службы $hm(w)w-ntr$ ⁴⁷, $w^c bw$ ⁴⁸, $hntjw-š$ ⁴⁹, заупокойными жрецами- $hm(w)w k3$ ⁵⁰ и частными лицами⁵¹. Но иначе как устойчивое понятие (т.е. выполнение функций $w^c bw$, а не «очищение»- $w^c bt$ объекта культа), этот термин понять невозможно⁵².

2. Общее обозначение культового персонала, куда входили $hmww-ntr$ (в божественном, пирамидном и царском культе), $hntjw-š$ (только в пирамидном) и $hmww-k3$ (в частном культе и в царских $hwwt-k3$). Любой человек, вступавший на культовую территорию, должен был пройти процедуру $w^c bt$ («очищения»), поэтому как отдельная группа внутри персонала, так и все они в целом считались $w^c bw$ («очищенными»).

Обе модификации термина являются в большой мере искусственными. Дифференциация $w^c b$ на «титул» и «функциональный» термин зависела лишь от характера источника, причем во всех случаях социальный термин $w^c b$ является субстантивированным совершенным причастием страдательного залога и должен переводиться как «очищенный».

Не проникая пока глубоко в большую проблему унификации (или деунификации) значений социального термина $w^c b$, обратим внимание на некоторые ее аспекты, показывающие, насколько относительно была грань между «титулом» и «общим» термином. Известно, что $w^c bw$ считались и члены ремесленного персонала в «доме (или «двух домах») очищения» – $w^c bt$ ($w^c btj$), т.е. бальзамировочной, одновременно являвшейся ремесленной мастерской⁵³. В данном случае термин $w^c b$ восходит к понятию $w^c b(w)t$ – «культовое имущество»⁵⁴, а не $w^c bt$ ($w^c btj$) – «бальзамировочная». Кроме того, он играл важную роль в структурной градации всех ремесленников, работавших на некрополь. Для такого вывода есть основание, поскольку ремесленники, живущие и работающие вне некрополя, в противовес $w^c bw$ именовались $hwttjw$ («нечистые»). Единственное четкое указание на существование этого термина содержится в надписи $D3tj K3(j)-ngr(w)$ из Вади-

Mn-(j)swt-N(j)-wsr-R^c – K 3(j)-m-nfrt (MM. D 23; Simpson W.K. The Offering Chapel of Kayemnofret in the Museum of Fine Arts, Boston. Boston, 1992); $w^c b/hm(w)-ntr Mn-(j)swt-N(j)-wsr-R^c – K 3(j)-m-snw$ (Firth C.M., Gunn B. Teti Pyramid Cemeteries. Le Caire, 1926. V. I. P. 157; V. II. Pl. 62–63).

⁴⁶ Ср. ASP 82 – в перечне фигурируют несколько «дворцовых» ($pr(jw)-c$) dt . О $mrjt < n)dt/mrjt njt dt$ см. Перепелкин Ю.Я. Частная собственность в представлении египтян Старого царства. М. – Л., 1966. С. 41 сл.; о замещении ими хозяев по должности в эпоху Среднего царства см. Берлев О.Д. Трудовое население Египта в эпоху Среднего царства. М., 1972. С. 254 слл.

⁴⁷ Например: Urk. I. S. 25, 7; 26, 13 ff.; Абидос I, § 4, 6; Саккара III, § 3; Гиза II, § 1 (Goedicke. Königliche Dokumente... Abb. 2, 6, 15).

⁴⁸ Гиза I, § 3; видимо, и Коптос D, § 5 (Goedicke. Königliche Dokumente... Abb. 1, 11).

⁴⁹ Дахшур, § 18; Helck W. *Ink w^c jm-tj* «ich bin ja einer von euch» // ZÄS. 1977. 104. S. 89; Edel E. Zum Verständnis der Inschrift des Jzj aus Saqqara // ZÄS. 1979. 106. S. 106 ff. Abb. 1.

⁵⁰ Например: Urk. I. S. 15, 8; Саккара III, § 3; Коптос K, § 3 (Goedicke. Königliche Dokumente... Abb. 27); Абидос III, § 3.

⁵¹ Дахшур, § 13; Коптос В/С, § 14 (Goedicke. Königliche Dokumente... Abb. 8, 9) и др.

⁵² См., например, надпись Jzj: $w^c b.tn n Wnjs hzj Wnjs w^c b.tn nf$ – «если вы будете исполнять жреческую службу для Wnjs, наградит вас Wnjs за то, что вы исполняете жреческую службу для него» (Edel. Zum Verständnis...), и другие источники. Данный контекст параллелен контексту гробничных надписей, где «очищение» (для кого-либо) подразумевает и вступление на жреческую службу.

⁵³ Например: Urk. I. S. 19, 3; 38, 15; 64, 6 = 65, 9; 156, 18; 205, 11. См. Edel E. Beiträge zum ägyptischen Lexicon V // ZÄS. 1969. 96. S. 4–6; Перепелкин Ю.Я. Хозяйство староегипетских вельмож. М., 1988. С. 250 слл.

⁵⁴ Например: Urk. I. S. 15, 7; Коптос R, § 4 (Goedicke. Königliche Dokumente... Abb. 28).

Хаммамат⁵⁵, согласно которой *bwt(jw)* (с детерм. ḥ) участвовали в составе экспедиции за строительным камнем для пирамиды царя *Jj-m-ḥtp* VIII династии: *jrj.n(j) k3t tn Jj-m-ḥtp m pr(jw)-ḥ3-1000 hr(j)t(jw)-ntr-100 (jkwjw?)-1200 bwt(jw)-500* – «сделал я эту работу царя *Jj-m-ḥtp* с помощью 1000 дворцовых, 100 кладбищенских (ремесленников), 1200 каменотесов и 500 "нечистых"».

Термин *bwt* – «мерзость» – характерен для обозначения в гробничных надписях ритуальной «нечистоты», в противоположность *w^cb*⁵⁶. Нехватка рабочих рук при строительстве пирамиды в условиях всеобщего упадка социально-экономических отношений заставляла царей привлекать к работам «черный люд» (ср. поучение *Mrj-k3-R^c E 100–104*). Эти рабочие (несомненно, непрофессиональные) трудились на некрополь, не относясь при этом ни к дворцовому, ни к ремесленному персоналу, состоявшему, конечно, из *w^cbw*. Именно поэтому самым подходящим для них оказался термин «нечистые», в источниках ни до, ни после I Переходного периода пока не зарегистрированный⁵⁷.

Другой пример, раскрывающий принципы формирования *w^cbw* как низшей категории слугителей культа, – § 17 Дахшурского указа, в котором разграничиваются статусы *ḥntjw-š* и *w^cbw*: *jm.k ḥm rdj(w) ḥ(w)t ḥnt(jw)-š nb nw njwtj (j)ptn(j)tp r3 nj z3w (rm) nb wp(jw)-(j)r (j)ḥt wdt(j).s(j) m šs3(w)t jm* – «Не смей обращаться в *w^cbw* (букв. "давать очищения") каких-либо *ḥntjw-š* из этих припирамидных поселений по словам каких-либо людей, кроме как (на основании) того (букв. "вещи"), что будет приказано, (или) о чем есть сведения»⁵⁸.

Особо следует подчеркнуть, что термин *ḥ(w)t* («очищение») в данном случае не может обозначать исходную процедуру к исполнению жреческих обязанностей, ведь *ḥntjw-š*, подобно всяким лицам, вступающим на священную территорию, уже являлись «очищенными». Значит, речь здесь идет об их обращении в жрецы, причем именно в «низшие»-*w^cbw*, а не в «высшие»-*ḥmww-ntr*, так как оно осуществлялось насильственно, государственным чиновником (одним из адресатов указа). Это означало лишь то, что *ḥntjw-š* лишались таким образом прав на распоряжение землями припирамидных поселений (точнее урожаем с них), находившихся в их условной собственности, и автоматически переходили в категорию *w^cbw*, а их доход ограничивался только постоянным довольствием. Представители низшего слоя жречества *w^cbw* (или *w^cb*) владели минимальным правом доступа к сакральному имуществу, но при этом и сфера их занятости на культовой службе была ограничена. Поэтому категория *w^cb*-«низших жрецов» формировалась по «остаточному принципу» – те из *w^cbw*, что не могли в силу различных причин именоваться титулами *ḥmww-ntr*, *ḥntjw-š*, *ḥm(ww)-k3* и т.п., сохраняли именно исходное, общее наименование – *w^cb(w)*. И наоборот, при выходе из корпоративных институтов культового персонала (в указанном случае – *ḥntjw-š*), его член оставался *w^cb*, но уже в качестве «низшего жреца». Термин *ḥ(w)t*, используемый здесь для наименования процедуры понижения жреца или служащего культа в ранге, – бюрократического свойства. Такой подход к терминам, употребляемым для обозначе-

⁵⁵ Couyat, *Montet. Inscriptions...* P. 103 sq. № 206; ср. *Lepsius K.R. Denkmäler aus Aegypten und Aethiopen II. B.*, 1849–1856. Taf. 115h; Urk. I. S. 149, 7.

⁵⁶ См., в частности: Urk. I. S. 178, 11; 202, 4 и др.; к детерминации см. Wb. I. S. 453 f.

⁵⁷ И все же он не является неологизмом. Слово *bwt*? (с детерм. «женщина») с неясной грамматической формой встречается в надписи *Ppj* (*Ägyptische Inschriften...* S. 28; *Goedicke. Die privaten Rechtsinschriften...* S. 109, 112. Taf. 11b): *ḥm(ww)-k3 bwt? ms(jw)*. Возможно, что так обозначалась особая категория *ḥmww-k3*? – «рожденные нечистой женщиной» (т.е. не принадлежавшей к *ḥt* объекта культа?), или же это женское имя собственное.

⁵⁸ Ср. перевод П. Каплони (*Das Papyrusarchiv...* S. 46–47). Он понимал *r3 n(j)* как *rn* «Namensliste (Arbeitsliste)», а *ḥt* как форму *ḥt.w* от глагола *(j)ḥ* «vereinigen». Вследствие этого смысл фразы радикально меняется. Впрочем, как отмечал сам Каплони, управление *ḥt tp* шире не известно (*Ibid.* S. 47), к тому же его чтение *r3 n(j)* как *rn* (к значению см. *Ibid.* S. 58) неверно.

ния сакрального имущества или представителей культового персонала, в некоторой степени характерен даже для ведомостей Абусирских архивов. Таким образом, социально-экономический лексикон формировался посредством модифицирования устойчивых терминов сакральной сферы.

Примеры сочетаний термина $w^c b$ с другими социальными терминами немногочисленны и не предполагают единой интерпретации. Это ведомости двух Абусирских архивов и надпись *Jzj*, жреца пирамиды *Wnjs*. Согласно ASP 92A $w^c bw$, составляющие группу с $hntjw-š$, были подведомственны (*jst hntjw-š: šzp.n jmj-r 3 (j)st hntjw-š K 3k 3j-ḥ 3-jšt.f hr(j)t-^c n(j)t w^c b(w) hntjw-š* – «взято начальником служебной группы»⁵⁹ $hntjw-š K 3k 3j-ḥ 3-jšt.f$: облачение⁶⁰ $w^c bw$ и $hntjw-š$). Другой документ, в котором $w^c b(w)$ и $hntjw-š$ упоминаются вместе, – ведомость ASP 94A-95A. Здесь приводятся данные по задолженности («излишкам» – $ḥ 3w-hr(j)t-^c$) месячного дохода ($hr(j)t- 3bd$) персоналу пирамиды *K 3k 3j*, относящаяся ко 2–3 годам правления ((*rnpt*)(*m*)-*ht zp-tp (tnwt)*) *Ttj*⁶¹. Несмотря на то что $w^c bw$ и $hntjw-š$ фигурируют здесь как одна должностная группа (с

детерминативом ) , они получают раздельное довольствие и, следовательно, не являются единой корпорацией. В отличие от $hm(ww)-ntr$, жрецов высшей категории, они лишь подчиняются одному начальнику. Впрочем, П. Каплони считал, что речь здесь идет о $hntjw-š$, с одной стороны, и $hntjw-š$, выполняющих службу- $w^c b$ (а не об особой группе $w^c b(w)$)⁶², с другой. Но служба всех категорий жрецов именовалась термином $w^c b$, в данных же документах речь идет именно о коллективе, упоминающемся по каким-то причинам вместе с $hntjw-š$ (ср. ASP 5A-7A – $hmww-ntr$ и $hntjw-š$ рассматриваются как один коллектив). Также и в письме ASP 17 A⁶³, содержащем ходатайство о приеме в жреческую корпорацию, $w^c(bw) hntjw-š$ упоминаются вместе: *dj k.f hr st 3t n(j)t prt-hrw n(j)t Nfr-jr(j)-k 3-R^c m B 3-Nfr-jr(j)-k 3-R^c mr w^c b(w) hntjw-š k(j)w hr.s[...]* – «позволь ему получить доступ к жертвенному обеспечению от исполнения (чтения) заупокойного ритуала царя *Nfr-jr(j)-k 3-R^c* в пирамиде *B 3-Nfr-jr(j)-k 3-R^c* подобно $w^c bw$ и $hntjw-š$, получающим доступ к нему».

В документах другого Абусирского архива – из заупокойного храма *Nfr.f-R^c* также встречается сочетание $w^c b(w) hntjw-š$ ⁶⁴. В надписи *Jzj* времени *Wnjs* пирамидные служащие вновь вступают под общим обозначением $w^c b(w) hntjw-š$ ⁶⁵ (возможно, противопоставляясь жрецам- $hm(ww)-ntr$). Во всех приведенных контекстах $hntjw-š$ стоят на втором месте после $w^c b$ (ср. ASP 56A, 1 – $hntjw-š/w^c b$ [...] контекст утрачен) и, видимо, во всех случаях сочетание с титулом $w^c b$ следует читать « $w^c b(w)$ (и) $hntjw-š$ ». Лишь в надписи *Jzj* его можно понять и иначе – $w^c b(w)-hntjw-š$, т.е. «очищенные»- $hntjw-š$. Хотя контекст надписи не дает полных оснований для такого титула, оно вполне вероятно. По данным просопографии, в титулатуре служителей культа пирамид царей конца V–VI династий титул $w^c b$ уже не фиксируется, заменяясь титулом $hntj-š$ либо $hm(w)-ntr$. При пирамидах же *B 3-K 3k 3j* и *Ntrj-b 3w-Nfr.f-R^c* эти категории еще не смешивались в хозяйственных документах, по крайней мере до *Ttj*, поскольку

⁵⁹ Термин (*jst*) в титуле *jmj-r 3 (j)st hntjw-š* переводят обычно «бюро», но его значение скорее «(служебное) место», а фактически – люди, к нему прикрепленные. К переводу см. *Helck W. Untersuchungen zu den Beamtentiteln des ägyptischen Alten Reiches. Glückstadt – Hamburg – New York, 1954. S. 107 f.; JG VI. S. 209; Kaplony. Das Papyrusarchiv... S. 36 (10); RAR IIA. S. 213.*

⁶⁰ Ср. перевод П. Каплони: «Ornat» (*Das Papyrusarchiv... S. 217*); RAR I. S. 212, 281.

⁶¹ Ср. *Posener-Krieger. Les archives funéraires... P. 407 f.*

⁶² *Kaplony. Das Papyrusarchiv... S. 47.*

⁶³ Ср. 17 В и 58 А/В с исправлениями П. Познер-Криже (*Les archives funéraires... P. 475 ff., 687*).

⁶⁴ *Posener-Krieger P. Décrets envoyés au temple funéraire de Rénéferet // Mélanges Gamal eddin Mokhtar. Le Caire, 1985. P. 195 ff. Docs. A, B.*

⁶⁵ *Edel. Zum Verständnis... S. 107 f. Abb. 1; Andrassy P. Die hntjw-š im Alten Reich // Ägyptische Tempel. Struktur, Funktion, Programm. Hildesheim, 1994. S. 11 f.*

социально-экономический уклад сохранялся на этих культовых объектах неизменным *ab origine*. Поэтому термин *w^cb(w)* в сочетании титулов *w^cb(w)-hntjw-š* надписи *Jzj*, если их не рассматривать как самостоятельные, носит абстрактное значение – «очищенное» (*w^cb*), т.е. жрецы вообще, идентифицирующиеся с *hntjw-š*; именно так впоследствии назывались и жители пирамидных городов, по мнению П. Андрасси⁶⁶, происходящие из *hntjw-š*.

Учитывая ту роль, которую играл термин *w^cb* в титулатуре, можно сказать, что и *w^cbw-hšstjw?* титула *‘nh-nb.f* относились к категории так называемых низших жрецов *w^cb*. При этом важно отметить, что для обозначения группы служителей культа, состоящей из чужеземцев, пришлось придумывать новый титул, который включал данные и об их статусе, и об их происхождении. Следовательно, внутри культового персонала они занимали исключительное положение. Контексты свидетельств *Анналов* и *Дахшурского эдикта* прямо не сопоставимы, и все же *hšntjw(t?)*, подаренные пирамиде *W^cb-(j)swt-Wsr-kš.f*, как и *hntjw-hšst(?)*, пришедшие на припирамидные поселения *H^cj-Snfrw*, должны были, согласно титулу *‘nh-nb.f*, остаться при них в качестве служителей-*w^cbw*, предположительно, в зависимом статусе, т.е. иеродул. Дефицит источников, к сожалению, препятствует определению степени личной зависимости *hšstjw*, как священной собственности от других, свободных служителей культа, живших на припирамидном поселении. Но с учетом данных *Дахшурского эдикта*, *Анналов* и титулатуры *‘nh-nb.f* можно допустить, что обращение в жрецы (а фактически в священное рабство) людей, приведенных в составе дани (или же военнопленных), было обычным явлением в эпоху Старого царства. Исходя из этого можно строить и дальнейшие предположения о судьбе чужеземцев, захваченных в походах. Скорее всего они прикреплялись именно к царскому угодью, все имущество и персонал которого подлежали сакрализации. Это подтверждается и *Анналами* – добыча «люди – скот» из покоренных земель неделима, а скот всегда являлся царской собственностью и подлежал ежегодному счету во всех областях страны. Людей же, видимо, легче всего оставить в качестве «служителей» культа пирамиды здравствующего царя. В первые годы правления *Wsr-kš.f* ее постройка еще вряд ли была завершена⁶⁷, поэтому приток новой дешевой рабочей силы был как нельзя кстати.

FOREIGNERS AS PYRAMID TEMPLE PERSONNEL

I.V. Bogdanov

In this paper, the data of three Old Kingdom fragments dealing with the role of foreigners in the pyramid worship have been analyzed: the *Annals of Wsr-kš.f* (Fr. Cairo I. v. 2, 1), The *Dahshur Edict*, § 8 and the title *jmj-r š w^cbw-hšstjw? nw Ntr(j)-Mn-k š w-R^c* which belonged to a certain *‘nh-nb.f*. Among the pyramid-temple personnel, foreigners occupied a position of hierodules and were ranked among so called lower priests *w^cb*. It is supposed that the conversion to sacred slavery of the persons brought as tribute (or captives) at the Pyramid complex was usual in the Old Kingdom.

⁶⁶ *Andrássy P. Überlegungen zur Bezeichnung s n njwt tn «Mann dieser Stadt» und zur Sozialstruktur des Mittleren Reiches // Proceedings of 7th International Congress of Egyptologists. Leuven, 1998. P. 51 ff. Ср. также поучение Mrj-k š-R^c E 100–103. По поводу перевода термина *w^cb* в этом тексте существует большая дискуссия, до сих пор требующая завершения.*

⁶⁷ Так, в *Палермском фрагменте Анналов* начала царствования *špss-k š f* (Palermo Stein v. I. 2, 4 = Urk. I. S. 239, 13–14) пирамида еще не называется одним только именем. Речь идет лишь о *šzp hntj-š (j)st Kbh-špss-k š f* – «ограждении (из) кедров места пирамиды *Kbh-špss-k š f*» (к значению слова *šzp(t)* см. также Urk. I. S. 107, 5).

А.И. Иванчик

КЕМ БЫЛИ «СКИФСКИЕ» ЛУЧНИКИ НА АТТИЧЕСКИХ ВАЗАХ ЭПОХИ АРХАИКИ? I¹

В этой работе я хотел бы вновь обратиться к одной группе памятников, которые давно и традиционно считаются ярким свидетельством контактов между греками и скифами. Речь идет об изображениях так называемых «скифских» лучников в аттической вазописи². Эти изображения широко используются как важнейший источник по этнографическому облику скифов, в частности для реконструкции скифского костюма, скифской военной тактики и т.д. Кроме того, на них строятся и разнообразные исторические выводы, касающиеся характера отношений между скифами и греками, образа скифов в греческой литературе и мифологии и пр.

При этом в литературе практически не обращают внимания на фундаментальный вопрос, решение которого должно бы предшествовать любым попыткам использовать изображения на аттических вазах в качестве источника по истории реальных скифов. Для такого их использования надо быть уверенным, что на этих вазах изображены именно скифы, а это далеко не очевидно и во всяком случае нуждается в специальном обосновании. Говоря об этой проблеме, следует разделять два ее аспекта. Первый вопрос состоит в том, кого хотели изобразить аттические художники на своих вазах, т.е. видели ли они сами и их клиенты в персонажах, которых мы называем скифскими лучниками, скифов. Второй вопрос – каков был реальный прототип этих персонажей, т.е. на какие впечатления опирались аттические художники, изображая своих лучников, и откуда они заимствовали те специфические черты, которыми наделяли своих персонажей.

ОБРАЗ «СКИФСКИХ» ЛУЧНИКОВ В АТТИЧЕСКОЙ ВАЗОПИСИ И ЕГО ФУНКЦИЯ

Начнем с первого аспекта проблемы. Как правило, исследователи не сомневаются в том, что аттические художники стремились изобразить на своих вазах именно скифов, и делают из этого допущения весьма важные выводы. В частности М.В. Скржинская из того факта, что так называемые скифы часто изображаются вместе с известными мифологическими персонажами в сценах, связанных с известными мифологическими сюжетами, делала вывод о том, что в архаическую эпоху были распространены варианты мифов, в которых скифы были активными действующими лицами. Эти варианты якобы служили сюжетами не сохранившихся до нашей

¹ Первый вариант этой статьи был прочитан в качестве доклада на конференции «Скифы и греки» в январе 2000 г. в Эксетере (Великобритания). Английский вариант статьи готовится к публикации в трудах конференции.

² Несмотря на то что характерный костюм лучников на аттических вазах (высокий, часто заостренный колпак или закругленный башлык, кафтан, штаны) не обязательно был связан со скифским этносом (а как будет видно из дальнейшего, скорее всего и не был связан с ним), я в этой работе буду для его обозначения употреблять термин «скифский», ставший уже традиционным в литературе. Это название чисто условно и ни в коем случае не должно предопределять этническую атрибуцию соответствующих персонажей.

эпохи произведений, а аттические вазы являются своеобразными иллюстрациями к этим произведениям³. В недавно опубликованных статьях на эту тему Д. Браунд и Э.Д. Фролов, напротив, использовали изображения так называемых скифов на аттических вазах в качестве важного свидетельства по истории взаимоотношений Афин с населением Северного Причерноморья⁴.

При этом отождествление изображенных на вазах персонажей с реальными скифами воспринимается как само собой разумеющееся и не нуждающееся в специальном доказательстве. Однако, если рассматривать соответствующие изображения не изолированно, как это часто делается⁵, а в более широком контексте, то ситуация предстает в ином свете. Ф. Лиссарраг, которому принадлежит лучшее на данный момент исследование проблемы, составил достаточно полный каталог изображений лучников в аттической вазописи архаической эпохи, в который вошло около 700 vaz⁶. Это очень много: изображений всадников для того же периода известно лишь около сотни. В подавляющем большинстве случаев лучники одеты в так называемый «скифский» костюм; лишь 80 из 700 изображений отнесены Ф. Лиссаррагом к разделу «нескифские лучники»: речь в данном случае идет в основном о голлитах с луком или обнаженных лучниках. В действительности эта группа должна быть еще больше сокращена: около полутора десятков включенных в нее изображений относится ко времени ок. 470 г. до н.э. и позже, когда исследуемый образ уже исчез из аттической вазописи, и еще столько же датируются ок. 480 г. до н.э., когда он уже был крайне редок (о хронологии см. ниже). Но даже и в этой немногочисленной группе многие персонажи имеют отдельные элементы «скифского» костюма, обычно «скифские» колпаки⁷. Таким образом, уже по одним этим количественным данным видно, что в аттической вазописи архаической эпохи существовала достаточно жесткая корреляция между «скифским» костюмом и функцией лучника. Уже этот факт ставит под сомнение предположение о том, что «скифский» тип костюма указывал на этнос персонажа: в противном случае пришлось бы предположить, что аттические художники были буквально одержимы скифской тематикой и готовы изображать скифов в любых сценах, подразумевающих участие воинов, в том числе и в сценах, связанных с эпосом.

³ Скржинская М.В. Герои киммерийских и скифских легенд в греческой поэзии и вазовой живописи VII–VI вв. до н.э. // ВДИ. 1986. № 4. С. 84–94; она же. Древнегреческий фольклор и литература о Северном Причерноморье. Киев, 1991. С. 48–54. Ср. Blok J.H. The Early Amazons. Modern and Ancient Perspectives on a Persistent Myth (Religions in the Graeco-Roman World. 120). Leiden – New York – Köln, 1995. P. 413–414.

⁴ Braund D. Scythian Archers, Athenian Democracy and a Fragmentary Inscription from Erythrae // Античный мир и Византия. К 70-летию В.И. Кадеева. Харьков, 1997. С. 52; Фролов Э.Д. Скифы в Афинах // ВДИ. 1998. № 1. С. 135–142.

⁵ В своей недавней статье Э.Д. Фролов попытался составить сводку таких изображений, но включил в нее лишь 13 примеров: Фролов. Ук. соч. С. 136–137. Если учесть, что подобных изображений известно не менее 700, то становится очевидной неудовлетворительность столь малой выборки, а построенные на ее основе выводы теряют всякую убедительность. Замечу, что уже в 1933 г. была опубликована сводка, учитывающая около 140 таких изображений (Schoppa H. Die Darstellung der Perser in der griechischen Kunst bis zum Beginn des Hellenismus. Diss. Coburg, 1933. S. 9–28), опубликованный 30 годами позже каталог включил 425 номеров (Vos M.F. Scythian Archers in Archaic Attic Vase-Painting. Groningen, 1963. P. 93–127; далее – Vos.), а в каталоге, опубликованном в 1981 г., их число выросло до примерно 500 (Raeck W. Zum Barbarenbild in der Kunst Athens im 6. und 5. Jahrhundert v. Chr. Bonn, 1981 (Habelts Dissertationsdrucke, Reihe Klassische Archäologie, 14). S. 319–322). По-видимому, эта литература осталась Э.Д. Фролову неизвестной, как и специально посвященная проблеме книга: Lissarrague F. L'autre guerrier. Archers, peltastes, cavaliers dans l'imagerie attique. Paris – Rome, 1990 (далее – Lissarrague).

⁶ Lissarrague. P. 247–293.

⁷ Собранный Ф. Лиссаррагом материал опровергает мнение М. Вос о том, что изображения обнаженных лучников или лучников, в костюме и вооружении которых присутствуют «нескифские» элементы, появляются лишь после 500 г. до н.э. (Vos. P. 61, ср. Raeck. Op. cit. S. 16): такие изображения известны и раньше: Lissarrague. P. 287–289. Соответственно лишается основания и ее вывод о времени пребывания скифских отрядов в Афинах. Ср. Raeck. Op. cit. S. 22–34.

Следует отметить еще одно обстоятельство, затрудняющее отождествление лучников аттических ваз с реальными скифами. Как показывают специальные исследования по иконографии, сцены с участием воинов в аттической вазописи вовсе не являются иллюстрациями реальных событий (своеобразными «бытовыми сценами») ⁸, как часто полагали в XIX в. и как продолжают считать некоторые исследователи и сейчас ⁹. В подавляющем большинстве случаев, если не всегда, речь идет не о современных сражениях, а о героических временах и об эпосе, хотя вооружение персонажей и модернизировано. Этим объясняются и многие анахронизмы на вазах: например, полное отсутствие изображений фаланги, составлявшей основу современной вазописцам тактики, которая заменяется на описанные в эпосе героические поединки, частое присутствие колесниц, не игравших никакой роли в военном деле VI–V вв. до н.э., но зато бывших необходимой принадлежностью эпических героев, использование «героических» щитов беотийского типа, давно вышедших из употребления ¹⁰, и т.д. Изображения реальных исторических событий (например,

⁸ См. методические замечания Lissarrague. P. 1–12, с литературой.

⁹ См., например, интерпретацию одного изображения на чернофигурном килике как «смотр гвардии», проводимого Писистратом или Гиппием: Helbig W. Eine Heerschau des Peisistratos oder Hippias auf einer schwarzfigurigen Schale // SBAW. 1897. 2. S. 259–320; Фролов. Ук. соч. С. 137. Именно с таким восприятием вазописи связано выдвинутое А. Плассаром предположение о том, что скифский костюм и вооружение по некоей прихоти моды были заимствованы афинскими аристократами, а затем широко распространились среди гиперетов, афинян, сопровождавших афинских гоплитов в походе в качестве оруженосцев и слуг: Plassart G. Les Archers d'Athènes // REG. 1913. 26. P. 172–175 (ср. сочувственную оценку этого предположения: Фролов. Ук. соч. С. 139). Предположение о моде на скифский костюм среди афинских аристократов высказывалось и раньше: Winter F. Archaische Reiterbilder von der Akropolis // JDAI. 1893. 8. S. 152–154. Эти предположения не основаны ни на чем, кроме наивного толкования изображений на вазах как точных иллюстраций реальности. Какие-либо независимые данные в пользу заимствования скифского костюма не только аристократами, но и рядовыми афинянами отсутствуют. М. Вос также воспринимает изображения на вазах как точное отражение реальности и полагает, что «Attic vase-painters daily saw this (i.e. "Scythian") costume and depicted it from nature» (Vos. P. 43). Следует отметить, кроме того, полную необоснованность толкования «скифского» лучника на коне, изображенного на краснолаком блюде Пасея из Оксфорда (Beazley J.D. Attic Red-figure Vase-painters. 2nd ed. Oxf., 1963. P. 163 (8); далее – ARV), как портрета Мильтиада, сына Кимона (Helbig. Op. cit. S. 279; Plassart. Op. cit. P. 183–184; Фролов. Ук. соч. С. 140). Такое толкование основывается на том, что изображение сопровождается надписью ΜΙΛΤΙΑΔΕΣ ΚΑΛΟΣ. Эта надпись принадлежит, однако, к весьма обширной серии аккламационных надписей (так называемых «Kalos-Names»), очень часто встречающихся на аттических вазах с самыми разными изображениями и отнюдь не обозначающих изображенных персонажей. См. каталог надписей этого типа на аттических вазах: Beazley J.D. Attic Black-figure Vase-painters. Oxf., 1956. P. 664–678 (далее – ABV); ARV. P. 1559–1616. Ср. Vos. P. 53. Кроме того, данная надпись не может иметь в виду будущего победителя при Марафоне, поскольку к моменту ее создания он уже давно не был одним из тех красивых мальчиков, к которым такие надписи относились (ему было, видимо, около 40 лет), что многократно отмечалось, ср. например: Vickers M. Ashmolean Museum. Greek Vases. Oxf., 1978. № 36; Immerwahr H.R. Stesagoras II // Transactions and Proceedings of the American Philological Association. 1972. 103. P. 179–180; Shapiro H.A. Epilykos Kalos // Hesperia. 1983. 52. P. 306. Not. 21. Речь, конечно, идет об омониме. В двух последних работах см. также о подобных аккламационных надписях, имеющих в виду представителей рода Филаидов.

¹⁰ Ср. об этих щитах: Snodgrass A. Early Greek Armour and Weapons. From the End of the Bronze Age to 600 B.C. Edinburgh, 1964. P. 58–60; Johansen K.F. The Iliad in Early Greek Art. Copenhagen, 1967. P. 20; Schauenburg K. Siegreiche Barbaren // MDAIA. 1977. 92. S. 96–97, с литературой. Удивительно, что несмотря на очевидные несоответствия между реальной военной тактикой второй половины VI в. до н.э. и изображениями сражений на вазах этого времени, М. Вос пытается, основываясь именно на этих изображениях, восстановить реальную практику использования лучников в это время (Vos. P. 70–78, ср. в ее поддержку Raeck. Op. cit. S. 17). Такое «фотографическое» толкование этих изображений приводит ее в частности к выводу о том, что в начале битвы скифы размещались рядом с гоплитами в первом или нескольких первых рядах фаланги. Ясно, однако, что подобное построение не могло существовать: такая фаланга не могла бы выдержать столкновения с настоящей гоплитской фалангой, а попытка вывести лучников из гоплитских рядов в последний момент безнадежно смешала бы их. Следуя этой логике, М. Вос должна была бы предположить, что фаланга в это время вообще не использовалась (она не изображается на вазах), сражения состояли в поединках между гоплитами, которым помогали лучники, стрелявшие одновременно

реальных сражений) в аттической вазописи архаической эпохи совершенно неизвестны: речь идет всегда о сражении вообще, причем ни его исход, ни даже идентификация противников для вазописцев несущественны. Первые изображения, в которых можно видеть отражение исторических событий, появляются лишь в эпоху греко-персидских войн¹¹. Было бы странно ожидать появления в таком контексте реальных скифов, не игравших никакой роли в известных версиях эпоса и героических преданий, за исключением крайне редких и поздних экзотических вариантов, где скифы смешиваются с амазонками. Все предположения о том, что этнические скифы считались участниками событий героической эпохи в некоторых литературных сочинениях VI в. до н.э. (а их роль в этом случае должна была быть очень большой, судя по массовости изображений на вазах), остаются ни на чем не основанными догадками, противоречащими всем имеющимся данным.

Однако изображения на вазах не являются и просто иллюстрациями эпоса: вазописцы преобразовали в эпических героев своих сограждан, воинов-гоплитов, чем достигалась их героизация. В аттической вазописи не существует различия между эпическими сценами и бытовыми изображениями современных воинов. Образный язык и средства изображения в обоих случаях одинаковы, в чем, собственно, и состоит одна из задач вазописца: современные гоплиты и эпические герои ассимилируются друг с другом¹². При этом для вазописцев было совершенно не обязательно изображать реальных эпических героев в известных сюжетах, хотя и это не было редкостью; в ряде случаев изображался просто безымянный гоплит в героической ситуации. Этим объясняются и нередкие случаи, когда, несмотря на присутствие героических атрибутов (например, колесниц), сам сюжет изображения не может быть отождествлен с конкретным эпизодом эпоса, а также и те случаи, когда изображения гоплитов сопровождаются вымышленными, часто «говорящими», именами, которые совершенно отсутствовали в традиции. Образы аттической вазописи составляют вполне устойчивую систему, своеобразный изобразительный язык, в котором многие детали имеют вполне определенный, понятный для зрителя смысл. В этом изобразительном коде архаической эпохи героический статус персонажа передавался его гоплитским облачением. Для передачи образа спутников основного героя, героев второго ранга (*ἠεράποιτες* эпоса), в частности его оруженосцев, использовались образы воинов-негоплитов. Этот воин-негоплит, который должен быть легко отличим от основного героя-гоплита, обычно изображается в виде легковооруженного лучника, облаченного в особую одежду, воспринимаемую современными исследователями как скифская.

Связь «скифского» костюма именно с функцией лучника, а не с определенным этносом, особенно явно проявляется в тех случаях, когда в него оказывается облачен Парис, эпический лучник *par excellence*. Известно по меньшей мере два таких примера,

с этими поединками, а колесницы широко использовались в боевых действиях. Подобные реконструкции как нельзя лучше показывают ложность представлений автора о характере иконографического материала и об его отношениях с реальностью. Ср. *Welwei K.-W.* Unfreie im antiken Kriegsdienst. 1. Teil. Athen und Sparta. Wiesbaden, 1974 (Forschungen zur antiken Sklaverei, 5). S. 15–16. Anm. 60. О соотношении между реальной тактикой и изображениями на вазах ср. также *Alföldi A.* Die Herrschaft der Reiterei in Griechenland und Rom nach dem Sturz der Könige // *Gestalt und Geschichte*. Festschrift K. Schefold (AK, Beiht 4). Bern, 1967. S. 16–17.

¹¹ *Hölscher T.* Griechische Historienbilder des 5. und 4. Jh. v. Chr. Würzburg, 1973 (Beiträge zur Archäologie, 6). S. 25–49.

¹² Поэтому оказываются бесплодными попытки разделить эпические и бытовые сцены на основании деталей одежды и вооружения участвующих в них персонажей; см., например: *Pinney G.F.* Achilles Lord of Scythia // *Ancient Greek Art and Iconography* / Ed. W.G. Moon. Madison, 1983. P. 127, предложенная здесь гипотеза о том, что «скифские» лучники в аттической вазописи должны изображать спутников Ахилла, поскольку он якобы первоначально считался царем скифов, как Мемнон считался царем эфиопов, совершенно неубедительна. См. подробную критику: *Ivančič A.I.* Am Vorabend der Kolonisation. Berlin – Moskau (in print). Никакого последовательного распределения эпических и современных деталей костюма и вооружения между двумя группами сцен не наблюдается.



Рис. 1. Чернофигурная гидрия из Мадрида (10920). По CVA. Espagne. 1. Madrid. 1 (1931). Pl. 10, 2

в которых идентификация персонажа удостоверяется сопровождающей его надписью: на мадридской гидрии 10920¹³ (рис. 1) и на фрагменте амфоры из Флоренции 94355¹⁴ (обе одного художника, художника Приама). Кроме того, персонаж, одетый «по-скифски» или имеющий в своем облачении «скифские» элементы, достаточно уверенно идентифицируется как Парис и в ряде других случаев, хотя его изображение и не сопровождается надписью¹⁵. В то же время в других случаях, когда Парис выступает в роли основного героического персонажа, в частности в сценах поединков, он, как и другие герои, изображается в полном гопплитском облачении. При этом он и вооружен обычным гопплитским вооружением, а не луком.

Другой подобный пример – гидрия 319 из Вюрцбурга (рис. 2), на которой лучник в «скифской» одежде изображен рядом с воином, отправляющимся в поход на квадриге¹⁶. Имена обоих персонажей и всех лошадей были написаны рядом с их изображениями, однако от одного из них сохранилось лишь три последних буквы ...ТОΣ, а чтение второго вызывает сложности. Тем не менее определение сюжета не составляет проблемы благодаря тому, что имя одной из лошадей читается на гидрии

¹³ ABV. P. 332 (17); *Beazley J.D. Paralipomena. Additions to ABV and ARV². Oxf., 1971. P. 146 (далее – Para); Carpenter Th.H. Beazley Addenda. Additional References to ABV, ARV² and Paralipomena. 2nd ed. Oxf., 1989. P. 90 (далее – Add.); CVA. Espagne. 1. Madrid. 1. 1931. P. 4–5. Pl. 8, 2; 10; Vos. P. 10–11, 98. № 70; Johansen. Op. cit. P. 221–222; Lissarrague. P. 107–108. Cat. A 251.*

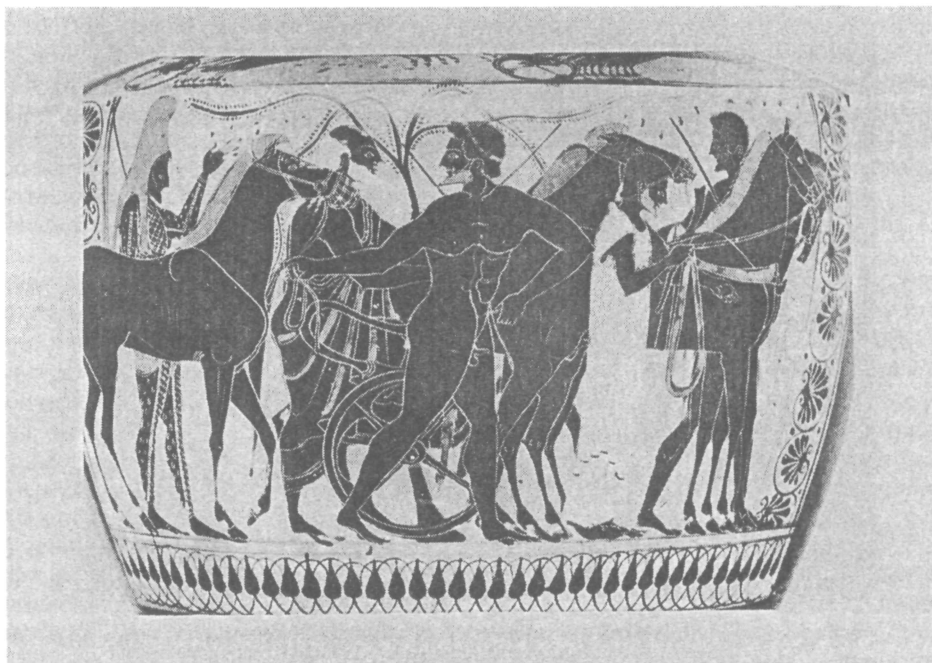
¹⁴ ABV. P. 331 (6); Lissarrague. P. 108. Cat. A 214.

¹⁵ *Hampe R. Alexandros // LIMC. I. 1. 1981. P. 513–514, 517–519. Ср. также изображение лучника, одетого в колпак и штаны, на восточном фронтоне храма Афайи на Эгине (ок. 510/500 г. до н.э.), который также предположительно идентифицируется как Парис: Ibid. P. 513. № 75, с литературой. Его костюм также объясняется функцией лучника, а не тем, что он троянец – троянские гопплиты здесь изображены в том же облачении, что и греки.*

¹⁶ *Langlotz E. Martin von Wagner-Museum der Universität Würzburg. Griechische Vasen. München, 1932. S. 61. Taf. 92; ABV. P. 293 (10); Add. P. 76; Vos. P. 9–10, 97. № 55; Krauskopf I. Adrastos // LIMC. I. 1. 1981. P. 234; I. 2. 1981. Pl. 172 (5); Lissarrague. P. 110. Fig. 60. Cat. A 213.*



Рис. 2. Чернофигурная гидрия из Вюрцбурга (319). По Lissarrague. Fig. 60

совершенно ясно – ΑΡΙΩΝ. Таким образом, речь идет о знаменитом коне Адраста, что позволяет без всяких сомнений восстановить имя ее хозяина рядом с изображением воина на квадриге. Имя «скифского» персонажа, которое сохранилось хуже, Э. Ланглотц читал ΠΙΑΠΕΝΠΛΟΣ, однако Дж. Бизли убедительно показал, что оно читается как ΠΑΡΘΕΝ(Ο)ΠΑΟΣ¹⁷. Речь идет, следовательно, об еще одном из участников похода семерых против Фив. Дж. Бизли замечает при этом, что художник допустил здесь ошибку, дав имя героя лучнику. В самом деле, как я уже писал выше, в аттической вазописи эпические герои, как правило, изображаются в виде гоплитов, т.е. гоплитское вооружение передает «героический» статус персонажа. Комментируя это изображение, Ф. Лиссарраг замечает лишь, что герой Партенопей здесь «маргинализирован»¹⁸. Нет, однако, необходимости предполагать здесь ошибку художника, если вспомнить, что представлял собой образ этого персонажа. В самом деле, Партенопей, согласно по меньшей мере части традиции, был именно лучником, что прекрасно соответствует его происхождению от охотницы и лучницы Аталанты. Так, именно ему приписывалась победа в соревновании по стрельбе из лука во время первых Немейских игр (Apol. 3. 6. 4). В «Фиваиде» Стация содержатся неоднократные указания на то, что оружием Партенопей был именно лук (см., например, VII. 640–643: Гиппомедонт убивает Сибариса мечом, Менекей Перифанта – копьем, а Партенопей Игиса – стрелой; VIII. 659–660: стрелы Партенопей точны; IX. 726 ff.: Артемида заменяет стрелы Партенопей на божественные, которые не знают промаха, и этими стрелами он убивает нескольких фиванцев). Нелишне заметить еще, что Партенопей – самый младший из семи, которого тот же Стаций описывает как почти мальчика, для которого участие в походе против Фив – предприятие не по возрасту. Эсхил называет его ἀνδρόπαϊς ἀνήρ, «мальчик-муж» (Sept. 533). Художник вюрцбургской гидрии, вероятно, не случайно изображает рядом Адраста, старшего (по крайней мере по положению) участника похода против Фив, и самого молодого из семи. Таким образом, изображая лишь двух персонажей, он как бы охватывает все

¹⁷ Beazley J.D. Some Inscriptions on Vases: V // AJA. 1950. 54. P. 311–315.

¹⁸ Lissarrague. P. 110.

войско, собирающееся в поход против Фив. При этом Партенопей на вазе изображен с бородой, т.е. не в виде юноши, а взрослого мужчины. Очевидно, для художника важен был не возраст, а именно статус персонажа как лучника, который диктовал и его костюм. В связи с этим следует специально заметить, что на вазах отсутствует какая-либо корреляция между возрастом персонажа и его статусом лучника и соответственно «скифообразным» костюмом. «Скифские» лучники изображаются бородатыми столь же часто, как и гоплиты.

Рассмотренные изображения весьма поучительны, поскольку ни Парис, ни Партенопей не имели, насколько известно, никаких связей со скифами или Скифией. Их «скифский» костюм может быть объяснен лишь их статусом лучников. Видимо, важную роль играет и то, что они в данном случае рассматриваются как «младшие» герои, в противовес полноценным старшим героям, признаком которых является их гоPLITское снаряжение. В других ситуациях, где художник хотел подчеркнуть их героический статус, эти персонажи изображались в виде гоPLITов, в тех же случаях, когда он акцентировал их статус младших по отношению к другим героям, как, например, на вюрцбургской вазе, или даже просто функцию лучников (кстати, непосредственно связанную с этим статусом), эти персонажи изображались в «скифском» костюме.

Очевидно, в этом контексте следует толковать редкое изображение Геракла в «скифском» одеянии, поверх которого надета львиная шкура (характерный «колпак», правда, отсутствует). Это изображение сохранилось в сцене нападения сатиров на Геру на краснофигурном килике Брига, находящемся в Британском музее (E 65)¹⁹ (рис. 3). Богиню защищают Гермес и Геракл. На противоположной стороне внешней стороны килика изображена подобная сцена: сатиры атакуют Ириду в присутствии Диониса, который, однако, и не думает вмешиваться. В.Д. Блаватский, а вслед за ним Э.Д. Фролов объясняли странное одеяние Геракла тем, что он «наводит порядок», выполняя функцию полицейского, а полицейские в Афинах были государственными рабами-скифами²⁰. С этим толкованием трудно согласиться как потому, что введение корпуса скифов-полицейских в Афинах относится к гораздо более позднему времени (ср. ниже), так и потому, что трудно представить себе ассоциации между рабами-полицейскими и Гераклом.

М.В. Скржинская²¹ предложила другую интерпретацию: она связывала это изображение с изложенной Геродотом легендой о происхождении причерноморских скифов от Геракла. Это предложение также не представляется убедительным. Изображенный на вазе сюжет с этой легендой никак не связан, а участвующие в сцене персонажи (сатиры, Гера, Гермес) не играют в ней никакой роли. Кроме того, данная легенда до Геродота вряд ли была широко известна за пределами Северного Причерноморья, а точнее ольвийского региона, хотя намек на нее можно найти в гесиодическом «Каталоге женщин» (fr. 150, 16 Merkelbach-West). Таким образом, в рамках этой интерпретации «скифская» одежда Геракла выглядит совершенно немотивированной: она не является его постоянным атрибутом, как, например, львиная шкура, и никак не связана с изображенным сюжетом. На мой взгляд, уникальное изображение Геракла в «скифской» одежде объясняется так же, как и редкие изображения в этом костюме Париса и Партенопей, а именно функцией персонажа как лучника. Дополнительным фактором может быть и то, что Геракл выступает в данном случае в паре с Гермесом, по сравнению с которым может восприниматься в качестве персонажа низшего статуса. Сочетание двух факторов, функции лучника и второстепенного статуса,

¹⁹ ARV. P. 370 (13), 367, 1649; Para. P. 365; Add. P. 224; *Cambitoglou A. The Brygos Painter*. Sidney, 1968. P. 20–23. Pl. 8. 1; 9; *Wegner M. Brygosmaler*. B., 1973. S. 28–31. Taf. 6, 7, 16b, 34a, 38a; *Boardman J. Athenian Red Figure Vases. The Archaic Period. A Handbook*. L., 1975. Fig. 252.

²⁰ *Блаватский В.Д. История античной расписной керамики*. М., 1953. С. 188, 190; *Фролов*. Ук. соч. С. 142. Это объяснение предложено («himmlischer Polizist») уже: *Bieber M. Die Denkmäler zum Theaterwesen im Altertum*. В. – Lpz., 1920. S. 9–12, 98; вслед за ней: *Schoppa*. Op. cit. S. 22.

²¹ *Скржинская*. Древнегреческий фольклор... С. 22.



Рис. 3. Краснофигурный килик Брига из Британского музея (Е 65). По Boardman J. *Athenian Red Figure Vases. The Archaic Period. A Handbook*. L., 1975. Fig. 252

с которыми стойко ассоциировался «скифский» костюм, видимо, и вызвали появление этого образа Геракла²².

Это толкование подтверждается еще двумя известными нам изображениями Геракла в «скифской» одежде. Речь идет о краснофигурных киликах работы того же мастера, что и лондонский – Брига. Один из них хранится в Берлине (F 2293)²³ (рис. 4), другой был обнаружен в 1967 г. при раскопках в Афинах²⁴. На киликах изображена гигантомахия, в которой среди прочих персонажей выступают Зевс (в первом случае) и Афина (во втором) на колеснице. За колесницей божеств находится стреляющий из лука Геракл в «скифском» костюме, поверх которого наброшена львиная шкура. Таким образом, здесь Геракл также выступает в роли не только лучника, но и младшего спутника сражающегося божества, что и объясняет его изображение в «скифском» костюме. Этот редкий образ Геракла – видимо, собственное изобретение Брига. Вероятно, он придумал его в начале своего творчества (по стилистическим соображениям килик из Афин относится к самому раннему

²² Ср. близкое толкование: *Schauenburg K.* Achilleus als Barbar: ein antikes Mißverständnis // *Antike und Abendland*. 1974. 20. S. 91.

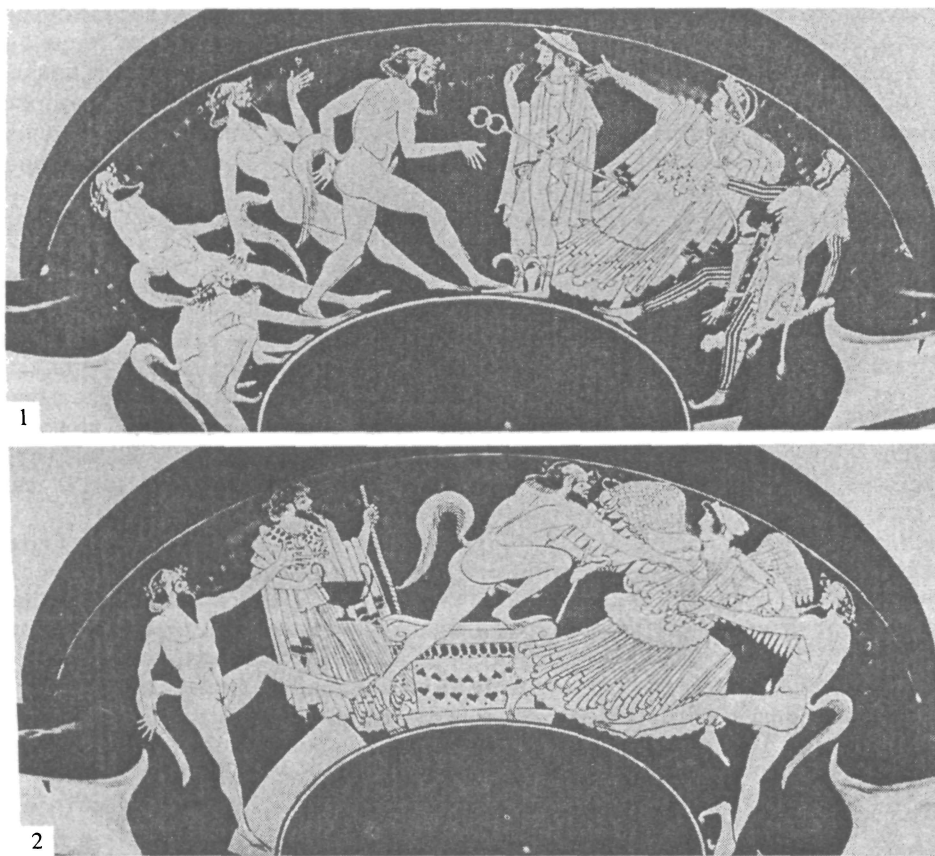
²³ ARV. P. 370 (10); Para. 365 (10), 367; Add. P. 224; *Cambitoglou*. Op. cit. P. 23–26. Pl. 10, 1; *Maffre J.-J.* Une gigantomachie de la première décennie du Ve siècle // *RA*. 1972. P. 226–232. Fig. 4; *Wegner*. Op. cit. S. 77–81. Taf. 21.

²⁴ *Maffre*. Op. cit. P. 221–232. Fig. 1–2.



Рис. 4. Краснофигурный килик Брига из Берлина (F 2293). По Maffre J.-J. Une gigantomanie de la première décennie du Ve siècle // RA. 1972. Fig. 4

его периоду и датируется началом 490-х годов до н.э.), а затем воспроизводил и позже. При этом, если в двух случаях речь идет о гигантомахии, в которой Геракл помог победить богам, то в третьем этот сюжет снижается (нечто вроде автопародии) и гиганты заменяются на сатиров, а Зевс и Афина – на Гермеса. Кроме трех киликов Брига изображение Геракла в «трико», насколько мне известно, встречается лишь однажды: на чернофигурном лекифе из Франкфурта (Liebighaus, 531, ок. 480 г. до н.э.)²⁵. Роспись этого лекифа достаточно плохого качества, костюм изображен крайне небрежно, причем различается лишь один элемент шкуры льва – «львиный шлем» на голове Геракла. Вполне вероятно, что столь необычное изображение героя объясняется прямым заимствованием с одного из киликов Брига. Кроме того, изображенная здесь сцена – Геракл похищает Аполлонов треножник – окончательно исключает возможность, что его одежда могла бы намекать на статус «полицейского».

Часто высказывалось предположение о том, что изображения на лондонском килике Брига являются иллюстрацией некой сатирической драмы²⁶. А. Фуртвенглер и К. Райхольд привели данные текстов, которые убедительно обосновывают это предположение в части, касающийся нападения на Ириду (в пользу этого предположения может свидетельствовать также изображение низкого подиума перед алтарем). Однако нет оснований объединять две изображенных здесь сцены²⁷. Против этого предположения свидетельствует и очевидная связь этой сцены с изображениями гигантомахии на более ранних киликах Брига. Более того, легенда о нападении сатиров на Геру и ее защите Гераклом, вне всякого сомнения, существовала задолго до того, как появились первые сатирические драмы. Этот сюжет изображен на трех метопах «сокровищницы» в святилище Геры в Foce del Sele поблизости от Песта,

²⁵ Furtwängler A., Reichhold K. Griechische Vasenmalerei. Auswahl hervorragender Vasenbilder. Ser. I. Text. Bd 1. München, 1904. S. 240; CVA. Deutschland. 30. Frankfurt am Main. 2. 1968. Taf. 49, 11–12.

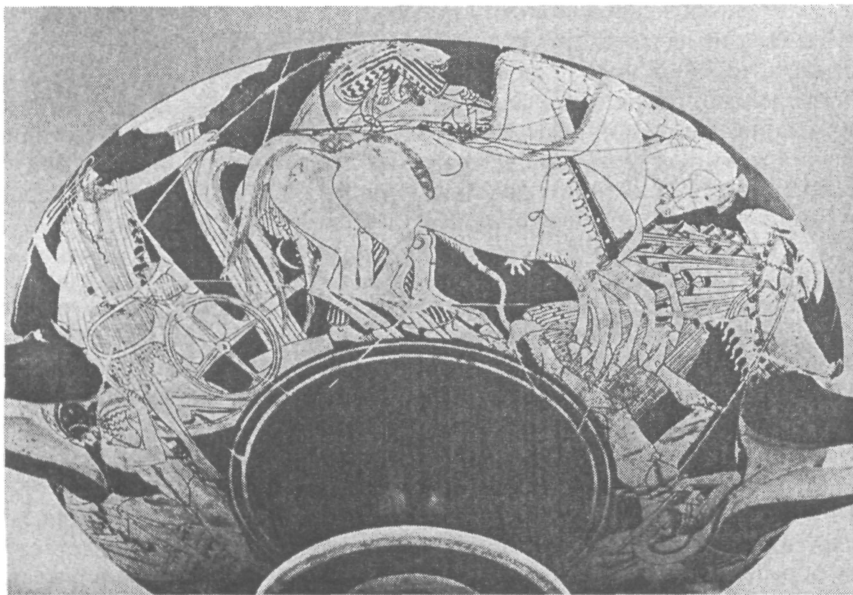
²⁶ Furtwängler, Reichhold. Op. cit. S. 240–241; Bieber. Op. cit. S. 9–12; Блаватский. Ук. соч. С. 188 и др.

²⁷ Ср. Wegner. Op. cit. S. 30–31.

которые датируются первой половиной VI в. до н.э.²⁸ Таким образом, соответствующий сюжет не является изобретением ни Брига, ни анонимного автора сатиры вской драмы, которой он мог вдохновляться.

Вполне вероятно, однако, что Бриг изобразил нападение сатиров на Ириду под влиянием некой сатирической драмы. Чтобы создать pendant этому заимствованному из драмы сюжету, он отыскал в традиции (устной или письменной) редкий экзотический сюжет, в котором подобному нападению подверглась Гера (ни одного другого подобного изображения в аттической вазописи неизвестно) и трактовал этот сюжет по-своему, причем спародировал свой излюбленный сюжет гигантомахии. В качестве защитника Геры он ввел, кроме Геракла, Гермеса (в Италии его изображение не встречается в этой сцене), видимо, для того, чтобы сохранить характерную для гигантомахии особенность: союз богов со смертным героем. Выбор именно Гермеса, возможно, объясняется его функциональной ассоциацией с Иридой. Таким образом, Бриг как бы предложил сниженный, пародийный вариант гигантомахии. Гиганты здесь заменены на сатиров, а Геракл выступает в качестве спутника не Зевса или Афины, а Гермеса, причем Бриг изображает его в том же костюме, как изображал его в серьезном контексте гигантомахии.

Кстати, в некоторых других случаях, когда на вазах изображаются подвиги Геракла и он является, следовательно, основным персонажем, сам герой предстает в своем обычном образе, а сопровождающий его спутник, напротив, представлен в виде «скифского» лучника, чем подчеркивается его низший статус²⁹. Известны и другие случаи, в которых «скифский» лучник сопровождает божество в гоппитском снаряжении³⁰.

Для понимания смысла изображений лучников в «скифских» костюмах на аттических вазах весьма важны те случаи, когда их сопровождают надписи, сообщающие нам имена этих персонажей. В большинстве случаев речь идет о так называемых «говорящих» именах с вполне прозрачным значением. Часть этих имен связана с вооружением и способом ведения боя. Это, например, близкие друг другу имена $\epsilon\upsilon\theta\upsilon\beta\omicron\lambda\omicron\varsigma$ ($\epsilon\upsilon\theta\upsilon\beta\omicron\lambda\omicron\varsigma$), т.е. «поражающий/стреляющий прямо», «Прямострел»³¹ на краснофигурной амфоре 2308 из Мюнхена³² (рис. 5) и на килике 73127 из Флоренции³³, $\epsilon\upsilon\theta\upsilon\mu\alpha\chi\omicron\varsigma$ ($\epsilon\upsilon\theta\upsilon\mu\alpha\chi\omicron\varsigma$), т.е. «сражающийся прямо», «Прямобой» на знаменитой вазе Франсуа³⁴ (рис. 6) и $\epsilon\upsilon\beta\omicron\lambda\omicron\varsigma$ ($\epsilon\upsilon\beta\omicron\lambda\omicron\varsigma$), т.е.

²⁸ Zancani Montuoro P., Zanotti-Bianco U. Heraion alla Foce del Sele. II. «Il primo thesauros». Roma, 1954. P. 141–166. Tav. XXIX–XXXI, LXI–LXIII. Ср. также изображения того же сюжета на этрусских бронзах V в. до н.э.: Ibid. Fig. 27–33. Ср. Cambitoglou. Op. cit. P. 22.

²⁹ См., например: CVA. Italia. 7. Bologna. 2. [s. a.]. P. 15. Pl. 29, 1; Vos. P. 39, 123. № 383; Lissarrague. Cat. A 663. Однако на фрагментах гидрии Camp. 10691 из Лувра (CVA. France. 18. Louvre. 11. [s. a.]. Pl. 151, 2, 4, 6), вопреки указанию В. Река (*Raeck*. Op. cit. S. 55), изображено не сражение Геракла с немейским львом: здесь представлен одиночек двух гоппитов, обрамленный фигурами двух скифов. Автора ввела в заблуждение опечатка в CVA, где перепутана подпись под двумя фрагментами (опечатка повторена: Vos. P. 110. № 230).

³⁰ См., например, чернофигурный килик из Берлина (F 2060), на котором изображены восходящая на колесницу Афина и Геракл перед ней. Перед колесницей находится «скиф». С обеих сторон этой группы изображены симметричные группы, состоящие из гоппита (один с «беотийским» щитом, другой с пельтой) и «скифа», который держит коня за повод: Plassart. Op. cit. P. 164. Fig. 4; ABV. P. 435 (1), 697; Add. P. 112; Vos. P. 39, 122. № 364; Lissarrague. Cat. A 247.

³¹ О композитах со вторым элементом -βολος, имеющих смысл nomen agentis, см. Chantraine P. Dictionnaire étymologique de la langue grecque. Histoire des mots. V. 1–2. P., 1983. P. 162; Schwyzer E. Griechische Grammatik. Bd I. München, 1977. S. 459.

³² ARV. P. 26 (2), 1620; Add. P. 156; CVA. Deutschland. 12. München. 4. 1956 S. 15–17. Taf. 169, 1; Vos. P. 34, 119. № 341; Lissarrague. P. 49, 110. Fig. 18. Cat. A 21; ср. CIG, 8199; Immerwahr H.R. Attic Script. A Survey. Oxf., 1990. P. 65 (370).

³³ ARV. P. 173(4); CVA. Italia. 30. Firenze. 3. 1957. P. 4. Pl. 75, 2; Vos. P. 28, 114. № 277; Lissarrague. Cat. A592.

³⁴ Minio A. Il vaso François. Firenze, 1960. Tav. XXIII; Perissinotto A. Corpus photographicum // Bollettino d'Arte. Serie Speciale. 1. 1981 (Materiali per servire alla storia del vaso François). P. 124, 179. Fig. 57, 149 (полная публикация вазы после ее реставрации в 1972–1973 гг.).



Рис. 5. Краснофигурная амфора из Мюнхена (2308). По Lissarrague.
Fig. 18



1

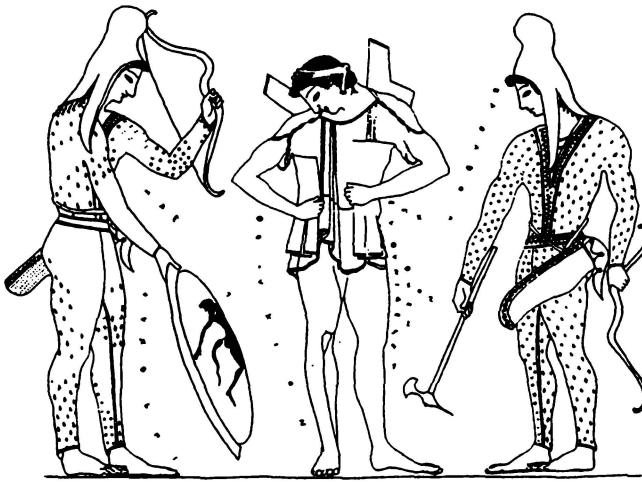
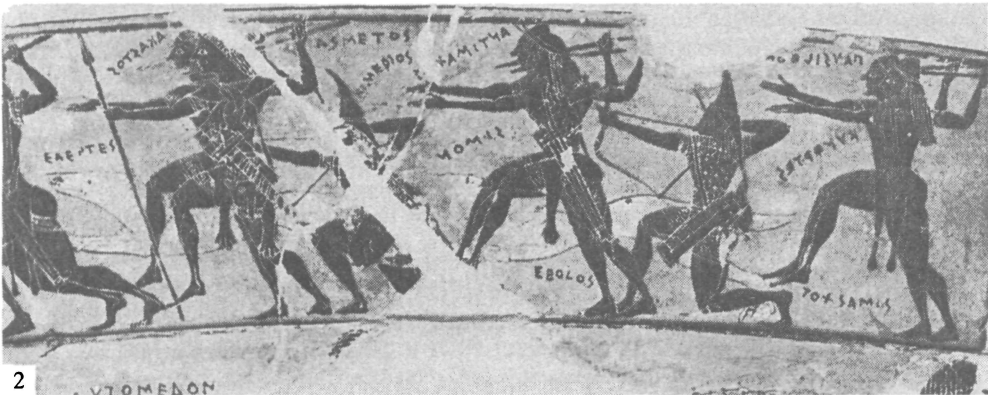

2

Рис. 6. Ваза Франсуа. По Perissinotto. Op. cit. Fig. 57, 59



Рис. 7. Краснофигурный килик из Базеля (BS 459). По Lissarrague. Fig. 70

«стреляющий хорошо», «Благострел» на краснофигурном килике из Базеля (BS 459)³⁵ (рис. 7). Килик из Базеля принадлежит к числу тех изображений, на которых лучник лишь частично одет «по-скифски»: это обнаженный юноша в «скифском» колпаке и с луком, но одновременно в гоплитских кнемидах и со щитом. На килике из Флоренции также изображен обнаженный юноша во «фракийских» сапогах, но со «скифским» колпаком, находящимся у его ног. Лучник с «говорящим» именем *Εὐβολος* изображен также на краснофигурной вазе из Мюнхена (2593, J. 1229)³⁶, относящейся ко времени ок. 500 г. до н.э. В этом случае в облачении персонажа отсутствуют «скифские» элементы, но присутствуют гоплитские – шлем и кнемиды.

Сцена, изображенная на мюнхенской амфоре 2308 (см. выше) (рис. 5), представляет особый интерес. На ней изображены два «скифских» лучника, помогающие облачиться молодому гоплиту, который показан застегивающим панцирь. Здесь особенно явно выступает образ «скифских» лучников как второстепенных героев, составляющих свиту или дружину основного героя, нечто вроде *θεράποντες* гомеровского эпоса. Этот основной герой, в отличие от своих спутников и младших партнеров, изображается в виде гоплита. Все персонажи на мюнхенской вазе, включая и основного, носят условные «говорящие» имена и представляют, очевидно, не конкретных эпических героев, а обобщенный образ героя-гоплита, сопровождаемого двумя младшими партнерами-лучниками. Сам застегивающий панцирь гоплит носит имя *Θωρυκίων* (*ΘΟΥΡΥΚΙΩΝ*)³⁷, производное от названия панциря. Второй же «скиф», который подает ему щит, зовется *Χάλκαστις* (*Χ(Α)ΛΧΑΣΤΙ(Σ)*)³⁸, т.е. «Меднощит». Следует заметить, что сцена на мюнхенской вазе, в которой основному герою, изображенному как гоплит, помогают облачиться его оруженосцы, изображенные в виде «скифских» лучников, отнюдь не являются единичной. В каталоге, составленном Ф. Лиссаррагом, учтено 26 ваз с такими сценами, причем в большинстве случаев облачать гоплиту помогает также женщина, а иногда и старик³⁹. Тот факт, что чаще всего гоплиту подает оружие женщина, а не «скиф», очевидно, связан с ее большей близостью к гоплиту (если это мать или жена) или с дополнительной героизацией персонажа (в нередких случаях, когда этой женщиной является Афина или другая богиня). Эти сцены весьма красноречиво определяют статус «скифского» лучника в аттической вазописи⁴⁰. Характерно при этом, что в классическое время, когда в аттической вазописи образ «скифского» лучника выходит из моды (о хронологии см. ниже), в подобных сценах вместо «скифов» выступают обнаженные юноши, помогающие облачиться гоплиту и также, очевидно, имеющие по отношению

³⁵ Para. P. 327 (50 bis); Add. P. 164; CVA. Schweiz. 6. Basel. 2. 1986. S. 19–20. Taf. 5, 1; 32, 7; Lissarrague. P. 109–110. Fig. 70. Cat. A 579; ср. *Immerwahr H.R.* A Projected Corpus of Attic Vase Inscriptions // Acta of the 5th Congress of Greek and Latin Epigraphy. Oxf., 1971. P. 56 (здесь же см. в целом об этих именах, включая их интерпретацию как говорящих; о говорящих именах ср. также *Ibid.* P. 59. Not. 7; *Heydemann H.* Heroisierte Genrebilder auf bemalten Vasen // *Commentationes Philologicae in honorem Theodori Mommseni.* Berolini, 1877. S. 164–165, с многочисленными примерами).

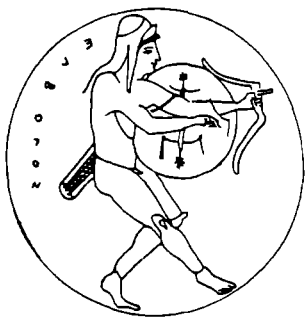
³⁶ Para. P. 327 (125 ter); Lissarrague. Cat. A 572, ср. CIG 7825.

³⁷ Это имя, видимо, заимствовано из реального ономастикона: оно встречается у Аристофана (*Ran.* 363, ср. *Schol.* 383) и в аттических надписях IV в. до н.э.: LGPN. II. P. 230. Кроме того аттический комедиограф IV в. до н.э. Гениох написал комедию под названием *Θωρυκίων* (*Suda*, s. v. *Νήλοχος*).

³⁸ *Neumann G.* Zu einigen Beischriften auf Münchner Vasen // AA. 1977. S. 38–39. Contra: *Immerwahr.* Attic Script... P. 65. Not. 29. Ср. имена из реального ономастикона, образованные по той же модели *Λεύκαστις*, *Χρῆσαστις* и под., см. LGPN, ss. vv.

³⁹ Lissarrague. P. 247–248, ср. P. 35–53.

⁴⁰ Вопреки *Raeck.* Op. cit. S. 254. Anm. 240.



Рис. 8. Краснофигурная амфора со сценой гиераскопии из Вюрцбурга (L 507). Lissarrague. Fig. 33

к нему более низкий статус⁴¹. Кроме того, «скифы» весьма часто присутствуют, наряду с женщиной и стариком, и в другой сцене, связанной с отправлением в поход – гиераскопии (гадание по внутренностям, точнее по печени, жертвенного животного): из 19 ваз, отмеченных Ф. Лиссаррагом, они изображены на десяти (рис. 8)⁴². Этот факт дополнительно указывает на то, что лучник в «скифском» costume принадлежит к ближайшему окружению героя-гоплита.

«Скифский» лучник, изображенный на одной краснофигурной гидрии, от которой в настоящее время, к сожалению, сохранился лишь один фрагмент, также был назван по имени. Однако эта надпись известна лишь по несовершенной публикации 1833 г., в которой ваза сильно восстановлена, и в правильности чтения на ней имени Λοξίας (ΛΟΧΙΑΣ) нет уверенности⁴³. Если данное чтение верно, то это имя также может быть связано с функцией лучника. Речь идет о частом эпитете Аполлона, божественного лучника, которое могло быть перенесено на земного персонажа именно потому, что ассоциировалось с Аполлоновым луком. Гоплит, поднимающийся на колесницу, носит имя ΘΕΣΕΥΣ. Впрочем, как уже говорилось, в правильности чтения надписей здесь нельзя быть уверенным, и никакие дальнейшие выводы на них строиться не могут.

На знаменитой вазе Франсуа, которая является, по-видимому, самым ранним изображением «скифских» лучников в аттической вазописи, в сцене Калидонской охоты изображено три таких персонажа⁴⁴ (рис. 6). Один из них, как уже говорилось, называется Εὐθύμαχος. Имя второго, Τόξαις (ΤΟΧΣΑΜΙΣ), часто толкуется как подлинное скифское имя, а сам персонаж считается героем заимствованных греками скифских легенд⁴⁵. Главным основанием для такого толкования является сопостав-

⁴¹ См. Lissarrague. P. 49–52.

⁴² Lissarrague. P. 55–69. Ср. также Kossatz-Deißmann A. Nestor und Antilochos. Zu den spätaraischen Bildern mit Leberschau // AA. 1981. S. 562–576.

⁴³ ARV. P. 33 (2); CVA. Deutschland. I. Bonn. I. 1938. S. 18. Abb. I. Taf. 16, 6; Vos. P. 11, 99. № 78; Lissarrague. P. 110. Cat. A 209.

⁴⁴ Perissinotto. Op. cit. P. 124, 125, 179–181. Fig. 57, 59, 149, 157, 159.

⁴⁵ Ср., например: Скржинская. Герои... С. 86–89; Blok. Op. cit. P. 413–414. Попытка М.В. Скржинской истолковать чисто греческое имя Евтимах, которое носит один из стрелков на вазе Франсуа, как греческий перевод лидийского (почему?) имени ни на чем не основана. Имя Τόξαις редко толкуется как греческое, ср. однако уже Wernicke K. Die Polizeiwache auf der Burg von Athen // Hermes. 1891. 26. S. 64. Anm. 2; Helbig.

ление с героем двух лукиановских диалогов скифом по имени Τόξαρς. Следует заметить, однако, что ни то, ни другое имя в реальной скифо-сарматской ономастике не засвидетельствовано и оба являются очевидными производными от греческого слова τόξον, «лук». Этому слову пытались приписывать скифское происхождение⁴⁶, однако это предположение опровергается⁴⁷ тем, что оно засвидетельствовано уже в микенском, где известны слова tokosota (τοξότας в данном случае, возможно, личное имя) и tokosowoko (τοξοφορούς)⁴⁸. Скифы, как, очевидно, и другие иранцы, появляются в поле зрения греков гораздо позже. Кроме того, лук и стрелы скифского типа, по своим боевым качествам превосходившие аналогичное оружие соседей и создавшие степнымномадам их славу конных лучников, появились не раньше VIII в. до н.э., и для более раннего времени нет смысла говорить об особой связи этого оружия именно с ними.

Кроме того, в скифо-сарматских диалектах лук обозначался, очевидно, совершенно иным термином, восходящим к иранскому *druqa-. Это слово, сохранившееся в осетинском (ærdyn, ærdunæ, ænduræ)⁴⁹, засвидетельствовано двумя именами из надписей Танаиса (КБН 1279, 25–26; 1287, 24; 225 и 244 гг. н.э.): Ἀρδονάγυρος = осет. ærdun-æγæг, «имеющий множество луков»⁵⁰ и Ἀρδονάστος⁵¹. Кроме сармато-осетинского оно известно и в ряде других иранских, в том числе восточноиранских, языков, ср., например, сак. dūpa, согд. *δrōp, пехл. drōp и др. В связи с указанными именами иногда называют еще имя упоминаемого Геродотом (IV. 120) скифского царя Τάξακς. Сходство между ними, однако, чисто внешнее. Не говоря уж о весьма существенной разнице в вокализме первого элемента, имя, в отличие от вышеупомянутых, имеет вполне надежную иранскую этимологию и толкуется как сложение *tak-sāka-, «быстрый олень»⁵². Итак, слово τόξον было вполне обычным греческим словом и отнюдь не воспринималось как иностранное, а тем более скифское или иранское заимствование. Создание Лукианом псевдоскифского имени с этим компонентом объясняется, очевидно, славой скифов как искусных лучников.

Видимо, то же объяснение имеет и женская форма этого имени; его носит амазонка, изображенная на одной из краснофигурных ваз Евфрония (ΤΟΧΣΑΡΙ[Σ])⁵³. Вопреки мнению М.В. Скржинской, эта ваза ни в коей мере не может подтверждать скифское происхождение данного имени, ни, тем более, историчность описанного Лукианом Токсариса и его пребывания в Афинах⁵⁴. Следует отметить, кстати, что амазонки на аттических вазах нередко носят «говорящие» имена, образованные от названия лука, например, «Токсида» или «Токсофила»⁵⁵, которые, разумеется,

Eine Heerschau... S. 300, которые указывали, что в нем нет ничего скифского и считали его греческим образованием от слова τόξον.

⁴⁶ Benveniste E. Noms d'armes orientaux en grec // Annuaire de l'Institut de Philologie et d'Histoire orientales de l'Université libre de Bruxelles. 5 (Mélange Boisacq). 1937. P. 37–46.

⁴⁷ Вопреки Chantaine. Op. cit. P. 1125.

⁴⁸ Ср. Heubeck A. Mykenisch *qi-si-po = ξίφος // Minos. 1958. 6. S. 56, со ссылками.

⁴⁹ Абаев В.И. Историко-этимологический словарь осетинского языка. Т. II. Л., 1973. С. 403–404.

⁵⁰ Он же. Скифо-сарматские наречия // Основы иранского языкознания. Древнеиранские языки. М., 1979. С. 287.

⁵¹ В.И. Абаев толкует его как соответствие осет. ærdun-ast, «имеющий восемь луков» (Скифо-сарматские наречия. С. 287). Более вероятным кажется предположение С.Р. Тохтасьева (устное сообщение), согласно которому это гипокористик с тем же словом в первой части.

⁵² Миллер В.Ф. Осетинские этюды. III. М., 1887 (Ученые записки Императорского Московского университета. Отдел Историко-археологический, 8). С. 131; Абаев В. Скифо-сарматские наречия. С. 301, 305.

⁵³ ARV. P. 17 (19); Add. P. 153; Bothmer D. von. Amazons in Greek Art. Oxf., 1957. P. 132, 137; Greifenhagen A. Zeichnungen nach attischen Rotfigurigen Vasen im Deutschen Archäologischen Institut, Rom // AA. 1977. S. 226. № 48. Abb. 53, 54.

⁵⁴ Скржинская. Герои... С. 91–92; она же. Древнегреческий фольклор... С. 44–46. Слово τόξον по-гречески означает, разумеется, не «стрелы», как почему-то считает М.В. Скржинская, а «лук», или в некоторых случаях во множественном числе – лук со стрелами.

⁵⁵ Bothmer. Op. cit. P. 8 (25), 131 (5); ABV. P. 104 (123), 684; Add. P. 28; ARV. P. 15 (6), 1619; Para. P. 322; Add. P. 152.

е имеют никакого отношения к скифам. Все известные имена амазонок, в том числе сохранившиеся на вазах, – греческие⁵⁶. Это, видимо, касается и имени Скилея (ΣΚΥΛΕΙΕΙ), сохранившегося на одном чернофигурном скифосе, расписанном Клитием, как и ваза Франсуа⁵⁷. М.В. Скржинская толкует его как женский вариант имени скифского царя Скила (Herod. IV. 78–80)⁵⁸, которое несомненно имеет скифское происхождение⁵⁹. С формальной точки зрения такая интерпретация вполне возможна, однако существует и другая возможность объяснения имени: оно, вероятно, связано с греческим σκύλαξ/σκύλλον – «щенок, молодое животное». Этот корень имел достаточно много дериватов, в том числе в ономастике⁶⁰. Учитывая чисто греческий характер всех остальных имен амазонок, включая имена «Ифито» и «Телепиля», которые носят две спутницы Скилеи на скифосе Клития, на мой взгляд, следует предпочесть вторую интерпретацию. В ее пользу говорит также и тот факт, что скифос Клития более чем на столетие старше эпохи Скила, а никаких данных о существовании другого известного в Греции скифа с тем же именем, которое могло бы послужить моделью для образования имени амазонки, в нашем распоряжении нет. В любом случае амазонки на этом скифосе изображены в греческой одежде, а вовсе не как лучницы «скифского» типа. В целом проблема соотношения образа скифов и амазонок как в литературе, так и в вазописи заслуживает особого рассмотрения и не может быть включена в эту работу.

Имя Τόξαρις на вазе Франсуа, таким образом, не имеет никакого отношения к скифам и представляет собой «говорящее» имя, указывающее на вооружение персонажа и совершенно аналогичное другим «говорящим» именам, о которых упоминалось выше. В отличие от других носителей «говорящих» имен этот персонаж, возможно, не был плодом вымысла вазописца, по крайней мере отчасти. В некоторых вариантах списка участников Калидонской охоты присутствует Toxeus, т.е. «лучник», один из сыновей Тестия и брат Алтеи (Ovid. Met. VIII. 304. 441; Mythogr. Vat. I. 146)⁶¹. Тот же персонаж в других вариантах носит имя Toxirrus, включающее тот же элемент τόξον (Schol. Ov. Ib 601, p. 100 Ellis)⁶². На основании сходства имен этот персонаж может быть предположительно отождествлен с Токсамисом вазы Франсуа⁶³. Это предположение подтверждается еще одним, на этот раз полным, совпадением между списками участников охоты у Овидия и на вазе Франсуа. Акаст, царь Иолка, хорошо известный в героических сказаниях персонаж, входит в число участников Калидонской охоты лишь на вазе Франсуа, на одном аттическом диносе близкого времени⁶⁴ и у Овидия (VIII. 306). Он не входит ни в один другой известный список участников охоты⁶⁵. Другие главные участники охоты на вазе Франсуа – Мелеагр, Пелей, Аталанта (ΑΤΑΛΑΤΗ), Кастор, Полидевк, Анкей (ΑΝΤΑΙΟΣ), Адмет (ΑΣΜΕΤΟΣ), а также Меланий (который, правда, не включается в поздние версии каталога) – входят во все или почти все известные версии списка. Напротив, из остальных участников охоты, изображенных на вазе Франсуа, ни один не встречается более не только в описаниях Калидонской охоты, но и вообще в героических

⁵⁶ Ср. список: Devambez P. Amazones // LIMC. I. 1. 1981. P. 653.

⁵⁷ Bothmer. Op. cit. P. 9 (39), 23–24. Pl. XIX, 1c; ABV. P. 77 (4), 682.

⁵⁸ Скржинская. Герои... С. 91; она же. Древнегреческий фольклор... С. 44.

⁵⁹ См. Ivantchik A. I. Une légende sur l'origine des Scythes (Hdt. IV. 5–7) et le problème des sources du Scythicos logos d'Hérodote // REG. 1999. 112. P. 155–156, с литературой.

⁶⁰ Chantriane. Op. cit. P. 1023, ср. LGPN. I–III, ss. vv. Σκύλ-.

⁶¹ По другим версиям, Токсей был внуком Тестия и сыном Алтеи, погибшим еще до Калидонской охоты (Apollod. I. 8. 1).

⁶² Ср. Bömer F. P. Ovidius Naso. Metamorphosen. Buch VIII–IX. Kommentar. Heidelberg, 1977. P. 111–112.

⁶³ В варианте Стесихора сыновей Тестия зовут Прокаон и Клитий. О том, что стесихоровская поэма о Калидонской охоте Σιοθηραι не использовалась Клитием, расписавшим вазу Франсуа, хотя он, возможно, опирался на Стесихора в изображении свадьбы Пелея и Фетиды, см. Stewart A. Stesichoros and the François Vase // Ancient Greek Art and Iconography. Madison, 1983. P. 63.

⁶⁴ Young R. S. A Black-Figured Deinos // Hesperia. 1935. P. 438. Fig. 1, 6.

⁶⁵ Ср. разные версии: Bömer. Op. cit. P. 108–109; Stewart. Op. cit. P. 72.

преданиях. Нет никаких оснований считать, что эти имена, среди которых имеются явно «говорящие», заимствованы из какого-то неизвестно нам письменного источника. Все они, по-видимому, не принадлежат традиции, а являются результатом творчества Клития, расписавшего вазу⁶⁶. Следует отметить, что на вазе Франсуа надписаны имена всех персонажей, включая даже собак. Именно эта «боязнь пустоты» и объясняет появление на ней многочисленных имен, чуждых традиции. Разумеется, Клитий скорее всего не придумывал имена, а использовал существующие, однако греческие имена во многих случаях имели вполне прозрачное значение, и он, как и другие вазописцы, имел возможность выбирать именно те, которые подходили по смыслу.

Единственным исключением является, возможно, персонаж по имени Анtimaх. Персонаж с тем же именем представлен на той же вазе Франсуа в сцене кентавромахии. Интересно, что он встречается в описании этого сюжета и у Овидия (XII. 460). Другие совпадения между именами участников кентавромахии на вазе Франсуа и у Овидия также достаточно многочисленны⁶⁷. Все эти совпадения подтверждают предположение о том, что Овидий пользовался источником, который принадлежал к той же традиции, что ваза Франсуа, и подкрепляют отождествление персонажей по имени Токсей и Токсамис двух источников. Впрочем, оба имени принадлежат к категории «говорящих», указывающих на вооружение соответствующих персонажей.

Итак, изображенные на аттических вазах в «скифском» одеянии лучники, имена которых засвидетельствованы надписями, принадлежат к двум группам⁶⁸. В первую входят известные герои, бывшие лучниками, как Парис, Партенопей и даже Геракл. Ко второй принадлежат носители значащих имен, очевидно подбирившихся к каждому конкретному случаю. Они неизвестны традиции и составляют нечто вроде заполнения фона, причем эти персонажи могут соседствовать с героями известных легенд. Эти спутники основных героев получают от вазописцев имена так же, как их кони или собаки, имена которых, кроме исключительных случаев вроде Пегаса и Ариона, бывших равноправными персонажами легенд, мифологической традицией не передавались.

В этом контексте должны рассматриваться и два случая, в которых лучники носят «этнические» имена. Один из лучников, изображенных на вазе Франсуа в сцене Калидонской охоты, носит имя Κιμῆριος (ΚΙΜΗΡΙΟΣ), «Киммериец»⁶⁹, а на амфоре из Анжера в сцене поединка Диомеда и Гектора убитый лучник называется Σκύθης

⁶⁶ Ср. *Preller L., Robert C. Griechische Mythologie. Bd II. Die griechischen Heldensage. Buch 1. Landschaftliche Sagen. B., 1920⁴. S. 93. Anm. 1.*

⁶⁷ *Weizsäcker P. Neue Untersuchungen über die Vase des Klitias und Ergotimos. II // RhM. 1878. 33. S. 370–371.*

⁶⁸ Существуют еще два изображения лучников, носящих имя ΣΕΡΑΓΥΤΕ: ARV. P. 172 (4), 1631; Add. P. 184; *Schaenburg K. ΕΥΡΥΜΕΔΩΝ ΕΙΜΙ // MDAIA. 1975. 90. S. 104–105. Taf. 34, 1; CVA. Schweiz. 6. Basel. 2. 1984. S. 25. Taf. 9, 2; ARV. P. 35 (2), 1625; CVA. Great Britain. 4. British Museum. 3. 1927. P. 3. Pl. 2, 1a на краснофигурных вазах, датирующихся, видимо, ок. 520 и 510 г. до н.э. Несмотря на то что его происхождение неясно (мне неизвестно ни одной другой его фиксации), речь идет о женском имени (если оно написано полностью и правильно), и, следовательно, перед нами изображения амазонки. Этому не противоречит и способ их изображения (оба персонажа безбороды, вопреки указанию *Slehoferova V. // CVA. Schweiz. 6. Basel. 2. 1984. S. 25*). Первое изображение вполне согласуется с этим предположением: изображенный здесь лучник сражается с гоплитом. На втором лучник изображен в «скифском» колпаке, но греческой одежде и гоплитских кнemiдах, что вполне соответствует образу амазонок, в одежде и снаряжении которых часто смешивались гоплитские и негоплитские элементы. Лучник сопровождает одетого по-гречески всадника, что скорее соответствует обычной роли «скифского» лучника – спутника героя-гоплита. Однако при изображении амазонок вазописцы нередко использовали ту же схему: амазонка-лучница сопровождала амазонку-гоплита (ср. *Raeck. Op. cit. S. 30*). Всадник изображен безбородым, однако считать его амазонкой мешает надписанное рядом с ним мужское имя ΝΙΠΠΑΙΧΜΟΣ, Ἴππαιχμος (с пердачей геминаты). Дж. Бизли и М. Вос считают этих персонажей мужчинами, а К. Шауенбург – персами.*

⁶⁹ *Perissinotto. Op. cit. P. 125, 180. Fig. 59, 157.*



Рис. 9. Краснофигурная амфора из Анжера. По Plassart. Les archers.
Fig. 1

(ΣΚΥΘΕΣ), «Скиф»⁷⁰ (рис. 9). Как видим, в обоих случаях эти персонажи участвуют в хорошо известных эпизодах героических легенд. Нет никаких оснований предполагать, что в основе этих изображений лежит какой-то неизвестный письменный текст, согласно которому некий киммериец участвовал в Калидонской охоте, а скиф — в Троянской войне. Впрочем, даже если бы это было так, эти персонажи должны были иметь собственные имена, а не обозначаться по этнику. Достаточно многочисленные аналогии, о которых говорилось выше, позволяют предположить, что здесь речь идет также о значащих именах, в данном случае⁷¹ заимствованных вазописцами из реального ономастикона и воспринимавшихся ими именно как личные имена, а не как этнонимы. Нелишне напомнить в связи с этим, что Киммерий с вазы Франсуа входит в группу из трех «скифообразных» лучников, причем два его коллеги носят именно значащие имена, связанные с использованием лука, Евтимас и Токсамис.

В самом деле, оба имени, Киммерий и Скиф, в архаическую и классическую эпоху были реальными именами, причем их использование отнюдь не указывало на этнос лиц, которые их носили⁷². Так, по крайней мере один, а возможно, и два аттических вазописца архаической эпохи, носили имя Скиф⁷³. Известны и другие носители этого имени, греческое происхождение которых не вызывает сомнений, например, тиран Коса и Занклы в конце VI и начале V в. до н.э. (Herod. VI. 23–24; VII. 163, вероятнее

⁷⁰ Plassart. Op. cit. P. 160. Fig. 1; Valotaire M. Catalogue des vases peints du cabinet Turpin de Crissé // RA. 1923. 17 (Ve série). P. 47–48; Vos. P. 20, 57, 109. № 218. Pl. VIa; Lissarrague. P. 110–111. Fig. 61. Cat. A 521.

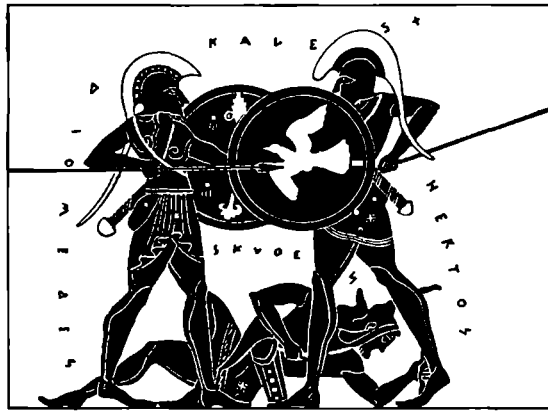
⁷¹ Значащие имена, вероятно, могли заимствоваться из реального ономастикона (при этом, конечно, выбирались имена с прозрачным смыслом), как, например, имя «Евтимас» на вазе Франсуа, или имена «Киммерий» и «Скиф». В других случаях реальные имена могли видоизменяться и на их основе могли создаваться имена, не употребляемые в реальной жизни. Так, имена «Евбол» и «Евтибол» в реальном ономастиконе (во всяком случае аттическом) не засвидетельствованы. Возможно, они образованы по аналогии с распространенным в Афинах именем Εὐβουλος и менее частым, но тоже известным именем Εὐθύβουλος (LGPN. II. P. 164, 165, 169, ср. предположение о том, что имена на вазах образованы на основе этих реальных имен и представляют собой каламбур: Immerwahr. A Projected Corpus... P. 56). Впрочем, нельзя исключать и того, что эти имена, полностью соответствующие распространенной словообразовательной модели, широко применявшейся и в ономастике (ср., например, имена Ἀνδρόβουλος, Ἀντίβουλος, Ὑπέρβουλος и под., см. LGPN. I–III, s.v.) в действительности существовали, и их свидетельства не дошли до нас по случайности.

⁷² Ср. Robert J.L. Bulletin épigraphique. Nr. 248 // REG. 1962. 75. P. 194.

⁷³ ARV. P. 82–85. Совершенно безосновательны догадки о скифском происхождении или рабском статусе этого вазописца: Брашинский И.Б. Афины и Северное Причерноморье в VI–II вв. до н.э. М., 1963. С. 30.

всего одно лицо) или свидетель на одном из процессов, для которого обвинительную речь составил Демосфен (XLV. 8) по имени Скиф, сын Гарматея, из дема Кидафны. Как видим, имя «Скиф» не указывает и на рабский статус его носителя, что иногда предполагается⁷⁴. Имя Киммерий также известно. Так, оно засвидетельствовано на одном метрическом граффито из Ксанфа, относящемся к первой четверти V в. до н.э. Эта надпись гласит: *Κιμμερίος με ἔκλεψε [ν], ἐπέϊτ' ἔκτινεν μ' ἄμυστιν* – «Киммерий меня украл, после того, как выпил залпом», или «Киммерий меня украл, а потом пил из меня залпом»⁷⁵. Вряд ли можно сомневаться в том, что гуляка, написавший этот гекзаметр (пародийный?), не был киммерийцем. Некий Клитон, сын Киммерия, занимал должность эпонимного жреца Гелиоса на Родосе в 371/70 г. до н.э.⁷⁶ Разумеется, его отец, получивший свое имя двумя поколениями раньше, т.е. примерно в третьей четверти V в. до н.э. не был ни киммерийцем, ни варваром, ни рабом. То же касается и Киммерия из Эфеса, который участвовал на стороне спартанцев в битве при Эгоспотамах в 405 г. до н.э. (Paus. X. 9. 9), и его омонима, бывшего архонтом на о-ве Тенос в начале III в. до н.э.⁷⁷ Выбирая именно эти два имени из реального ономастикона, вазописцы, вероятно, руководствовались общеизвестной славой киммерийцев и скифов как прекрасных лучников. Таким образом, эти имена, как и другие упоминавшиеся выше, указывают на характер вооружения персонажей. Иначе говоря, они изображены в виде «скифоидных» лучников не потому, что носят имена Киммерий и Скиф, а напротив, носят эти имена потому, что входят в группу персонажей, вооруженных луками и изображавшихся в «скифоидной» одежде.

Отсутствие прямой связи между «скифской» одеждой и скифским этносом подтверждает еще один пример использования имени «Скиф» в аттической вазописи. На одном киафе из Кембриджа (04.22, ок. 500 г. до н.э.)⁷⁸ изображено три поединка воинов, вооруженных копьями. В каждой из трех пар один из сражающихся героизирован, что подчеркивается использованием щита «беотийского» типа, а другой отнесен к негероической маргинальной группе, на что указывает какая-либо деталь его облачения. У двух персонажей эти признаки совершенно отчетливы: один из них держит пельту, тип щита, характерный для легковооруженных воинов и в вазописи служащий одним из признаков негоплитского и негероического персонажа, а второй, вооруженный круглым щитом, на голове имеет «скифский» колпак (но на ногах кнемиды, а одет в хитон). В третьей паре оба сражающихся на голове имеют петас, головной убор, характерный для охотников, причем негероический персонаж отличается от героизированного лишь формой щита: его щит круглый. Такая форма щита, впрочем, часто встречается на изображениях гоплитов, и художник, вероятно, поэтому счел необходимым добавить дополнительное указание на маргинальность персонажа, написав рядом с ним имя «Скиф» (ΣΚΥΘΕΣ). Характерно, что это имя получает не единственный персонаж, имеющий в своем облачении элементы «скифского» костюма (колпак), а тот, у которого они начисто отсутствуют. Этот пример еще раз показывает отсутствие корреляции между именем «Скиф» и «скифским» костюмом и доказывает, что на упомянутой выше вазе из Анжера причиной его выбора был вовсе не костюм персонажа. Как имя, так и костюм на той вазе определялись его функцией, статусом лучника, т.е. второстепенного героя, оттеняющего центральную роль основного. Имя «Скиф» на кембриджском киафе, очевидно, также принадлежит к категории говорящих, но указывает оно в данном

⁷⁴ См., например: *Bähler B. Fleissige Thrakerinnen und wehrhafte Skythen. Nichtgriechen im klassischen Athen und ihre archäologische Hinterlassenschaft. Stuttgart – Leipzig, 1998 (Beiträge zur Altertumskunde, 108). S. 63–64.*

⁷⁵ *Metzger H. Fouilles de Xanthos. IV. Les céramiques archaïques et classiques de l'acropole lycienne. P., 1972. P. 386–470. Pl. 85. № 386; Hansen P.A. Carmina epigraphica graeca, saeculorum VIII–V a. Chr. N. B. – N. Y., 1983 (Texte und Kommentare. 12). P. 259. № 465.*

⁷⁶ SEG XII. 360, I, 39.

⁷⁷ IG XII. Suppl. 138. № 312, III, 37.

⁷⁸ *ABV. P. 516 (1); CVA. Great Britain. 6. Cambridge. 1. 1930. P. 25–26. Pl. 21, 1; Vos. P. 22, 57, 111. № 238; Lissarrague. P. 158–159. Cat. P. 45.*

случае не на вооружение персонажа, а лишь на его негероический, негоплитский статус.

Не выдерживает критики не только предположение о том, что костюм указывал на принадлежность лучников к скифскому этносу, но и сильно ослабленный вариант этого утверждения: то, что он указывал на варварство персонажей и был связан с оппозицией греки/варвары и в частности мог обозначать троянскую принадлежность персонажей⁷⁹. Против такого предположения говорят уже упоминавшиеся многочисленные изображения, в которых скифы представлены в сценах сбора героя-гоплита в поход, где они выступают в качестве его помощников наряду с членами семьи, а иногда также и богами (наиболее часто Афиной). В противном случае пришлось бы считать, что во всех этих сценах представлены варварские, например, троянские персонажи, для чего нет никаких оснований. Кроме того, имеется немало сцен героических сражений, в которых «скифы» участвуют с обеих сторон. Показателен также пример, когда в сцене битвы за тело Ахилла одетый по-скифски персонаж выступает именно со стороны греков, а со стороны троянцев ему противостоит лучник в простом хитоне (одно из редких изображений одетого не по-скифски лучника, что, очевидно, объясняется ранней датой вазы, ср. ниже) (рис. 10)⁸⁰. В другом подобном случае в сцене битвы за тело Ахилла выступающий с греческой стороны лучник одет «по-скифски», тогда как лучник, выступающий с троянской стороны, имеет на голове гоплитский шлем⁸¹.

Вообще, в архаической аттической вазописи, как и в гомеровском эпосе, очевидно, не было актуальным противопоставление греки/варвары⁸², а тем более статус варвара не приписывался троянцам. Как троянские, так и греческие герои имели одинаковый облик, изображались с одинаковым вооружением и в одинаковых костюмах. Это касается даже союзников троянцев с ярко выраженной этничностью. Так, например, облик царя эфиопов Мемнона в вазописи неотличим от образа других героев, и он никогда не изображается как негроид или в каком-нибудь экзотическом облачении и вооружении⁸³. При этом его спутники и подданные, не бывшие эпическими героями, как их царь, изображаются в виде легковооруженных негроидов, в состав вооружения которых входит такое негоплитское оружие, как дубинки и луки. В данном случае облик персонажей указывает не только на их статус, но и на этнос, однако это, по-видимому, единственная группа персонажей с ярко выраженной этничностью. Эта этничность, впрочем, ценна не сама по себе, а скорее просто как персональный атрибут Мемнона, позволяющий легко идентифицировать этот центральный персонаж, сам по себе имеющий вполне греческий и гоплитско-героический облик. В других случаях аналогичную роль играет изображение его матери Эос, как бы заменяющей негроидных спутников Мемнона в качестве его атрибута. Даже на изображениях мифа

⁷⁹ Ср. это мнение, хотя и с существенными оговорками: Lissarrague. P. 103. Ср. Raeck. Op. cit. S. 254. Anm. 244.

⁸⁰ ABV. P. 675 (4); Para. P. 318; Plassart. Op. cit. P. 161–162. Fig. 2; Vos. P. 2, 93. № 6; Lissarrague. Cat. A 478.

⁸¹ Münzen und Medaillen A.G. Auktion 18. Kunstwerke der Antike. Basel, 1958. S. 27–28. № 85. Vos. P. 2. № 7. Pl. IIa; Lissarrague. Cat. A 479.

⁸² Само понятие «варвар», первоначально связанное исключительно с непонятностью чужой речи, очевидно, складывается лишь во второй половине VI в. до н.э. Его первые упоминания относятся к концу столетия: Гекатей (FGrHist. 1. F 119), Гераклит (Fr. 22 B, 107 Diels – Kranz), дельфийский оракул той же эпохи (Diod. VIII. 29. 1 = № 71 Parke – Wormel, 47 Fontenrose). В гомеровских поэмах это слово еще неизвестно: упоминаются лишь Κάρες βαρβαρόφωνες (B 867), очевидно, «карийцы, нечисто, плохо говорящие по-гречески», что уже свидетельствует о сфере возникновения понятия, ср. Lévy E. Naissance du concept de barbare // Ktema. 1984. 9. P. 5–14.

⁸³ См. Snowden F.M. Aithiopes // LIMC. I. 1. 1981. P. 413–419. Ср. Schauenburg. Achilleus... S. 88–91; Lissarrague. P. 21–29; Bérard C. The Image of the Other and the Foreign Hero // Not The Classical Ideal: Athens and the Construction of the Other in Greek Art / Ed. B. Cohen. Leiden – Boston – Köln, 2000. P. 395–406.



Рис. 10. Чернофигурный килик. Exx-Rome Depoletti. По Plassart. Les archers. Fig. 2



Рис. 11. Чернофигурная амфора из Флоренции (3845). По Schauenburg. ΕΥΡΥΜΕΔΩΝ ΕΙΜΙ. Taf. 38, 1

о Бусирисе⁸⁴, где этнические характеристики персонажей появляются раньше, чем в других сюжетах, они фиксируются достаточно поздно: впервые, кажется, на краснофигурном килике Эпиктета (ок. 510 г. до н.э.)⁸⁵. На амфоре из Цинциннати ок. 540 г. до н.э.⁸⁶ этничность персонажей не передается, хотя изображение урея на голове Бусириса, идентифицирующее его как фараона, известно уже ок. 565 г. до н.э.⁸⁷

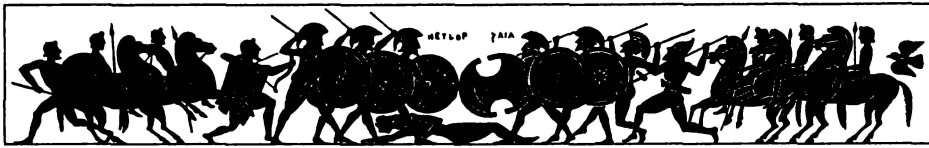
Пожалуй, единственный случай, в котором описанная иконографическая схема нарушается и в котором одетый «по-скифски» лучник, судя по композиции, является не второстепенным, а основным персонажем – амфора из Флоренции (3845)

⁸⁴ *Laurens A.-F.* Bousiris // LIMC. III. 1. 1986. P. 147–152; *Miller M.C.* The Myth of Bousiris: Ethnicity and Art // Not The Classical Ideal: Athens and the Construction of the Other in Greek Art / Ed. B. Cohen. Leiden – Boston – Köln, 2000. P. 413–442.

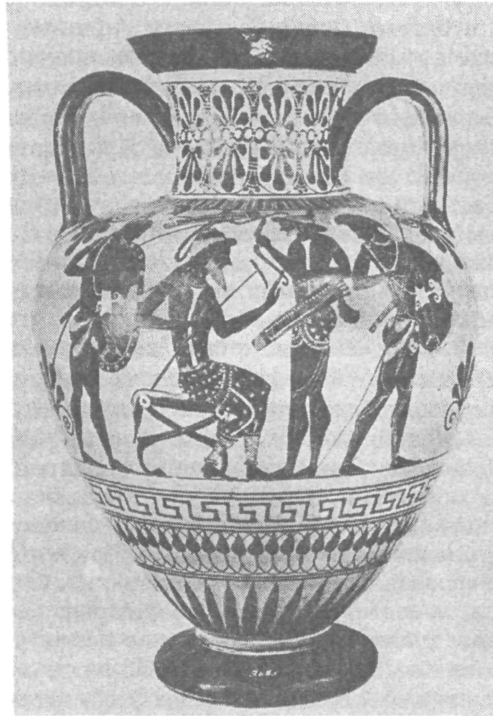
⁸⁵ ARV. P. 72 (16); Para. P. 328; Add. P. 167. Знаменитая черетанская гидрия из Вены с тем же сюжетом датируется также ок. 510 г. до н.э. См. *Miller.* The Myth of Bousiris... P. 417–420, с литературой.

⁸⁶ Para. P. 134 (23 ter); Add. P. 80; *Laurens.* Op. cit. Pl. 128, 10.

⁸⁷ ABV. P. 64 (11); Add. P. 17; *Brijder H.A.G.* Siana Cups II. The Heidelberg Painter. Amsterdam, 1991 (Allard Pierson Series, 8). P. 374. № 377. Pl. 127 a, b.

(рис. 11)⁸⁸. На ней изображена вполне обычная в аттической вазописи сцена отправления воина в поход. Композиция выстроена по обычной схеме: в центре сидит старик, перед ним стоит отправляющийся в поход воин, центральная группа окружена второстепенными персонажами. Таких сцен на аттических вазах десятки, причем отправляющийся в поход воин, разумеется, изображается в гопплитском облачении, а среди второстепенных персонажей часто встречается изображение «скифского» лучника. Флорентийская ваза уникальна тем, что, при сохранении обычной композиционной схемы, роли персонажей здесь изменены на противоположные. Отправляющийся в поход воин, изображенный в центре – не гопплит, а лучник, а по краям изображены два гопплита с «беотийскими» героическими щитами, которые занимают положение, обычно отведенное «скифским» лучникам. Необычность изображения довершается тем, что занимающий центральное место сидящий старец облачен не в греческий костюм, как обычно, а в «скифский», как и стоящий перед ним воин. При этом на голове у него не обычный «скифский» колпак, а головной убор, напоминающий персидскую тиару и не имеющий близких аналогий в вазописи архаической эпохи. Налицо, таким образом, зеркальное отображение традиционной схемы. Смысл этой инверсии не вполне ясен. Видимо, перед нами попытка изобразить «мир наоборот», в котором все традиционные роли и отношения перевернуты с ног на голову. Зеркальность этой композиции подчеркивается тем, что на обратной стороне вазы изображена обычная сцена прощания, в которой центральное положение занимает гопплит. Его окружают обычные персонажи сцены прощания: «скифский» лучник и женщина слева и старец справа⁸⁹.

Толкования этого «мира наоборот» могут быть разными. В частности, нельзя исключать, что речь идет о попытке изобразить некую варварскую страну. Хорошо известно, что изображение варварского мира как мира наоборот было одной из тенденций, существовавших в античной традиции (см., например, об инверсии ролей мужчин и женщин у египтян и о противоположности всех их институтов тем, что существуют у других народов: Herod. II. 35–37), хотя эту тенденцию и не следует абсолютизировать⁹⁰. Если принять это предположение, следует специально подчеркнуть, что указанием на варварскую страну здесь служит не костюм персонажей, который, как уже указывалось, не является в данном случае признаком этничности, а именно инверсия ролей. В этой сцене, как и в тех, где речь идет о греческом мире, персонажи одеты как в греческие (гопплиты), так и «скифообразные» костюмы (лучник и старец), разница же состоит в той роли, которую они играют. Впрочем, возможно, что речь идет вовсе не о варварской стране, а о какой-нибудь другой ситуации, подразумевающей инверсию традиционных ролей, например, о попытке изобразить загробный мир, который также иногда представляют как «мир наоборот»⁹¹.

Некоторые исследователи предлагали толковать данное изображение как иллюстрацию скифской легенды, согласно которой первый скифский царь получил свою власть вместе с ее символом, луком, от Геракла; предполагалось, что вазописец опирался при этом на некий литературный источник⁹². С такой интерпретацией трудно

⁸⁸ ABV. P. 287 (1); Para. P. 125 (7 bis); Add. P. 75; Vos. P. 13–14. № 107. Pl. IVb; Lissarrague. P. 112. Fig. 63. Cat A 69.

⁸⁹ Фотографию этой стороны флорентийской амфоры см. *Ghali-Kahil L.B. Les enlèvements et le retour d'Hélène. P., 1955 (École Française d'Athènes. Travaux et mémoires des anciens membres étrangers, 10). P. 109. Pl. LXXXIV, 1.*

⁹⁰ Примером такой абсолютизации, приводящей, на мой взгляд, к ошибочным выводам, является известная книга Ф. Артога: *Hartog F. The Mirror of Herodotus: The Representation of the Other in the Writing of History. Berkeley, 1988* (оригинальное французское издание: P., 1981).

⁹¹ О различных формах «мира наоборот», в том числе о загробном мире как «мире наоборот» см. *Kenner H. Das Phänomen der verkehrten Welt in der griechisch-römischen Antike. Klagenfurt, 1970 (Aus Forschung und Kunst, 8). Passim.*

⁹² *Алексеев А.Ю.* Сцена вручения лука на амфоре VI в. до н.э. // Сообщения Государственного Эрмитажа. 1981. 46. С. 41 сл.; *Скржинская.* Герои... С. 89. Об этой легенде см. *Иванчик А.И.* Еще раз о «греческой» легенде о происхождении скифов (Herod. IV. 8–10) // Сборник статей в честь 60-летия Д.С. Раевского.

согласиться. Прежде всего, нет никаких оснований видеть здесь сцену передачи лука: «скифский» лучник не получает свой лук от старца, а просто держит его в руке. Кроме того, в данном случае речь идет о стандартной для аттической иконографии композиции сцены прощания воина, в которой центральное положение занимают сидящий старец и стоящий перед ним воин; два центральных персонажа окружены второстепенными. Разумеется, в таких стандартных сценах отнюдь не имеется в виду передача оружия старцем молодому воину, что заставляет поставить под сомнение упомянутое толкование. Единственное отличие данной сцены от других аналогичных, как уже говорилось, состоит в инверсии ролей центрального и второстепенных персонажей.

Таким образом, можно заключить, что так называемый «скифский» костюм для аттических вазописцев и их клиентов не был указанием на этнос персонажей⁹³. В аттической иконографии архаической эпохи он служил лишь признаком их статуса. Если основные эпические герои изображались в виде гоплитов, то костюм «скифского» лучника указывал на статус героя второго ранга. Это был или эпический $\theta\epsilon\rho\acute{\alpha}\tau\omega\nu$, сопровождающий своего вождя и исполняющий при нем обязанности оруженосца, или молодой герой, специально описываемый в эпосе прежде всего как лучник. В первом случае большинство персонажей были безымянными и могли получить значащие имена от самих вазописцев. Разумеется, костюм указывал не на прямой социальный статус персонажа, а скорее на его образ. Так, например, Патрокл, который, как известно, был $\theta\epsilon\rho\acute{\alpha}\tau\omega\nu$ Ахилла, изображался в гоплитском вооружении благодаря тому, что его эпический образ ничуть не уступал образам других первостепенных героев.

В ряде случаев костюм персонажей, изображенных на вазах, не полностью «скифский», а включает лишь некоторые его элементы, чаще всего колпаки, причем и в этом случае «скифский» колпак не вызывает этнических ассоциаций. Так, в «скифских» колпаках часто изображаются вооруженные пельтами (в ряде случаев никакого иного оружия при них нет) обнаженные юноши, вероятно, афинские эфебы⁹⁴ (рис. 12). Иногда в «скифских» колпаках изображаются также афинские всадники в сценах докимасии, т.е. государственного контроля состояния конницы (ср. *Agri. Ath. Pol.* 49)⁹⁵. Разумеется, колпаки в этих случаях указывают вовсе не на этнос персонажей, а скорее всего на их негоплитский статус. Кроме того, встречаются, правда редко, изображения чернокожих легковооруженных воинов в «скифском» колпаке или даже в «скифском» костюме⁹⁶. Очевидно, что если бы этот костюм и его

София, 2001, с литературой. М. Вос предлагала видеть здесь изображение скифского царя (Vos. P. 13–14), а К. Шауенбург – персидского царя или сатрапа (*Schauenburg. EYPTMEΔQN EIMI. S.* 112–113).

⁹³ Выделение «варварских» лиц в чернофигурной вазописи (Vos. P. 56–57) представляется мне совершенно субъективным. Лица «скифских» лучников в подавляющем большинстве случаев ничем не отличаются от лиц греческих персонажей, а те черты, которые считаются варварскими (носы неправильной формы), нередко встречаются и у последних. Короткая заостренная борода также встречается отнюдь не только на изображениях скифов (ср. об этом: *Wrede W. Kriegers Ausfahrt in der archaisch-griechischen Kunst. Exkurs II: Die Bogenschützen auf schwarzfigurigen Vasen // AM.* 1916. P. 366). Такая борода, например, многократно представлена на вазе Франсуа, где почти все персонажи идентифицируются надписями. Совершенно непонятно, почему изображенный на кратере из Лувра персонаж характеризуется как «монгол» (Vos. P. 56–57. Pl. XVIIIc): ни его правильный прямой нос, ни разрез глаз совершенно к этому не располагают. О неприменимости физиономического критерия при выделении изображений варваров ср. *Raeck. Op. cit.* S. 3–5, 13, 37–41.

⁹⁴ См. *Lissarrague. P.* 164–172.

⁹⁵ *Ibid. P.* 226. Fig. 126. Всадники часто изображаются во «фракийском» костюме, который, видимо, так же коррелирует в аттической вазописи с изображениями всадников, как «скифский» с изображениями лучников. Ср. *Schauenburg. Achilleus... S.* 92–93. О сценах докимасии в вазописи см. *Cahn H. Dōkimasia // RA.* 1973. P. 3–22; *idem. Dokimasia II // Studien zur Mythologie und Vasenmalerei. K. Schauenburg zum 65. Geburtstag. Mainz, 1986. P.* 91–93.

⁹⁶ *ARV. P.* 268 (32); *Neils J. The Group of the Negro Alabastra: a Study in Motif Transferal // AK.* 1980. 23. P. 18. № 41; P. 22; *Lissarrague. P.* 28. Not. 50 (алабастр, ок. 490 г. до н.э. и чернофигурный килик, ок. 520 г. до



Рис. 12. Краснофигурный сосуд из Гейдельберга (71/1). По Lissarague. Fig. 94

лементы ассоциировались со скифским этносом, его перенесение на африканцев, совершенно иной этнический тип, к тому же занимавший в греческой картине мира противоположную по отношению к скифам позицию, был бы невозможен. В самом деле, согласно распространенным в греческом мире представлениям, скифы занимали северную периферию обитаемого мира, тогда как чернокожие эфиопы или ливийцы – южную, и в этом качестве они охотно противопоставлялись. По крайней мере в одном случае одетый в «скифскую» одежду чернокожий лучник выступает спутником Мемнона (на чернофигурном килике), что, видимо, и объясняет это странное сочетание: он изображен в виде «скифского» лучника в соответствии с обычной схемой потому, что сопровождает героя-гоплита, а в виде чернокожего потому, что этим героем является Мемнон.

Итак, завершая обсуждение первого аспекта проблемы, можно утверждать, что аттические художники эпохи архаики и потребители их продукции вовсе не считали скифами (или представителями какого-либо другого конкретного этноса) тех персонажей, которых в современной литературе называют «скифскими лучниками» или «скифами». Костюм этих персонажей вызывал не этнические, а иные ассоциации. Поэтому обычные в литературе дискуссии о том, кого должен изображать лучник, представленный на той или иной вазе – скифа, перса или представителя другого народа⁹⁷, оказываются беспредметными. Сама продолжительность этих дискуссий без сколько-нибудь ощутимого прогресса свидетельствует о том, что вопрос поставлен неправильно*.

WHO WERE THE 'SCYTHIAN' ARCHERS ON ARCHAIC ATTIC VASES?

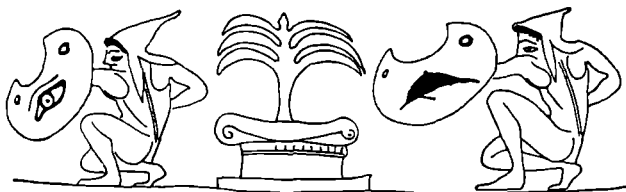
A.I. Ivantchik

The article deals with the images of the so-called 'Scythian' archers on archaic Attic vases (to be continued in the next issue). A summary of the article will be published in the next issue.

н.э.). Еще один фрагмент с изображением чернокожего пельтаста в «скифском» колпаке обнаружен при раскопках Пантикапея: Толстиков В.П. Пантикапей – столица Боспора // Очерки археологии и истории Боспора. М., 1992. Рис. 10, 16; CVA. Russia. 4. Pushkin State Museum. 4. 2001. P. 42–43. Pl. 37, 5.

⁹⁷ См., например: Schauenburg. ΕΥΡΥΜΕΔΩΝ ΕΙΜΙ. P. 97–121.

* Продолжение статьи см. в следующем номере.

О.П. Смирнова

«VIRGO TACITA»

Всем известны слова Горация о «virgo tacita», весталке, поднимающейся на Капитолий вместе с верховным понтификом для участия в таинственном и непонятном для нас ритуале (Od. III. 30. 8–9). О характере данного обряда было выдвинуто несколько гипотез. Одна заключается в том, что весталки вместе с верховным понтификом могли находиться в процессии, которая в иды каждого месяца поднималась на Капитолий, чтобы совершить жертвоприношение Юпитеру¹. В качестве источников, освещающих этот ежемесячный ритуал, привлекаются Овидий (Fast. I. 562. 587³), Макробий (Sat. I. 15. 16⁴), Фест⁵. Однако у Горация нет ни слова о какой-либо процессии: на Капитолий поднимается только весталка с верховным понтификом. Кроме того, в указанных источниках нет речи о весталках. Согласно же другой гипотезе, предложенной А. Пройнером⁶ и основанной на интерпретации отрывка из сочинения Иоанна Лида «О месяцах» (Lyd. de mens. IV. 36⁷), речь идет об особом жертвоприношении Юпитеру, совершавшемся в начале древнего года – в мартовские иды. Однако еще И. Сантинелли указал на недостаточную обоснованность истолкования А. Пройнером терминов, употребленных Лидом⁸. Имеется и третья, более современная гипотеза: по мнению Г. Радке, образ весталки, которую ведет на Капитолий верховный понтифик, находится в контексте сюжетов, связанных с преданием смерти согрешившей жрицы, которую автор рассматривал как «живого мертвеца» и «кандидата на ритуальную смерть ради общины»⁹; речь идет о том, что деву вели на казнь – сбросить с Тарпейской скалы, дабы обеспечить процветание

¹ Это предположение было сделано Р. Клаузенем (*Klausen R.H. Aeneas und die Penaten. Die italischen Volksreligionen unter dem Einfluss der griechischen.* Bd. II. Gamburg – Gotha, 1940. S. 930), признано правдоподобным И. Марквардтом (*Marquardt J. Roemische Staatsverwaltung.* Bd III. Lpz, 1878. S. 330. Anm. 7) и оспорено И. Сантинелли (*Santinelli I. Alcuni questioni attinenti ai riti delle vergini vestali. Vesta aperitur* (Cal. Philoc., al 7 giugno) // *Rivista di filologia e d'istruzione classica.* 1902. XXX).

² *Idibus alba Iovi grandior agna cadit* («В иды закалывают крупную белую овцу в честь Юпитера»).

³ *Idibus in magni castus Iovis aede sacerdos semimaribus flammis viscera libat ovis.* («В иды в храме великого Юпитера священный жрец сжигает в пламени внутренности холощеного барана»).

⁴ *Omnes idus Iovis ferias observandas sanxit antiquitas* («Все иды древность посвятила проведению церемоний в честь Юпитера»).

⁵ Fest. P. 93: *Idulis ovis dicebatur, quae omnibus idibus Iovi mactabatur* («Говорят о баране idulis, потому что каждые иды его приносят в жертву Юпитеру»); p. 372: (*sacra via*)... *eo itinere utuntur sacerdotes idulium sacrorum conficiendogum causa* («этой дорогой пользуются жрецы для совершения жертвоприношения в иды»).

⁶ *Preuner A. Hestia-Vesta.* Tübingen, 1864. S. 311.

⁷ *Εἰδοῖς Μαρτιάλης ἑορτὴ Διὸς διὰ τὴν μεσομηρίαν καὶ εὐχαὶ δημόσιαι ὑπὲρ τοῦ ὑγίαινον γενέσθαι τὸν ἐπιτατόν. ἱεράτευον δὲ καὶ ταῦρον ἐξέτη ὑπὲρ τῶν ἐν τοῖς ὄρεσιν ἀγρῶν, ἡγουμένου τοῦ ἀρχιερέως καὶ τῶν κλητῶρων τῆς Μητροῦχου.* «В мартовские иды – празднество в честь Юпитера, так как это середина месяца, и публичные моления за то, чтобы год был здоровым. Приносили в жертву и быка за (плодородие) горных пастбищ, под предводительством архиерея и канефор Великой Матери».

⁸ *Santinelli.* Op. cit. P. 264–265. А. Пройнер интерпретировал канефор Великой матери как весталок.

⁹ *Radke G. Die Götter Altitaliens.* Münster, 1979. S. 334.

Рима¹⁰. В основе этого довольно радикального предположения, связывающего легенду о Тарпее с наказанием весталки, потерявшей целомудрие, и с capitoлийским ритуалом Горация, лежит то, что Тарпею считали весталкой некоторые римские писатели (Var. ll. V. 41; Propert. IV. 4. 16–17), и то, что на могиле Тарпеи ежегодно совершалось жертвоприношение (Dion. Hal. II. 40), а также то, что весталки совершали жертвоприношение на месте погребения совершившей инцест жрицы Весты (Plut. Quaest. Rom. 96). Т. Моммзен (CIL. I, p. 258), а также Й. Марквардт¹¹ считали, что жертвоприношение Тарпее соответствует обозначенному в календаре обряду *virgo Vesta parentat* (Fasti Filocali – CIL. I, p. 258), отправлявшемуся в иды февраля. Однако у Дионисия нет сведений, когда совершается жертвоприношение, а весталки не упоминаются совсем (χοῶς αὐτῆ Ῥωμαῖοι καθ' ἑκάστων ἐνιαυτὸν ἐπιτελοῦσι¹²). Кроме того, умерщвление весталки было событием экстраординарным, а вовсе не регулярным ритуалом, представленным в оде Горация. Таким образом, поскольку все предложенные гипотезы недостаточно доказательны, ритуал остается загадочным.

Из оды Горация ясно лишь то, что регулярное отправление данного обряда означает непрерывность существования Рима и, тем самым, обеспечивает вечную славу для поэта. Выбор ритуала в качестве подобной эмблемы, очевидно, определен тем, что в нем объединены основные религиозные символы Рима: Капитолийский холм, понтифик, скорее всего верховный, стоявший во главе римской религиозной жизни, и весталка (старшая?), культовая деятельность которой и в особенности поддержание вечного огня – символа римской идентичности¹³ – считались римлянами гарантиями существования и благополучия государства. Насыщенная религиозная символика позволяет предположить, что Гораций мог даже объединить здесь несколько обрядов, происходивших на Капитолии, в которых принимали участие весталки и верховный понтифик. Но имел ли Гораций в виду какой-то определенный ритуал или же нет – так или иначе, исключительная важность каждого указанного религиозного символа заставляет внимательно относиться ко всем деталям этих поэтических строк.

Нас более всего интересует определение весталки как *virgo tacita*, которое, не давая, впрочем, никаких указаний на суть ритуала, тем не менее, позволяет уточнить его значение в контексте оды Горация с точки зрения религиозного поведения и статуса римской женщины.

Не так давно один из крупнейших современных специалистов в области римской религиозной истории Джон Шайд продемонстрировал, какое место занимали женщины в римской религии: подчиненные мужчинам и ограниченные маргинальными ролями, они, тем не менее, составляли ее необходимый элемент¹⁴, причем некоторые «женщины» (весталки, Сивилла и ее пророчества) обладали даже парадоксальным статусом, так как выполняли задачи, имевшие важное значение для жизни Рима, поскольку обряды, исполняемые жрицами, и пророчества Сивиллиных книг являлись там своего рода талисманами¹⁵.

При исследовании маргинальности религиозного статуса женщин Дж. Шайд сосредоточил свое основное внимание на их роли в процессе и порядке римского жертвоприношения: женщины, как правило, не имели права совершения жертвоприношения, т.е. умерщвления жертвы, пользования жертвенным ножом, а если это и случалось, то происходило ночью, при закрытых дверях, в загородных святилищах –

¹⁰ Ibid. S. 331 («это означает путь к месту казни на Тарпейской скале...»); *idem*. Die dei penates und Vesta in Rom // ANRW. 1981. 17/1. S. 366. Anm. 196: «Согласно Hor. С. 3, 30, 8 f., верховный понтифик ведет весталку (чтобы сбросить с Тарпейской скалы) на Капитолий».

¹¹ Marquardt. Op. cit. Bd III. S. 298.

¹² «Римляне совершают ей ежегодные возлияния».

¹³ Scheid J. D'indispensables étrangers: Les rôles religieux des femmes à Rome // Histoire des femmes en Occident. V. 1. Antiquité. P., 1991. P. 428.

¹⁴ Ibid. P. 428–429.

¹⁵ Ibid. P. 400–401.

т.е. за пределами померия¹⁶, а совершать жертвоприношение публично, за римский народ, женщины не могли. Как показал О. де Казанов, устранение римских женщин от участия в жертвоприношении нашло свое выражение в традиционном запрете женщинам употреблять чистое (т.е. несмешанное) вино и в их отстранении от разделки мяса и первичной обработки зерна¹⁷.

Исключительность весталок состояла в том, что они в качестве общественных жриц, наряду с супругами фламинов и царя священнодействий, «составляли исключение в римской религиозной жизни, почти целиком состоящей из мужчин»¹⁸. Весталки готовили жертвенную муку (*mola salsa*), используемую при *immolatio* в жертвоприношении (жрицы при этом обжигали и толкли зерно – процессы, из которых были исключены римские женщины), и присутствовали на всех публичных жертвоприношениях; весталки имели право и на жертвенный нож (*secespita*)¹⁹. Эти исключительные права находят свое объяснение в особом тройном статусе весталки: девы, женщины и мужчины одновременно, согласно гипотезе, предложенной М. Бирд²⁰, и ставшей, пожалуй, классической, несмотря на критические замечания самого автора²¹.

В свою очередь мы бы хотели развить данную тему и рассмотреть роль женщины в римской религии на другом примере – на примере речи весталок, точнее, на соотношении слова и молчания в их культовом поведении, отражающем как возможности жриц, так и их место в жреческой иерархии. И нашим отправным пунктом будет определение, данное весталке Горацием в одной из его самых знаменитых од.

Несмотря на всю опасность буквального толкования поэтического произведения, нам кажется достаточно определенным, что молчит именно весталка, не понтифик и что молчание жрицы связано с данным обрядом, потому что вообще *virgines Vestales* совсем не были молчаливыми, по крайней мере в том, что касалось их культовых обязанностей; это доказывает сам Гораций, когда в другой оде (I. 2) говорит следующее (в связи с неблагоприятными событиями, последовавшими за смертью Цезаря): *quem vocet divum populus ruentis / imperi rebus? prece qua fatigent / virgines sanctae minus audientem / carmina Vestam?*²² Напомним, что девочка, принимаемая в весталки, должна быть безупречна в отношении речи и слуха (*Aul. Gell. I. 12*) – условие, необходимое для наибольшей эффективности молитв²³. Культовые обязанности весталок были разнообразными и не сводились исключительно к поддержанию постоянного огня, они участвовали в различных церемониях, посвященных не только Весте, но и другим божествам, и сопровождавшихся произнесением ритуальных формул; некоторые из них нам известны²⁴. Слово в римском культе являлось одной из наиболее важных ритуальных процедур: молитва, обязательно сопровождающая ритуал (не содержащая, впрочем, никакого метафизического или духовного основания), придавала ему свою законченность и свою действенность²⁵. Право произносить молитву в публичном культе, пожалуй, еще больше, чем право на совершение ритуального действия, выделяло весталок из других римских женщин, поскольку произнесение

¹⁶ *Ibid.* P. 428.

¹⁷ *Casanove O. de. Exesto. L'incapacité sacrificielle des femmes à Rome (à propos de Plutarque Quaest. Rom. 85) // Phoenix. 1987. 41.*

¹⁸ *Scheid. D'indispensables étrangères... P. 410.*

¹⁹ *Casanove. Op. cit. P. 170. Not. 57.*

²⁰ *Beard M. The Sexual Status of Vestal Virgins // JRS. 1980. 70.*

²¹ *Idem. Re-reading (vestal) virginity // Women in Antiquity. New Assessments / Ed. R. Hawley, B. Levick. L.-N.Y., 1995.*

²² «Какого бога должен призывать народ, когда рушится государство? Какими молитвами должны священные девы преследовать Весту, менее внимательную к ритуальным формулам?»

²³ *Cagnat R. Les Vestales et leur couvent // Conférences, faites au Musée Guimet (Annales du Musée Guimet. 19). 1906.*

²⁴ *Macr. Sat. I. 17: Namque virgines Vestales ita indignant: «Apollo medice, Apollo Paean» («Ведь девы-весталки произносят такую молитву: "Аполлон-врачеватель, Аполлон Пэан"»).*

²⁵ *Scheid J. La religion des Romains. P., 1998. P. 85.*

молитвы было очень ответственным актом: «В то время как жесты не подчинены контролю и могут быть, в случае ошибки, повторены после искупительного жертвоприношения (*piaculum*), за молитвами внимательно следят и они не могут быть исправлены или повторены. Сразу после произнесения они выполняют свое действие, хорошее или плохое. Именно поэтому те, кто произносил молитву, зачитывали наиболее важные тексты молитв сами или заставляли зачитывать помощника (*praire in verbis* или *verba praeire*)...»²⁶.

Если продолжить рассмотрение традиционных запретов, касавшихся римских женщин и восходивших к законодательству царского периода, нельзя не указать на знаменательный текст Плутарха (*Lycurgus / Numa*, 3): ὁ δὲ Νομάς ταῖς γαμεταῖς ... καὶ νῆφειν ἐδίδαξε καὶ σιωπᾶν εἶθισεν, οἴνου μὲν ἀπεχομένης τὸ πάμπαν, λόγῳ δὲ μὴδὲ ὑπὲρ τῶν ἀναγκαίων ἀνδρὸς ἄνευ χρωμένης²⁷. Это ограничение речи, по аналогии с запретом на вино, можно также считать относящимся к культуре и религиозной практике (хотя, очевидно, оно равным образом относится и к юридической и гражданской жизни – исключительно мужским сферам деятельности²⁸).

И в то время как женщины произносили молитвы во время своих церемоний, происходивших «на обочине» культовой жизни Рима, весталки молились в процессе публичных церемоний и за римский народ. Возможно также, что и сами жрицы могли осуществлять контроль над произнесением молитв римскими женщинами (например во время церемонии в честь *Vona Dea*). Это право весталок говорить не означало, разумеется, их «свободы слова» вообще. Возможность говорить была четко очерчена культовой сферой и некоторыми юридическими ситуациями. Свободная речь жрицы вне этих рамок воспринималась римлянами с ужасом и считалась указанием на ритуальную нечистоту, т.е. инцест, грозивший жрице смертью. Так, по сообщению Тита Ливия (IV. 44. 2) в 420 г. весталка Постумия была осуждена за наряды и «свободное поведение»²⁹, она подозревалась в инцесте, но после рассмотрения дела была оправдана. Что означало «свободное поведение», ясно из того, что верховный понтифик предписал ей *abstinere iocis colique sancte*³⁰. Другой пример содержится в контроверсиях Сенеки Старшего (VI. 8), обсуждавшего с разных точек зрения – реальный или нет – проступок: сочинение весталкой стихотворения на тему о приятности брака. Весталка подозревается не только потому, что приветствует неестественную для нее форму социальной жизни, но и в не меньшей степени потому, что составила это стихотворение: *non oportet ... scribere carmen*³¹.

Насколько разрушительными римляне считали свободное поведение и речь весталки, ясно хотя бы из того факта, что легендарная Тарпея, которая показала сабинянам вход на Капитолий, проведя предварительные переговоры о цене своего предательства, названа у Варрона весталкой (LL. V. 4). Следовательно, самостоятельное поведение и высказывания весталки, как и любой другой женщины, должны быть ограничены, в противном случае жрица представляет собой опасность и угрозу городу.

Была, пожалуй, только одна область, помимо культа и некоторых юридических случаев, в которой допускалась речь весталок: это их посредничество: нам известен

²⁶ Ibid.

²⁷ «Нума... научил замужних женщин быть трезвыми, хранить молчание, совершенно воздерживаться от вина, и не говорить даже о необходимом в отсутствие своего мужа».

²⁸ Можно привести другое замечание, сделанное Плутархом относительно речи женщин: (*Conjugalia praeserta*, 31) δεῖ δὲ ... μὴδὲ τὸν λόγον δημόσιον εἶναι τῆς σώφρονος... («Следует, чтобы мудрая женщина ... не говорила публично»).

²⁹ *Postumia uirgo Vestalis de incestu causam dixit, crimine innoxia, ab suspicione propter cultum amoeniorem ingeniumque libetius quam uirginem decet parum abhottens* («Весталка Постумия защищала себя от обвинения в инцесте; она была невиновна, но ее слишком утонченные наряды и склонности более свободные, чем подобает весталке, мало способствовали отвращению подозрений»).

³⁰ «Воздерживаться от шуток и одеваться более благочестиво, чем изысканно».

³¹ «Не подобает... писать стихи».

эпизод, когда Мессалина просила заступничества перед верховным понтификом Клавдием у старшей весталки Вибиции (Тас. Ann. XI. 32. 34), а ранее весталки помогли Цезарю вымолить прощение у Суллы (Suet. Caes. 1. 2); разнообразная помощь весталок, в том числе в продвижении по службе, отражена и в надписях императорского времени (CIL. VI¹. 2130–2134). Но, во-первых, речь весталок при этом не свободна (жрица просит не за себя, но передает слова другого лица), а во-вторых, эта функция весталок имеет своим основанием их жреческий статус и ее можно рассматривать как аналог молитв в культовой практике.

Каковы же были правила культовой речи и молчания весталок? Вернемся к Горацию. В псевдо-акроновых комментариях к Оде III. 30 молчание весталки толкуется следующим образом: «Tacita» aut verecunda aut pro sacrificio tacente, consueverunt enim sacrificaturae Capitolium tacentes ascendere. Sive pro sacerdotii dignitate clarae...³² По мнению И. Сантинелли, поэт подчеркивает этим эпитетом торжественность жертвоприношения, и это ясно без всякого пояснения³³. Но в таком случае почему молчащей названа только весталка?

Нам представляется, что в комментариях все же есть зерно истины и дело не столько в торжественности жертвоприношения, сколько в том, что молчание весталки рядом с верховным понтификом отражает жреческую иерархию (жрица *verecunda* молчит в присутствии «вышестоящего» жреца-мужчины). Возможно, что молчание весталки связано с божеством, для почитания которого жрецы восходят на Капитолий (*pro sacrificio*), но и этот случай не исключает соответствующей жреческой иерархии. Наверное, следует напомнить, какую роль играл по отношению к весталкам верховный понтифик, который и принимал девочек в весталки, и осуществлял надзор за исполнением весталками своих обязанностей, и наказывал жриц в случае их небрежения. Верховный понтифик первым брал слово при избрании девочки в весталки, определяя ее статус, получаемый посредством *captio*. Власть верховного понтифика над весталкой, которая, вступая в сан, освобождалась от *patria potestas*, но оказывалась под его контролем, стала основой гипотез о том, что весталки изначально были царскими дочерьми³⁴ (в подтверждение этой гипотезы часто помимо прочих доказательств приводили тот аргумент, что власть верховного понтифика над весталками можно приравнять к *patria potestas*, которую *pater familias* имел над своими дочерьми) или женами³⁵, хозяйками дома.

Можно привести еще один пример молчания весталки рядом с верховным понтификом – пример, на который ранее уже указал Дж. Шайд в контексте подчиненного положения женщин в религии³⁶. В протоколах Секулярных игр 204 г., где описана суппликация Юноне³⁷, римские матроны произносят текст под диктовку верховного понтифика Септимия Севера, рядом с которым находятся молчащие весталки Нумизия Максимилла и Теренция Флавола. Тем самым император – верховный понтифик выполнял функцию контроля за точностью текста молитвы, и религиозная власть в ее последней инстанции принадлежала ему. Аналогичную сцену мы наблюдаем на бронзовой монете, отчеканенной в память Секулярных игр 88 г.³⁸, где изображены коленопреклоненные матроны перед нефом Юноны-царицы, читающие молитву, императора Домициан – верховный понтифик, стоящий перед ними и диктующий им

³² «Молчащая» – либо от стыдливости, либо вследствие молчаливого жертвоприношения, ведь для совершения жертвоприношения они имеют обыкновение восходить на Капитолий в молчании. Либо блистающие достоинством жреческого сана...

³³ Santinelli. Op. cit. P. 263.

³⁴ Mommsen Th. Roemisches Staatsrecht. Bd. II. 1. Lpz, 1877. S. 53; Marquardt. Op. cit. Bd III. Lpz, 1878. S. 220.

³⁵ Wissowa G. Religion und Kultus der Roemer. München, 1971 (= 1912). S. 158; Dragendorf A. Die Amtstracht der Vestalinnen // Rh. M. 1896. 51.

³⁶ Scheid. D'indispensables étrangères... P. 422–424.

³⁷ Pighi J.B. De ludis saecularibus populi Romani Quiritium. Amsterdam, 1965. P. 155 ff.

³⁸ Mattingly H. Coins of the Roman empire in the British Museum. III. L., 1966. No. 424.

формулу, и весталки рядом с ним, очевидно молчащие³⁹. Молчание весталок двойственно: с одной стороны, они молчат, находясь рядом с верховным понтификом, с другой – они не повторяют вслед за ним ритуальную формулу, чем подчеркивается их инаковость и более высокая позиция по отношению к остальным женщинам. Этому соответствует и ведущая роль весталок во время праздника *Vona Dea*, в котором участвуют одни женщины. Речь является отражением властных полномочий, которыми те или иные лица обладали в культе, и весталки в этой иерархии занимали промежуточное положение между верховным понтификом и женщинами.

В процессе своей культовой деятельности весталки оказывались рядом и с другими жрецами-мужчинами, входившими в коллегия понтификов и состоящими под непосредственным контролем верховного понтифика: фламинами и царем священнодействий. Например, известно, что весталки вместе с фламинем Квирина 21 августа совершали жертвоприношение Консу на подземном алтаре у подножия Палатина (*Tert. de spect. 5: Sacrificant apud eam [aram] nonis Iuliis sacerdotes publici, XII Kalend. Septembres flamen Quirinalis et virgines*⁴⁰). К сожалению, мы не знаем, какую роль они играли при фламиние Квирина, возможно, они ассистировали ему; Дж. Шайд предполагает, что роль жриц была пассивной⁴¹. Пруденций (*Contra Symm. II. 1107–1108*) описывает тот же ритуал (не называя праздника): *...subter humum lustrales testibus umbris / In flammam iugulant pecudes et murmura miscent*⁴². Но неясно, как следует понимать это «бормотание» – просто как уничижительное определение воинствующе настроенного христианина (Дж. Шайд оспорил эти слова Пруденция в том, что касается возможности весталок совершать жертвоприношение⁴³) или как отражение культового процесса. Если верно последнее, то, может быть, в этом случае весталки произносили молитвы под диктовку фламينا или же присутствие фламينا было необходимым для контроля за точностью произносимой формулы и тем самым невнятность речи должна была указать на подчиненное положение жриц.

В определенный день (*certa die* – *Serv. Aen. X. 228*) весталки приходили к *rex sacrorum*, жрецу Януса и адресовали ему столь же знаменитую, сколько и непонятную ритуальную формулу: *vigilante, rex? vigila!*⁴⁴ Здесь как будто именно весталки осуществляют в рамках ритуала некие контролирующие функции по отношению к жрецу-мужчине. С другой стороны, именно весталки приходят к царю священнодействий, а не наоборот: *ibant ad regem sacrorum et dicebant...*⁴⁵ Этот факт можно сопоставить и с обязанностью клиентов приветствовать своего патрона, и, что более существенно, с юридической практикой, согласно которой всякий раз, когда весталкам требовалось свидетельствовать, их выслушивали на Форуме или в суде, как сообщает Тацит (*Ann. 2. 34*), этим примером подчеркивая высокомерие и могущество влиятельной подруги Ливии – Ургулании. Она, будучи свидетельницей в каком-то деле, разбиравшемся в сенате, не пожелала туда явиться, и к ней пришлось послать претора, допросившего ее на дому: *missus est praetor, qui domi interrogaret, cum virgines Vestales in foro et iudicio audiri, quotiens testimonium dicerent, vetus mos fuerit*⁴⁶. Предложение *cum... fuerit* можно понимать и в том смысле, что даже весталки являлись в суд, когда это требовалось, а вовсе не как указание на принадлежность Ургулании к весталкам, но нам в данном случае важно не то, была ли Ургулания

³⁹ *Scheid. D'indispensables étrangères... P. 423.*

⁴⁰ «У этого [алтаря] совершают жертвоприношение общественные жрецы, в 12 день до сентябрьских календ фламен Квирина и весталки».

⁴¹ *Ibid. P. 412.*

⁴² «Под землей они закалывают очистительные жертвы, льют их кровь в огонь и сопровождают это бормотаньем».

⁴³ *Ibid.*

⁴⁴ «Бдишь ли царь? Бди!».

⁴⁵ «Приходили к царю священнодействий и говорили...».

⁴⁶ «Был отправлен претор, который допросил ее дома, хотя, согласно древнему обычаю, дев весталок выслушивали на форуме и в суде, когда они выступали в качестве свидетельниц».

весталкой или нет, а то, что весталка должна была являться в более высокую «инстанцию».

Что же касается «текста», на первый взгляд довольно императивного и давшего повод к сопоставлению весталок и Весты с иранской богиней, наделявшей царя властью⁴⁷, то нам кажется, нужно учитывать следующее: во-первых, с похожей формулой к богам обращался верховный понтифик (*Serv. Aen. II. 148*): item «*vigilans, deum gens*» verba sunt, quibus pontifex maximus utitur in pulvinaribus...⁴⁸ Поэтому нет уверенности, что весталки представляют здесь самих себя: возможно, этот ритуал являл властные полномочия понтифика. То, что весталки, в отличие от формулы понтифика, добавляют призыв *vigila!* также не удивительно: «Молитвы часто формулируются в повелительном наклонении и их следует понимать как официальные предписания, сделанные на грубом языке римских магистратов»⁴⁹. Во-вторых, можно говорить об определенной параллельности царя священнодействий и весталок, выраженной наиболее явно в параллельности божеств, почитавшихся этими жрецами: Янус с Вестой призывались во всяком жертвоприношении (*Cic. De deor. nat. II. 67*), на первом месте – Янус, а на последнем – Веста⁵⁰. В том, что Янус был в начале, а Веста в конце, видна не иерархия, а скорее симметрия, которая проявляется в том, что постоянно бодрствовавшие у вечного очага жрицы призывали к бдительности *geh sacrogitum*. В связи с этим интересной представляется гипотеза, согласно которой весталка считалась римлянами хранительницей закрытых дверей, и смысл оппозиции Янус-Веста заключался именно в противопоставлении открытости и закрытости⁵¹. Заметим также, что царю священнодействий было запрещено говорить публично (*Plut. R.Q. 63*), т.е. он, подобно римским женщинам, был отстранен от участия в общественной жизни.

Говоря о сходстве статуса весталок и других жрецов, находившихся под контролем верховного понтифика, нельзя не вспомнить о фламинне Диале, который, как и весталка, был подконтролен (*captus*) верховному понтифику и с которым весталка разделяла определенные юридические привилегии. Как известно, если весталки по пути случайных встречали осужденного на казнь, приговор в исполнение не приводился, весталке только следовало поклясться, что встреча была неумышленной⁵² (*Plut. Numa. X*). Неясно, кому именно весталка приносила клятву, происходило ли это в суде или перед верховным понтификом, или как-либо иначе, но эта клятва тем более знаменательна, что весталка вместе с фламинном Диалом была освобождена от принесения клятвы, если выступала свидетельницей на суде (*Aul. Gell. X. 15*), т.е. вне культа. Нам кажется, что необходимость весталки клясться в религиозно-правовой ситуации, в то время как фламин Диал в аналогичном случае не обязан был это делать⁵³, также отражает различие, проводимое в культе между женщинами

⁴⁷ Штаерман Е.М. Социальные основы религии древнего Рима. М., 1985. С. 70, со ссылкой на: Ростовцев М.И. Рождение Римской империи. Пг., 1918; Раевский Д.С. Очерки идеологии скифо-сарматских племен. М., 1977.

⁴⁸ «Слова "бдишь ли, род богов" произносит также верховный понтифик во время лектистерний».

⁴⁹ Scheid. La religion... P. 85.

⁵⁰ Ж. Дюмезиль расшифровывал *ordo sacerdotium*, приведенный у Феста: *geh sacrogitum* – три главных фламина (*Dialis, Martialis, Quirinalis*) – *pontifex maximus*, находя в этой последовательности скрытую формулу перечисления богов при разного рода молениях: Янус – Юпитер – Марс – Квири – Веста (*Dumézil G. Tarpeia. P., 1947. P. 100–102*).

⁵¹ Pailler J.-M. L'honneur perdu de la vestale et la garde de Rome // L'Afrique, la Gaule, la Religion à l'époque romaine. Mélanges à la mémoire de Marcel Le Glay. Bruxelles, 1994. P. 534.

⁵² *κἀν ἀγομένῳ τιλὲ πρὸς θάνατον αὐτομάτως συντύχῳσι, οὐκ ἀναρείται. δεῖ δ'ἀπομόσαι τὴν παρθένον ἀκούσιον καὶ τυχαίαν καὶ οὐκ ἐξέπιττες γεγόνειαι τὴν ἀπάντησιν.*

(«И если они случайно встречают человека, ведомого на смерть, его не казнят. Деве только следует поклясться, что встреча была неумышленной и случайной, и что она не устроила это нарочно»).

⁵³ См. описание подобного процесса у *Serv. Aen. II. 57*: *antiquis itaque caerimoniis cautum erat, ne vinculus flaminiam introiret, si introisset, solveretur vinclaque per impluvium effunderentur inque viam publicam eicerentur* («Древние обряды предусматривали, что закованный в цепи человек не должен входить в дом фламина;

и мужчинами, и контроль над жрицей-женщиной. Характерно и то, что во время Весталий некоторые ритуальные ограничения налагались на фламинку⁵⁴, т.е. на женскую ипостась священной пары фламин-фламиника, а не на ее супруга. Таким образом, весталки находились в «речевой» иерархии не только по отношению к верховному понтифику, но и по отношению (по крайней мере) к некоторым другим жрецам-мужчинам, входившим в его подчинение.

Сравнивая весталку с другими римскими жрецами, следует сказать и о том, что жрецы-мужчины (авгуры, понтифики, квиндецемвиры) обязаны были в определенных случаях предоставлять римскому сенату и магистратам культовую информацию. Весталки же никакой культовой информации не давали, напротив, они должны были хранить в тайне сведения о вверенных им святынях – *fatale pignus imperii Romani* («залог судьбы римского владычества» – Liv. XXVI. 27). Можно сказать, что культ Весты был в каком-то смысле окружен молчанием: об этом свидетельствуют и отсутствие до достаточно позднего времени изображения Весты, и ограничения на посещение храма Весты и Атрия весталок⁵⁵, и невозможность видеть святыни храма⁵⁶ (причем Дионисий говорит, что о характере этих святынь нечестиво даже допытываться – II. 66).

Жрецы-мужчины вели записи и могли высказываться и в такой «эпиграфической» форме, как протоколы жреческих коллегий. С весталками дело обстояло иначе. Имена весталок эпохи республики дошли до нас, возможно, посредством анналов понтификов, но не благодаря документам, исходившим от жриц. Раскопки в храме Весты и Атрии весталок, по замечанию Р. Ланчани, доказали отсутствие записей и анналов, которые могли бы вести сами весталки⁵⁷. Впрочем, нам известны два примера их «эпиграфических» высказываний – это надписи на базах статуй, поставленных весталками, однако оба примера относятся к довольно поздней эпохе (период империи). И что касается первого случая, то он имел место в рамках коллегии весталок, и был, так сказать, ее внутренним делом: весталка *Octavia Nonogata* (CIL. VI. 2138) поставила во второй половине III в. н.э. статую в честь другой весталки Целии Клавдианы (*eius admonitionibus semper provecta*⁵⁸). Во втором же случае намерение весталок поставить статую с посвянительной надписью префекту Рима Веттию Агорию Претекстату вызвало разногласия среди понтификов (Symm. II. XXXVI); Симмах был против, несмотря на одобрение большинства, и обосновывал свое мнение тем, что незаконно делать то, что не было предоставлено ни Нуме – творцу религии, ни Метеллу – ее охранителю, ни всем верховным понтификам. Особенно важно в оценке данного проекта Симмахом то, что *neque honestati virginum talia in viros obsequia convenire...*⁵⁹ Впрочем, статую все же поставила старшая весталка Целия Конкордия (за что ей в свою очередь поставила статую жена Претекстата – CIL. VI. 2145), но, видимо, от своего имени (а не от имени весталок).

В качестве публичной жрицы весталка находилась в культовых взаимоотношениях, помимо других жрецов, с еще одним «мужским» партнером – собственно римским народом, который также являлся субъектом осуществления властных полномочий

но если он вошел, то следует освободить его, вынести оковы через имплювий и выбросить их прочь на улицу»).

⁵⁴ Овидий сообщает, что во время Весталий, когда открывался и чистился храм Весты, фламинике запрещалось касаться мужа (Fast. VI. 223–234).

⁵⁵ Мужчинам было запрещено входить в храм Весты (Lact. Inst. III. 20. 4) и оставаться в Атрии ночью (Dion. Hal. II. 67).

⁵⁶ Дионисий Галикарнасский (II. 66) и Плутарх (Numa. IX) сообщают, что в храме Весты, кроме огня, находятся некоторые скрытые от всех святыни, известные лишь девам-весталкам и понтификам. Но и понтифики не имели права видеть святыни: вспомним легенду о том, как верховный понтифик Луций Цецилий Метелл в 241 г. до н.э. вынес *sacra* из горящего храма Весты и ослеп после этого (Dion. Hal. II. 66).

⁵⁷ Lanciani R. The Ruins and Excavations of Ancient Rome. Boston – New York, 1897. P. 228.

⁵⁸ «Всегда поощряемая ее наставлениями».

⁵⁹ «Не подобает чести дев оказывать подобные услуги мужчинам».

над весталкой. По отношению к нему весталки (как и Сивиллины книги) исполняли те же функции, что и фламиника по отношению к своему супругу, т.е. они делали своего мужского партнера «полным, совершенным»⁶⁰.

«Дополнение» весталками *populus* выразилось в том, что они несли свое служение ради римского народа *квиритов*, и этот факт отражен во многих культовых формулах, и прежде всего в формуле принятия девочки в весталки, произносимой верховным понтификом: «*Sacerdotem Vestalem, quae sacra faciat, quae ius siet sacerdotem Vestalem facere pro populo Romano Quiritibus, uti quae optima lege fuit, ita te, Amata, capio*»⁶¹ (Aul. Gell. I. 12). Храм Весты считался *focus publicus* («общественным очагом» – Cic. de leg. 2. 8. 20). На некоторых монетных легендах императорского времени с изображениями Весты богиня именуется *Vesta populi Romani quiritium* («Веста римского народа *квиритов*») ⁶², и так же назывались пенаты, находившиеся в ее храме (Tac. Ann. 15. 41: *delubrum Vestae cum penatibus populi Romani* («храм Весты с Пенатами римского народа»); *Feriale Cumanum. CIL. I². 229: diis penatibus populi Romani Quiritium*. Во время церемоний в честь *Vona Dea* весталки совершали жертвоприношения *pro populo* («за народ» – Cic. Ad Att. I. 13. 3; 12. 3), в дни Весталий весталки раздавали народу приготовленную ими *mola salsa*, а 21 апреля, в день Парилий – очистительные средства (Ovid. Fast. IV. 731–734). Эти культовые мероприятия резко выделяли весталок среди остальных римских женщин, хотя и осуществлялись в рамках празднеств, посвященных божествам женского пола. Весталки могли молиться и за отдельных граждан, и эти молитвы считались весьма действенными: Плиний Старший ообщает, что римляне и он сам верят, что весталки своими молитвами могут возвращать беглых рабов, еще не вышедших за пределы города Рима (NH. XXVIII. 3).

В свою очередь народ предоставлял весталкам в качестве особых привилегий права, которыми обладали мужчины, в частности права высказываться в некоторых юридических ситуациях. Так, весталки могли давать свидетельские показания на суде. Следует отметить, что согласно легенде, переданной Плутархом и Авлом Геллием, это право было оформлено после того, как весталка Тарквиния (Plut. Poplicola. VIII), или Гайя Тарация (она же Фуфетия – Aul. Gell. VII. 7), отдала народу свой участок на Марсовом поле, т.е. после оказания весталкой народу существенного материального благодеяния; кроме того, подчеркивалось, что это право весталка получила единственной из всех женщин. Данная оговорка была типичной в случаях, когда женщины (пусть даже обожествленные) получали привилегии от народа – вспомним историю с Геркулесом и Ларенцией (Plut. R.Q. 35). Другой юридической привилегией, связанной с речью жрицы, было право весталки на составление завещания. В комментариях Лабеоны к Законам XII таблиц (Aul. Gell. I. 12) сказано, что весталка не является наследницей кому-либо без завещания (*intestata*) и ей без завещания никто не наследует, но имущество ее поступает в казну – *ad publicum* (т.е. и в этом случае молчание весталки истолковывается на пользу государству). Эти привилегии весталок подчеркивали их мужской статус и являлись аналогами их права произносить молитвы в публичном культе.

С другой стороны, народ внимательно следил за публичной культовой деятельностью весталок, и когда весталка вела себя (в частности высказывалась) самостоятельно, ее действия строго пресекались. Так, согласно Цицерону (De domo. 136), в 123 г. до н.э. весталка Лициния освятила часовню *Vona Dea* (*aram et aediculam et pulvinar sub Saxo dedicasset*)⁶³, однако в коллегию понтификов был внесен запрос со стороны сената (*eam rem ex auctoritate senatus ad hoc conlegium Sex. Iulius praetor*

⁶⁰ Scheid. D'indispensables étrangers... P. 432.

⁶¹ «Я беру тебя, Амата, в жрицы-весталки для совершения священнодействий, которые закон предписывает совершать весталке на благо Римского народа *квиритов*, поскольку ты избрана в соответствии с наилучшим законом».

⁶² Mattingly H., Sydenham E. The Roman imperial coinage. L., 1923. Civil wars, IV, 4, 6, 9, 11; Vitellius. Gaul. A.D. 69. № 7.

⁶³ «Произвела посвящение алтаря, часовни и пильвинара под Скалой».

teutuli⁶⁴), и понтифики не признали это освящение разрешенным народом (P. Scaevola pontifex maximus pro conlegio respondit, Qvod in loco pвblico Licinia, Gaii filia, inivssv popvli dedicasset, sacrvm non viderier⁶⁵). Овидий называет другое имя весталки, основавшей храм Доброй Богини «под скалою», – Клавдия (Fast. V. 150. 156⁶⁶). Г. Виссова предполагал, что сведения Овидия являются искажением Цицероновых⁶⁷. Но в данном случае имеет значение не имя весталки, а тот факт, что весталке в вопросах, касающихся публичного культа, нельзя было «высказываться» самостоятельно, без санкции «народа». Высказывалась же весталка при процедуре *dedicatio* не только символически, но и буквально; мы позволим себе еще раз процитировать Дж. Шайда: «Посвящавший брался за стойку двери [освящавшегося здания] (или касался алтаря, если освящался алтарь) и произносил под диктовку понтифика формулу посвящения (*lex dedicationis*), которая переводила это строение и пространство из общественной собственности в собственность божества»⁶⁸. Весталка нарушила «иерархию», проведя *dedicatio* без понтифика, который не только выражал власть мужчин в религиозной сфере, но и представлял власть и санкцию народа. Тот факт, что понтифики регулировали отношения между народом и весталками, находит свое объяснение в правиле, согласно которому женщин не судили публично, но передавали для суда их родственникам, чтобы не пострадала патриархальная власть мужчин в семье, как это было, например, в случае с Вакханалиями⁶⁹. Понтифик же осуществлял над весталками власть, сопоставимую с властью *pater familias*, поэтому было естественно, что весталка, будучи все-таки женщиной, не подвергалась публичному суду, но ее дело передавалось коллегии понтификов.

Если весталка совершала инцест, т.е. теряла целомудрие, которое было основным требованием, предъявлявшимся к жрицам, она предстала перед судом понтификов⁷⁰ и, видимо, должна была оправдываться, т.е. говорить в свою защиту; понтификам принадлежало право вынесения окончательного решения. В отличие от более легких культовых проступков, подлежавших наказанию со стороны верховного понтифика, характер наказания весталки и ее любовника был зафиксирован законодательным образом: *Probrum virginis Vestalis ut capite puniretur, vir, qui eam incestavisset, verberibus necaretur: lex fixa in atrio Libertatis cum multi(s) alis legibus incendio consumpta est, ut ait M. Cato in ea oratione, quae de auguribus inscribitur*⁷¹ (Festus, p. 241). Следствием этого факта являлась исключительная возможность публичного суда над женщиной: когда народ не был доволен исходом судебного разбирательства, осуществленного понтификами, он мог вмешаться в их «разговор» с весталками. Примером служит судьба весталок Эмилии, Лицинии и Марции, обвиненных в инцесте в 114 г.: понтифики признали виновной Эмилию и оправдали остальных; плебейский трибун Секст

⁶⁴ «Претор Секст Юлий по решению сената передал этот вопрос на рассмотрение этой коллегии (понтификов)».

⁶⁵ «Верховный понтифик П. Сцевола ответил от имени коллегии: «То, что Лициния, дочь Гая посвятила в общественном месте без разрешения народа, не считается ими священным».

⁶⁶ *Dedicat haec veteris Clausorum nominis heres, / virgineo nullum corpore passa virum* («Ее посвятила наследница древнего имени Клавдиев, / чье девственное тело не познало ни одного мужа»).

⁶⁷ *Wissowa*. Op. cit. S. 217. Anm. 11.

⁶⁸ *Scheid*. La religion... P. 58–59.

⁶⁹ *Idem*. D'indispensables étrangères... P. 426.

⁷⁰ *Minucia Uestalis, suspecta primo propter mundio rem iusto cultum, insimulata deinde apud pontifices ab indice seruo, cum decreto eorum iussa esset sacris abstinere familiamque in potestate habere, facto iudicio uiua sub tertiam ad portam Collinam dextra uiam stratum defossa Scelerato campo* (Liv. VIII. 15) – «Весталке Минуции, вначале заподозренной вследствие своей избыточной роскоши, а затем обвиненной перед понтификами доносчиком-рабом, было приказано по их декрету не участвовать в отправлении культа и сохранять под своей властью рабов: после суда ее зарыли заживо возле Коллинских ворот, справа от замощенной дороги, на *sampus Sceleratus*».

⁷¹ «Прегрешение девы-весталки пусть будет наказано смертью, муж, который ее осквернил, пусть будет засечен насмерть розгами: закон, вывешенный в атрии Свободы, вместе со многими другими законами уничтожен огнем, как говорит М. Катон в речи, которая озаглавлена "Об авгурах"».

Педуцей, недовольный исходом процесса, организовал плебисцит и назначил в 113 г. провести расследование Л. Кассия Лонгина Равиллу, который и приговорил к казни Лицинию и Марцию⁷².

Но этот случай публичного суда над весталками действительно исключителен. Как правило, их наказание все же находилось в компетенции понтификов. И во время церемонии зарывания заживо осужденной весталки именно понтифик осуществлял погребальный ритуал, подобно тому как это делали мужчины во время похорон членов семьи. Плутарх достаточно подробно описывает этот ритуал: у Коллинских ворот в склоне холма устраивают небольшое подземное помещение с входом сверху, в которое ставят ложе с постелью, горящий светильник и запас продуктов – хлеб, воду, молоко, масло. Весталку, усадив на носилки и тщательно закрыв, так, чтобы даже голос ее было невозможно услышать, несут через Форум в полном молчании (*αὐτὴν δὲ τὴν κολαζομένην εἰς φορεῖον ἐνθήμενοι καὶ καταστευάσαντες ἔξωθεν καὶ καταλαβόντες ἰμάσιν, ὡς μηδὲ φωνὴν ἑξάκουστον γενέσθαι, κομίζουσι δι' ἀγορᾶς. ἑξίτανται δὲ πάντες σιωπῇ καὶ παραπέμπουσιν ἄφθογοι μετὰ τινος δεινῆς κатηφείας...*). На месте погребения глава жрецов тайно произносит какие-то молитвы (*ὁ δὲ τῶν ἱερέων ἑξάρχος εὐχὰς τινὰς ἀπορρήτους ποιησάμενος...*) простирает руки к богам, выводит осужденную и ставит перед входом в подземелье. Когда та сходит вниз, поднимается лестница и вход засыпают (Numa. X). Смысл самого этого ритуала остается неясным. Было высказано предположение, что эта церемония носит характер брачного обряда, поскольку якобы изначально весталки были служительницами и «невестами» мужского божества, замененного впоследствии богиней Вестой⁷³. Однако эта гипотеза не объясняет молчания. Возможно, всеобщее молчание в данном случае необходимо для того, чтобы не обострить крайне «продигиозную» ситуацию, угрожающую городу, и оно, таким образом, носит апотропический характер.

Интересно, что здесь наблюдается тройная ограниченность речи: «настоящее» молчание римлян, квазимолчание жрицы (собственно, Плутарх не утверждает, что она не могла говорить, но лишь – что ее нельзя было слышать) и неразборчивость слов верховного понтифика, который в этом случае как бы защищает народ от весталки, принужденной к «иерархическому» молчанию. Это принуждение необходимо, поскольку жрица уже проявила преступное своеволие и от нее можно ожидать и других проявлений непослушания, в особенности речи.

Таким образом, в отличие от прочих женщин весталка имела право «говорить» в публичной культовой сфере и, как следствие, – в социальной и юридической жизни Рима, но была подчинена строгой речевой иерархии: жрица – верховный понтифик – народ, причем понтифик по отношению к народу и весталке выполнял роль мужского представителя жреческой «семьи». И мы наблюдаем разделение культовых ролей жрицы. Весталка в культовой практике должна была говорить за римский народ и имела право говорить в юридической и социальной практике наравне с народом. Но весталка, находящаяся рядом с верховным понтификом, предстает перед нами пассивной и молчаливой, подобно тому как понтифики исполняли подобную пассивную роль рядом с магистратами – представителями римского народа. Данная культовая ситуация описана Дж. Шайдом: «В религиозных службах, проводимых жрецами, верховные полномочия часто осуществлялись двумя лицами, из которых одно было активным и было связано со временем (давало свое имя году, избиралось, созывало коллегии, действовало, издавало указы и т.п. от имени своих

⁷² Broughton T.R.S. The Magistrates of the Roman Republic. V. I. 509 B.C. – 100 B.C. N.Y., 1951, там же приведены источники: Ascon 45–46c; Cic. N.D. 3, 74; Brut. 160. Liv. Per. 63; Val. Max. 3.7.9; 6.8.1; Plut. R. Q., 83; Dio 26, fr. 87; Obsequ. 37; Porphyr. In Hor. Sat. I. 6. 30; Oros. 5.15.22; Macroh. Sat. 1.10.5; Zon. 7.8. В память этого суда Квинт Кассий, потомок Кассия Лонгина, в I в. до н.э. изобразил на монетах храм Весты курульное кресло и голову Весты (Sydenham M. The Coinage of the Roman Republic. L., 1952. P. 917–918).

⁷³ Hampl F. Zum Ritus des Lebendigbegrabens von Vestalinnen // Festschrift R. Muth. Innsbruck, 1983. S. 166–168.

коллег), в то время как другое оставалось пассивным (оно диктовало формулу, произносимую первым, помогало в отправлении обряда, было «взятым», «схваченным», а не избранным). Так, связанными с верховным понтификом обнаруживают фламину, и весталок, рядом с *magistri* арвальских братьев – фламину, *pater patratus* в сопровождении *verbenarius*. И в этих обрядах, совершаемых магистратами, именно понтифик или авгур исполнял «пассивную» функцию⁷⁴.

Пассивная сторона была не только подчинена активной, она была качественно отлична от нее, что, в частности, отражено в отсутствии ее связи со временем. Она не обладала полномочиями первой стороны, но, тем не менее, ее пассивность выполняла определенные функции. И при анализе «содержания» молчания весталки, следует принимать во внимание ее особый статус, связанный со способом, которым римляне представляли своих богов, и заключавшемся в том, что жрец того или иного бога являлся в некотором роде его воплощением. Это относится в полной мере к Весте и весталкам: когда при Августе было впервые создано изображение Весты (*signum*), для отправления ее культа в палатинском дворце императора, то образцом послужила фигура весталки, и на известных рельефах⁷⁵, представляющих Весту в окружении своих жриц, она внешне ничем не отличается от них⁷⁶. Если продолжить сравнение весталки – живого образа Весты – с богиней, которой она служила, с точки зрения речи, то мы обнаружим примечательное явление: когда от Весты исходила какая-либо информация, богиня оставалась «в тени». Так, Цицерон говорит, что в Риме существовала посвященная Весте роща, которая спускалась от подножия Палатинского холма к *Via Nova*, и откуда незадолго до того, как галлы захватили Рим, был услышан голос, предупреждавший об опасности, – *Aius Loquens* (*De nat. deor.* I. 101). У Валерия Максима и Зосима мы находим предание, объясняющее происхождение Секулярных Игр: во время эпидемии, опустошавшей город, у сабинянина Валезия, предка римского рода Валериев, заболели дети; Валезий помолился, согласно Валерию Максиму (*Val. Max.* II. 4. 5), ларам, но у очага, согласно Зосиму (*Zos.* II. 1) – Весте, и услышал *голос*, который дал указания относительно того, как исцелить детей, – согласно Зосиму, голос исходил из священной рощи, и Валерия Максима источник не назван. Таким образом, Веста не произносит предказания, которые осуществляются в первом случае божеством мужского «пола», а во втором случае – анонимно. Можно провести параллель с образом молчащей весталки: молчаливую богиню воплощает молчаливая жрица. По аналогичной причине на фламину Диала были наложены ограничения относительно речи: он не мог приносить клятву, так как его бог был господином клятвы и права⁷⁷.

Веста не была госпожой клятвы, но нельзя ли назвать ее госпожой молчания? Сервий сообщает об обряде молчания, связанном с пищей и очагом (*Serv. Aen.* I. 730): *apud Romanos etiam cena edita sublatisque mensis primis silentium fieri solebat, quoad ea quae de cena libata fuerant ad focum ferrentur et in ignem darentur, ac puer deos propitios nuntiasset, ut diis honor haberetur tacendo; quae res cum intercessit inter cenandum, Graeci quoque θεων παρουσίαν dicunt*⁷⁸. Следовательно, Веста, воплощая огонь очага, доставлявшего бо-

⁷⁴ Scheid. *La religion des romains...* P. 118.

⁷⁵ Greifenhagen A. *Das Vestarelief aus Wilton House // 121/122 Winkelmannsprogramm. B., 1967; Magi F. Irlievi flavii della Cancelleria. Citta del Vaticano, 1945; Thompson J.E. The Vestal Virgin in Roman Art and Politics. The Case of the Cancelleria Reliefs // AJA. 1998. 102. 2; Scott Ryberg I. Rites of the State religion in Roman Art // American Academy in Rome. Memoirs. 1955. XXII; Torelli M. Typology and Structure of Roman Historical Reliefs. Ann Arbor, 1982; Strong D.E. Greek and Roman Gold and Silver Plates. L., 1966.*

⁷⁶ Scheid J. *Le flamme de Jupiter, la vestale et le général triomphant. Variations romaines sur le thème de la représentation des dieux // Le temps de la réflexion. 1986. 7. P. 226.*

⁷⁷ Ibid. P. 218.

⁷⁸ «У римлян был обычай, когда накрывали на стол и подавали первую перемену блюд, хранить молчание, пока часть, взятая от обеда, не возлагалась на очаг и не предавалась огню, и пока мальчик не объявлял, что боги благосклонны, и это для того, чтобы воздать почести богам в молчании; когда подобное происходит во время обеда, греки также говорят о *присутствии богов*».

гам пищу, для того, чтобы быть наилучшим «средством связи», должна была минимализировать свою индивидуальность. Даже в том, что касается предсказаний, Веста является скорее посредником между богами и людьми.

Таким образом, молчащая жрица не только наилучшим образом представляет свою богиню, но и дает знать, что между богами и людьми существует постоянная связь. Этот статус весталки давал ей возможность даже вмешиваться в решения народа и препятствовать им. Известна история о весталке из рода Клавдиев, защитившей своего отца, справлявшего в 147 г. до н.э. триумф «без воли народа». Она взойшла к нему на колесницу и сопровождала его до самого Капитолия, чтобы никто из трибунов не смог вмешаться и наложить запрет (Cic. Pro M. Coel. 14; Val. Max. V. 4. 6; у Светония (Tiber. I. 4) весталка защищает отца). Весталка, молчащая рядом с триумфатором, не только делает его неуязвимым благодаря тому, что представляет Весту и божественное покровительство, но и демонстрирует свое традиционно иерархически подчиненное положение рядом с лицом, облеченным властью, тем самым эту власть подтверждая.

Другой аспект статуса весталки и ее особенной близости к Весте заключается в том, что, согласно римским легендам, весталка, обвиненная в совершении инцеста, могла посредством апелляции к Весте исправить положение в свою пользу и тем самым нарушить «нормальную» иерархию: весталка – верховный понтифик. Устойчивость этого представления подтверждается несколькими примерами. Весталкой названа у некоторых писателей (Herodian. I. 11) Клавдия Квинта, заподозренная – вследствие своего вольного поведения – в потере целомудрия, но оправдавшаяся тем, что, когда в Рим привезли статую Великой Матери богов в 204 г. до н.э. и когда корабль сел в Тибре на мель, она, помолившись Идейской матери при всех, чтобы корабль сдвинулся, если она действительно чиста, повела его за собой (Liv. XXIX. 14; Ovid. Fast. IV. 305–327: *supplicis, alma, tuae, genetrix fecunda deorum, / accipe sub certa condicione preces...*⁷⁹; Suet. Tiber. 2. 3: *precata propalam, ut ita demum se sequeretur, si sibi pudicitia constaret*⁸⁰). Дионисий Галикарнасский (II. 68) сообщает, что в 178 г. до н.э. весталка Эмилия поручила хранение огня ученице, и огонь по недосмотру погас. Чтобы опровергнуть возникшие сомнения в ее чистоте, Эмилия обратившись к Весте с мольбой о помощи, бросила свою повязку на угасший очаг и огонь загорелся снова, подтверждая невинность весталки⁸¹. Об аналогичной процедуре рассказывает Плиний Старший: весталка Тукция доказала свою невинность тем, что принесла в решете воду (Plin. NH. 28. 12. 23: *extat Tucciae Vestalis incest(i) de precatio, qua usa aquam in cribro tulit anno urbis DXVIII*⁸²; нам в данном случае неважно, следует ли здесь читать *precatio* или *deprecatio*⁸³). У Плиния Младшего (Письма. IV. 11) весталка Корнелия, которой предстояло по решению Домициана, быть погребенной заживо по обвинению в совершении инцеста, заявляет императору, сходя в подземелье, что ее чистоту доказывает тот факт, что ее культовая деятельность принесла тому победу (*Illa nunc ad Vestam, nunc ad ceteros deos manus tendens, multa sed hoc frequentissime clamitabat: 'Me Caesar incestam putat, qua sacra faciente uicit triumphauit!*⁸⁴). Примечательно то, что весталка *multa... clamitabat* в ситуации, когда она должна была по традиции молчать;

⁷⁹ «Добрая Богиня, плодovitая Мать богов, внемли просьбам твоей молительницы при одном условии...»

⁸⁰ «Моля публично, чтобы (Мать богов) следовала за ней в том случае, если добродетель ее (Клавдия) безупречна».

⁸¹ Сведения об этом находятся также у Валерия Максима (I. 7) и Юлия Обсеквента (XXII. 6).

⁸² «Существует молитва, которую, защищаясь от обвинения в инцесте, произнесла весталка Тукция и принесла воду в решете, в год от основания города 519».

⁸³ Т. Кевес-Цулауф заметил, что *incesti deprecatio* является конъектурой Gelenius 1554 г., в то время, как в рукописях стоит *incesti precatio* – *Beschwoerung: Käves-Zulauf Th. Reden und Schweigen. Römische Religion bei Plinius Maior. München, 1972. S. 64.*

⁸⁴ «Она, простирая руки то к Весте, то к другим богам, произносила множество упреков, но чаще всего этот: "Церзъ считает нечистой меня, совершавшую священные обряды и принесшую ему победу и триумф!"».

призыв к Весте и другим богам и указание на доказательства чистоты жрицы тем самым вписываются в данную модель нарушения иерархии.

Следует сказать, что сама богиня в подобных ордалиях никак себя вербально не проявляла. Однако известна легенда, согласно которой Веста лично вмешалась, правда, не в судьбу весталок, но в судьбу дев. Плутарх передает версию появления на свет Ромула и Рема, изложенную Проматионом: в очаге дома царя альбанов Тархетия появился фаллос; из Этрурии Тархетий получил прорицание, гласившее, чтобы он сочетал с видением девушку, потому что она должна родить сына, который будет отличаться доблестью и стяжает громкую славу. Тархетий повелел сделать это своей дочери, та же, гнушаясь, послала вместо себя служанку. Царь, разгневавшись, осудил было обеих девушек на смерть, но тут появилась Веста и запретила казнь (Römül. II). В этой легенде Веста отдает приказания царю, который имеет над данными девами ту же власть, что и верховный понтифик над весталками и является аналогом последнего. Нам неизвестны легенды о Весте, отдающей приказания верховному понтифику, но он действительно считался особенно близким культу Весты; это нашло свое отражение в том, что, когда при Аврелиане был учрежден культ Солнца и верховным жрецом стал *pontifex solis*, то прежние *pontifices*, подчиненные первому, для различения стали именоваться *pontifices Vestae*⁸⁵. В «Фастах» Овидия Веста приказывает рассказать о гибели верховного понтифика Цезаря и называет его своим жрецом (*Meus fuit ille sacerdos*⁸⁶ – *Fast.* III. 697–703).

Возможность нарушения весталкой иерархии, в сочетании с тем, что жрица находилась на особом положении по отношению к святыням, обеспечивавшим существование Рима, стала основой литературной модели весталка – дурной правитель / верховный понтифик, когда весталка противоречит правителю / верховному понтифику. Эта модель начата сюжетом: Нерон – весталка Рубрия, подвергнутая им насилию (*Suet. Nero.* 28. 1) – волнение, испытанное Нероном в храме Весты (*Tac. Ann.* XV. 36), и продолжена темами: Домициан и невинно обвиненная Корнелия Гелиогабал и его брак с весталкой Юлией Аквиллой Северой (*SHA.* 17. VI. 5; *Herodian.* V. 6). Например, для спасения святынь весталка могла даже солгать самому верховному понтифику: когда Гелиогабал ворвался в репос Весты в поисках священных предметов, то старшая весталка умышленно неверно указала на пустой глиняный сосуд (*SHA.* 17. VI). Другой пример весталки, возражающей лицу, обладающему верховной властью (в данном случае жене правителя), находим у Зосима (*V.* 38), который сообщает, что жена Стилихона Серена, после того как Феодосий отменил языческие священнодействия и содержание языческих жрецов, вошла в храм Великой Матери и, сняв со статуи Реи дорогое ожерелье, надела его на себя. Старейшая из оставшихся весталок, оказавшаяся рядом, предрекла, что и Серена и ее муж, и дети отплатят за нечестие. После этого Серена часто видела во сне предзнаменование скорой смерти, и она была задумана, подставив шею палачу так же, как когда-то она повесила на нее украшение богини. Зосим добавляет, что Стилихон также не избежал справедливости (*Δίκη*) за совершенное нечестие (он ободрал обитые золотом ворота на Капитолии).

Таким образом, молчание весталки рядом с верховным понтификом имеет по крайней мере два значения. Во-первых, оно отражает жреческую иерархию и подчиненное положение женщины в римской религии и, соответственно, правильный социальный порядок. Во-вторых, молчащая весталка, находящаяся вне времени, в ином мире, представляет собой богиню Весту, непрерывность связи с богами (символом которой служил постоянно поддерживавшийся огонь в храме Весты на римском Форуме) и их невмешательство в жизнь римлян; при этом присутствие понтифика обязательно для того, чтобы осуществлять контроль за эпифанией Весты. Эти два значения вряд ли можно четко разделить в каждом отдельном случае. Например,

⁸⁵ *Wissowa.* *Op. cit.* S. 161, со ссылок на *Habel P.* *De pontificum Romanorum inde ab Augusto usque ad Aurelianum condicione publica.* Vratislaviae, 1888. P. 99.

⁸⁶ «Он был моим жрецом».

невозможность слышать весталку во время ее погребальной процессии, с одной стороны, выражает подчинение верховному жрецу-мужчине и народу, а с другой – дает понять, что Веста не осуществляет свои иерархические полномочия по отношению к понтифику и, следовательно, является благосклонной к нему и всему римскому народу, возможно, что она принимает казнь весталки и тем самым отводит от города угрозу.

Молчание весталки особенно необходимо в свете того, что Веста, как можно заметить, высказывается прямо или косвенно только когда город находится в опасности (в легенде о Тархетии речь идет о рождении основателей города). Весталка, действующая и говорящая самостоятельно, могла восприниматься римлянами не только как нарушительница иерархии и, соответственно, социальной стабильности, но и как продигий – знак того, что Рим находится в опасности. И роль верховного понтифика как посредника между весталками и народом заключалась в том, что он следил, чтобы особый сакральный статус жриц Весты не нарушал «нормального» функционирования общественной жизни и социальных институтов.

Таким образом, представляется возможным уточнить смысл определения *virgo tacita* в общем контексте оды Горация. Оно полисеманлично и означает стабильность жреческой иерархии, отражающей стабильность социальной иерархии и благосклонность богов, а следовательно, и неизбежность Рима.

VIRGO TACITA

O.P. Smirnova

The author analyses the definition given to a vestal by Horace in the Ode III, 30 (*virgo tacita*) in two aspects: in respect to the position of woman in Roman religion and in respect to how the Romans imagined their gods. To the author's opinion, the given definition mirrors the reality of worship (vestal is silent near the *pontifex maximus*) and concerns, firstly, the subordinate position of women in the Roman religion which had no right to make a sacrifice and did not go beyond playing marginal parts. The vestals, in spite of their special status, were covered by the common rule in this case: the priestesses felt under restriction of speech emphasized in the Roman religion. Secondly, the vestal, being in some respects a living embodiment of her goddess, could point out her favorable presence. Thus, with this definition symbolizing stability of the priestly and social hierarchy and benevolence of gods, Horace emphasizes the firmness of Rome and eternity of his glory.

© 2002 г.

*Посвящается светлой памяти
Юрия Германовича Виноградова*

Н.А. Фролова

КОРПУС МОНЕТ СИНДОВ

(Первая половина – конец V в. до н.э.)

На протяжении полутора веков еще со времен А. Ашика¹, надпись ΣΙΝΔΩΝ на монетах почти всеми исследователями понималась как этникон синдвов, одного из племен азиатской стороны Боспора, а сами монеты считались эмиссией этого племени². На основании такого толкования постулировалось раннее возникновение у синдвов собственной государственности. Но еще в начале 1920-х годов А.В. Орешников высказал предположение, что монеты с надписью ΣΙΝΔΩΝ чеканились не от имени племени синдвов, а от имени жителей города Синдика, Синда или Синдской Гавани, позднейшей Горгиппии³. Надпись понималась не как этникон, а как демотикон, и сами монеты рассматривались в качестве эмиссии одного из боспорских городов. Это толкование не получило в свое время поддержки в литературе. Только Д.П. Каллистов настаивал на том, что эти монеты были выпущены одним из греческих городов Боспора⁴. Но позднее точка зрения А.В. Орешникова стала приобретать все большее число сторонников⁵. Если ее принять, то монеты с надписью

¹ Ашик А. Босфорское царство. I. Одесса, 1848. С. 14.

² Зограф А.Н. Античные монеты. М. – Л., 1951. С. 168 *Мошинская В.И.* О государстве синдвов // ВДИ. 1946. № 3. С. 206 сл.; *Гайдукевич В.Ф.* Боспорское царство. М. – Л., 1949. С. 51; *Шелов Д.Б.* Монеты синдвов // КСИИМК. 1949. XXX. С. 111, 115; *он же.* Монетное дело Боспора. М. – Л., 1956. С. 43 сл.; *Шилов В.П.* Синдские монеты // СА. 1951. № XV. С. 214 сл.; *Анфимов Н.В.* К вопросу о населении Прикубанья в скифскую эпоху // СА. 1949. № XI. С. 258; *он же.* Древние поселения Прикубанья. Краснодар, 1953. С. 75; *он же.* Синдика в VI–IV вв. до н.э. // Труды Краснодарского пединститута. 1963. XXXIII. С. 193 сл.; *он же.* Меоты и их взаимоотношения с Боспором в эпоху Спартокидов // Античное общество. Л., 1967. С. 128; *он же.* Курганы рассказывают. Краснодар, 1972. С. 49 сл.; *Берзин Э.О.* Синдика, Боспор и Афины в последней четверти V в. до н.э. // ВДИ. 1958. № 1. С. 124; *Блаватская Т.В.* Очерки политической истории Боспора в V–IV вв. до н.э. М., 1959. С. 94 сл., 103; *Устинова В.А.* К вопросу о присоединении Синдики к Боспорскому государству // ВДИ. 1966. № 4. С. 126 сл.; *Белова Л.Н.* Поддельная золотая монета Синдики // ТГЭ. 1967. IX. С. 54; *Казаманова Л.Н.* Введение в античную нумизматику. М., 1969. С. 100, 135 сл.; *Крушккол К.С.* Древняя Синдика. М., 1971. С. 83 сл.; *Шелов-Коведлев Ф.В.* История Боспора в VI–IV вв. до н.э. // Древнейшие государства на территории СССР. М., 1985. С. 125 сл.

³ Орешников А.В. Этюды по нумизматике Черноморского побережья // ИГАИМК. 1922. II. С. 121 сл.

⁴ Каллистов Д.П. Очерки по истории Северного Причерноморья в античную эпоху. Л., 1950. С. 150 сл.

⁵ Болтунова А.И. Проксенический декрет из Анапы и некоторые вопросы истории Боспора // ВДИ. 1964. № 3. С. 146 сл.; *Лавров Л.И.* Назревшие вопросы социальных отношений на докапиталистическом Кавказе // Всесоюзная сессия, посвященная итогам полевых археологических и этнографических исследований в 1970 г. Тез. докл. Тбилиси, 1971. С. 60; *Gajdukevič V.F.* Das Bosporianische Reich. Amsterdam –

ΣΙΝΔΩΝ оказываются не эмиссией племенных монет, не свидетельством раннего возникновения государства у синдов, а обычным выпуском автономных монет одним из городов Боспора, аналогичным чекану Нимфея или Феодосии. Но прежде чем говорить о чекане городов или народа синдов, следует подробно остановиться на серебряных монетах с надписью ΣΙΝΔΩΝ (табл. I–VI, вклейки; см. ниже).

КОРПУС МОНЕТ СИНДОВ

(ПЕРВАЯ ПОЛОВИНА – ПОСЛЕДНЯЯ ЧЕТВЕРТЬ V в. до н.э.)

Эгинская система

I тип

Серебро. Триобол

Л.с.: Голова Геракла в львиной шкуре, вправо. Точечный ободок.

О.с.: В углубленном квадрате – голова коня, вправо. Справа над головой коня – восьмилучевая звезда, сверху надпись ΣΙΝΔΩΝ.

Бурачков П.О. Общий каталог монет. Одесса, 1884. Табл. III, 6 (далее – Бурачков);
Анохин В.А. Монетное дело Боспора. Киев, 1986. № 42 (далее – Анохин).

А-а

1) 2,66 г, 15 мм. ГИМ 6699 (табл. I, 1, 1а – увеличена) (колл. Бурачкова).

2) 2,22 г, 15 мм. Москва, частная коллекция.

Диобол

Л.с.: Голова Геракла, вправо.

О.с.: В углубленном квадрате – голова коня, звезда, ΣΙΝΔΩΝ.

Бертье-Делагард А.Л. Материалы для весовых исследований монетных систем древнерусских городов и царей Сарматии и Тавриды. 1913 // НС. II. № 174 (далее – Бертье-Делагард), вес – 1,76 (колл. Терлецкого). Известна только по сведениям Бертье-Делагарда.

II тип

Серебро. Диоболы

Л.с.: Голова Геракла, в львиной шкуре, вправо.

О.с.: Во вдавленном квадрате – голова коня, вправо. Сверху надпись ΣΙΝΔΩΝ.

Бурачков. XXIII, 7; Зограф А.Н. Античные монеты // МИА. 1951. 16. Табл. XXXIX, 39 (далее – Зограф); *Шелов Д.Б.* Монетное дело Боспора VI–II вв. до н.э. М., 1956. Р. 28 (далее – Шелов); *Анохин. 51; SNG: BM = British Museum. Part, IX. London, 1993. I. № 1008.*

А.Л. Бертье-Делагардом учтено 15 экз. этого номинала (Бертье-Делагард. № 175).

А-а

1) 1,32 г, 12–14 мм. ГИМ 6700 (табл. I, 2, 2а – увеличена).

Berlin, 1971. S. 60; *Грач Н.Л.* К находке синдской монеты в Мирмекии // ВДИ. 1972. № 3. С. 133 сл.; *Shelov D.B.* Coinage of the Bosphorus, VI–II Centuries В.С. Oxf., 1978; *Шелов Д.Б.* Синды и Синдика в эпоху греческой колонизации. Демографическая ситуация в Причерноморье в период Великой греческой колонизации. Тбилиси, 1981. С. 241; *он же.* Синды Прикубанья и греческая колонизация // Thracia Pontica. 1982. I. С. 37 сл.; *Анохин В.А.* Монетное дело Боспора. Киев, 1986. С. 14 сл.

2) 1,56 г, 13 мм. Москва, частная коллекция (табл. I, 2б).

Б-б

1) 1,90 г, 12 мм. ГИМ 6701 (табл. I, 3, 3а – увеличена).

В-в

1) 1,40 г, 15 мм. ГЭ 11/27480 (табл. I, 4, 4а – увеличена) (колл. Гиля: *Giel Chr. Kleine Beiträge zur antiken Numismatik Südrusslands. M., 1886. Taf. V, 3*) (далее – Giel табл. I, 3в).

Г-г

1) 1,29 г, 13 мм. ГЭ 13/27482 (табл. I, 5, 5а – увеличена) (колл. Гиля: *Giel. V, 4*) табл. I, 4в).

Д-д

1) 1,20 г, 11 мм. Берлин, 9 (табл. I, 6, 6а – увеличена).

Б-е

1) 1,09 г, 15 мм. Берлин, 10 (табл. I, 7–7а – увеличена).

2) 1,09 г, 13,5 мм. Найдена в Фанагории в 1980 г. Издана: *Розов В.Н. Боспорские монеты VI–V вв. до н.э. из случайных находок на Таманском полуострове (1975–1980 гг.) // СА. 1983. № 2. С. 110. Рис. I, 14* (табл. III, 1б).

Е-ж

1) 1,43 г, 14 мм. ГЭ 9/27478 (табл. II, 4, 4а – увеличена).

Ж-з

1) 1,08 г, 15 мм. ГИМ 14100 (табл. II, 1, 1а – увеличена) (колл. Грандмезона).

2) 1,28 г, 14 мм. ГИМ 13757 (табл. II, 2) (колл. Коциевского).

З-и

1) 1,55 г, 13 мм. SNG: BM, 1008 (табл. II, 3).

2) 1,42 г, 13,5 мм. ГЭ 10/27479 (табл. II, 3а).

И-к

1) 1,52 г, 13 мм. ГЭ 12/27481 (табл. II, 5).

2) 1,17 г, 12 мм. Auction Catalogue. Naville, V, 1923. № 2308 (табл. II, 3б).

3) 1,527 г. Из раскопок Фанагории 1983 г. Издана: *Абрамзон М.Г., Горлов Ю.В. Два «синдских» диобола, найденных в Фанагории // РА. 1998. № 3. С. 142. № 1. Табл. I, 1* (табл. III, 14).

4) 1,52 г. Там же. Табл. I, 2 (табл. III, 15).

5) 1,47 г. Варшава, Народный музей, № 105940 (табл. II, 4в).

6) 1,24 г. Англия. Колл. Стенкомба (табл. II, 8з). Обломана.

А.Л. Бертье-Делагард знал о 15 экз.: 1,67 (колл. Прове); 1,65 (колл. Терлецкого); 1,61 (колл. Британского музея); 1,52 (колл. Курсис); 1,44 (ГЭ); 1,43 (колл. Великого князя Александра Михайловича); 1,41 (там же); 1,32 (Одесса); 1,30 (колл. Бурачкова); 1,29 (колл. Великого князя Александра Михайловича); 1,18 (колл. Бертье-Делагарда); 1,08 (колл. Прове); 1,04 (колл. Терлецкого); 1,01 (колл. Великого князя Александра Михайловича); 0,95 (колл. Прове).

Обол

Л.с.: Голова Геракла, вправо.

О.с.: Во вдавленном квадрате – голова коня, вправо, над ней ΣΙΝΔΩΝ. Бурачков. XXIII, 8.

А-а

1) 0,97 г. Париж (табл. II, 6 – увеличена).

2) 0,96 г, 12 мм. *Hirsch J. Auction Katalog. XXV. München, 1909. № 1619* (из собрания Прове).

3) 0,92 г. Упомянута: Бертье-Делагард. № 172 (колл. Бурачкова).

4) 0,82 г, 13 мм. Найдена при археологическом исследовании Мирмекия в 1959 г.

Серебро. Гемиобол

Л.с.: Голова Геракла, вправо.

О.с.: Во вдавленном квадрате – голова коня, вправо, надпись ΣΙΝΔΩΝ.

SNG: BM, I, 1009.

1) 0,44 н, 8 мм. ГИМ 6702 (табл. II, 7, 7а – увеличена).

2) 0,34 г, 6 мм. ГЭ 16/27885 (табл. II, 8, 8а – увеличена).

3) 0,32 г, 7 мм. ГЭ 17/27886 (табл. II, 9, 9а – увеличена).

4) 0,31 г, 7 мм. Берлин, 11 (табл. II, 10, 10а – увеличена).

5) 0,30 г, 7 мм. ГЭ 18/27887 (табл. II, 11, 11а – увеличена).

6) 0,34 г, 6 мм. ГЭ 15/27884 (табл. II, 12, 12а – увеличена).

7) 0,28 г, 6 мм. BM, 1009 (табл. II, 13).

8) 0,40 г, 7 мм. Таманский музей, 620 (табл. III, 12, 12а – увеличена), из Таманского клада. Издана: Абрамон М.Г., Фролова Н.А., Горлов Ю.В. Таманский клад серебряных монет VI–IV вв. до н.э. // ВДИ. 1999. № 3. Табл. IV, 48 (далее – Абрамзон, Фролова, Горлов. Таманский клад...).

Тетартеморий

Л.с.: Голова Геракла, вправо.

О.с.: В углубленном квадрате – голова коня, вправо, ΣΙΝΔΩΝ.

Бурачков. XXIII, 9.

А-а

1) 0,26 г, 11 мм. ГИМ 6703 (табл. II, 14, 14а – увеличена).

2) 0,26 г, 7,5 мм. ГИМ 6613 (табл. II, 15, 15а – увеличена).

3) 0,23 г, 7 мм. Москва, частная коллекция (табл. II, 14б).

Б-б

1) 0,24 г, 8 мм. ГЭ 19/27888 (табл. II, 16, 16а – увеличена).

2) 0,23 г, 7 мм. ГЭ 20/27889 (табл. III, 1, 1а – увеличена).

3) 0,22 г, 9 мм. ГИМ 6704 (табл. III, 2, 2а – увеличена).

4) 0,21 г, 6 мм. ГИМ 6705 (табл. III, 3, 3а – увеличена) (колл. Бурачкова).

5) 0,18 г, 7 мм. ГЭ 21/27890 (табл. III, 4, 4а – увеличена).

6) 0,19 г. Auction Schulten. Marz 27–29, Köln, 1990. № 127.

6а) 0,21 г, 7 мм. ГИМ 14109 (табл. III, 6, 6а – увеличена) (колл. Грандмезона).

7) 0,17 г, 7 мм. ГЭ 22/27891 (табл. III, 5, 5а – увеличена).

8а) Вес неизвестен. Издана: Зограф. XXXIX, 41 (табл. III, 5б – увеличена).

8) 0,17 г, 8 мм. Музей Ашмолеан. Оксфорд.

А.Л. Бертье-Делагард отметил наличие 17 экземпляров без разграничения на гемииболы и тетартемории, но из них можно исключить монеты из ГЭ и из коллекции Бурачкова, тем не менее остается еще десяток.

Гемитетартеморий

Л.с.: Голова Геракла, вправо.

О.с.: В углубленном квадрате – голова коня, вправо, ΣΙΝΔΩΝ.

А-а

1) 0,07 н, 7 мм. Auction Catalogue. Naville, V, 1923. № 2309 (табл. III, 8).

Б-б

1) 0,07 г, 6 мм. Auction Catalogue. Naville, V, 1923. № 2310 (табл. III, 9).

2–3) Изданы без веса: Giel. V, 5–6 (табл. III, 10–11).

III тип

Серебро. Диобол

Л.с.: Геракл, опустившись на одно колено, натягивает лук, вправо.

О.с.: В углубленном квадрате изображение совы в фас с расправленными крыльями, сверху надпись ΣΙΝΔΩΝ.

Бурачков. XXIII, 5; Зограф. XXXIX, 38; Шелов. 25; Анохин. 43.

А-а

1) 1,25 г, 13 мм. ГИМ 15048 (табл. IV, 1, 1а – увеличена).

Б-б

1) 1,24 г, 13 мм. ГИМ 6712 (табл. IV, 2, 2а – увеличена) (колл. Бурачкова).

В-в

1) 1,27 г, 13 мм. ГЭ 1/27469 (табл. IV, 3).

Г-д

1) 1,23 г, 15 мм ГЭ 2/27470 (табл. IV, 4, 4а – увеличена).

Е-е

1) 1,40 г. Варшава. Народный музей, № 105947 (табл. IV, 4б).

1) 1,25 г. Издана: Giel. I, 14; Бертъе-Делагард. № 179 – знал еще о 3 экз.: 1,24; 1,09 (колл. Терлецкого) и 1,05 (колл. Курсис).

IV тип

Серебро. Тетартеморий

Л.с.: Голова быка, вправо.

О.с.: В углубленном квадрате – голова коня, вправо, надпись сверху – ΣΙΝΔΩΝ.

Бертъе-Делагард. № 179 (10 экз.); Бурачков. XXIII, 3; Анохин. 53.

А-а

1) 0,20 г, 6 мм. ГЭ 23/27892 (табл. IV, 5, 5а – увеличена).

Б-б

2) 0,18 г, 6 мм. ГЭ 24/27893 (табл. IV, 6, 6а – увеличена).

В-в

1) 0,16 г, 5 мм. ГЭ 25/27894 (табл. IV, 7, 7а – увеличена).

Бертъе-Делагард. № 179 – знал веса: 1) 0,20; 2) 0,19; 3) 0,16; 4) 0,13 (колл. Великого князя Александра Михайловича).

Гемитетартеморий

Л.с.: Голова быка, вправо.

О.с.: Во вдавленном квадрате – голова коня, вправо, над головой надпись ΣΙΝΔΩΝ.

А-а

1) 0,12 г, 5 мм. Giel. I, 15.

Б-б

1) 0,12 г, 5 мм. ГЭ 26/27895 (табл. IV, 8, 8а – увеличена).

В-в

1) 0,09 г, 5 мм. ГИМ 6706 (табл. IV, 9, 9а – увеличена). Видны следы надписи.

Г-г

1) 0,08 г, 5 мм. ГИМ 6707 (табл. IV, 10, 10а – увеличена).

Д-д

1) 0,10 г, 5 мм. ГИМ 6612 (табл. IV, 11, 11а – увеличена).

Бертъе-Делагард. № 178 – указал следующие веса: 1) 0,12 (колл. Прове); 2) 0,10 (ГЭ); 3) 0,10 (колл. Якунчикова); 4) 0,09 (колл. Терлецкого); 5) 0,07 (колл. Бурачкова).

V тип

Серебро. Диобол

Л.с.: Орлиноголовый грифон, вправо, перед ним – зерно.

О.с.: В углубленном квадрате – голова коня, над ним надпись – ΣΙΝΔΩΝ.

Бурачков. XXIII, 1; Зограф. XXXIX, 40 – представлена только лицевая сторона;

Шелов. 24; Анохин. 59.

А-а

1) 1,75 г, 14,5 мм. ГЭ 3/27471 (табл. V, 1).

Б-б

1) 1,35 г, 16 мм. ГЭ 5/27473 (табл. V, 2).

В-в

1) 1,39 г, 15 мм. ГИМ 91539/15048 (табл. V, 3, 3а – увеличена).

Г-г

1) 1,20 г, 14 мм ГЭ 6/27474 (табл. V, 4, 4а – увеличена).

Д-д

1) 1,13 г, 12 мм. ГИМ 6708 (табл. V, 5, 5а – увеличена).

Е-е

1) 1,26 г. САН. III. Vol. of Plates. P. 20d (табл. V, 6).

1) 1,26 (колл. Бертъе-Делагарда; Auction Catalogue. Naville, V, 1923. № 2304 (табл. V, 6в).

1) 1,35 г, 12 мм. Naville, V, 2305 (табл. V, 9).

1) 1,20 г, 13 мм. ГЭ 4/27472 (табл. VI, 4, 4а – увеличена).

Бертъе-Делагард. № 172 – знал еще о весовых данных 7 монет: 1) 1,52 (ГЭ); 2) 1,48 (колл. Якунчикова); 3–5) 1,34; 1,31; 1,29 (колл. Терлецкого); 6–7) 1,30; 1,13 (случайные находки).

Оболы

1) 0,98 г, 12 мм. ГИМ 15051 (табл. V, 7).

1) 0,92 г, 12 мм. ГИМ 6709 (табл. V, 8, 8а – увеличена) (колл. Бурачкова).

Тетартемории

Номинал тетартеморий имеет два варианта. Первый вариант – надпись ΣΙΝΔΩΝ – сверху.

Л.с.: Голова львиноголового грифона, вправо, перед ним зерно.

О.с.: Во вдавленном квадрате – голова коня, влево; над ним – ΣΙΝΔΩΝ.

Бурачков. XXIII, 2.

А-а

1) 0,31 г, 8 мм. Naville, V, 2307 (табл. V, 10) (колл. Бертъе-Делагарда).

2) 0,27 г, 8 мм. Naville, V, 2306 (табл. V, 11) (колл. Бертъе-Делагарда).

Второй вариант – надпись ΣΙΝ справа сверху.

А-а

1) 0,30 г, 8,5 мм. ГИМ 6711 (табл. V, 12, 12а – увеличена).

Б-б

1) 0,27 г, 7 мм. ГИМ 6710 (табл. V, 13, 13а – увеличена). Надпись – ΣΙΝ.

2) Вес неизвестен. Фото из архива Зографа (табл. VI, 6 – увеличена). Надпись справа – ΣΙΝ.

В-в

1) 0,25 г, 7 мм. ГЭ 7/27475 (табл. V, 14, 14a – увеличена). Надпись справа – ΣΙΝ.

2) 0,27 г, 7 мм. ГИМ 6210 (табл. VI, 5). Надпись справа – ΣΙΝ.

Бертъе-Делагард. № 173 – знал еще несколько экземпляров: 1) 0,81 (колл. Терлецкого); 2) 0,26 (колл. Великого князя Александра Михайловича); 3) 0,25 (колл. Бурачкова).

Гемитетартемории

Л.с.: Сидящий львиноголовый грифон, вправо, перед ним – зерно.

О.с.: В углубленном квадрате – голова коня, вправо, над ней – ΣΙΝΔΩΝ.

А-а

1) 0,10 г, 9 мм. ГЭ 8/27476 (табл. VI, 1, 1a – увеличена).

Б-б

1) 0,10 г, 5 мм. ГЭ 8a/27476 a (табл. VI, 2, 2a – увеличена). Л.с. плохой сохранности.

В-в

1) 0,13 г, 6,5 мм. Таманский музей, № 649. Издана: Абрамзон, Фролова, Горлов. Таманский клад... Табл. IV, 49. (табл. VI, 3, 3a – увеличена).

До сих пор не найдены еще два типа синдских монет, о которых сообщает А.Л. Бертъе-Делагард (№ 177 – тип: голова коня – голова коня, 0,36 г. – гемибол (колл. Великого князя Александра Михайловича); тип: голова коня – сова, 0,13 г – тетартеморий (колл. Терлецкого).

Подводя итоги и включая сюда сведения А.Л. Бертъе-Делагарда, приходим к выводу, что к настоящему времени известно пять типов монет синдков:

I. Голова Геракла, звезда – конь, сверху – ΣΙΝΔΩΝ: два номинала, известные Бертъе-Делагарду, включали триобол (2 экз.) и диобол (1,76); диоболы до сих пор не найдены.

II. Голова Геракла – голова коня, сверху – ΣΙΝΔΩΝ: диоболы (16 экз.), оболы (3 экз.), гемиболы (8 экз.), тетартемории (9 экз.), гемитетартемории (2 экз.). Всего 38 экз.

III. Геракл, натягивающий лук – сова с расправленными крыльями в фас, сверху – ΣΙΝΔΩΝ: диоболы. Всего 7 экз.

IV. Голова быка – голова коня, сверху – ΣΙΝΔΩΝ: тетартемории (7 экз.), гемитетартемории (5 экз.), Бертъе-Делагард – 5 экз. Всего 17 экз.

V. Грифон, вправо, перед ним зерно – голова коня: вариант первый – диоболы (16 экз.), оболы (2 экз.), тетартемории (10 экз.), гемитетартемории (3 экз.). Всего 31 экз.

Все, кто тем или иным образом обращался к монетам синдков, указывали только на три типа их монет, и никто не изучал и не приводил метрологических данных. Зная весовые данные около 130 экз., можно заключить, что монеты синдков чеканились по эгинской весовой системе. За исключением драхм, которые еще не обнаружены, были выпущены все номиналы эгинской системы. Самый крупный – триобол, больше всего диоболов, которые есть в каждом типе, за исключением эмиссий типа голова быка – голова коня. Выпуски этого типа представлены тетартемориями и гемитетартемориями. Наиболее редко встречаются оболы. А.Л. Бертъе-Делагард отмечал, что веса всех номиналов синдских монет отстают от нормативных весов эгинской системы. Из статей, опубликованных в последнее время и затрагивающих проблемы, связанные с синдской чеканкой, следует отметить работу А.А. Завойкина и С.И. Болдырева⁶. Основная их идея заключается в том, что синдские монеты чеканились союзом греческих городов в Синдике⁷. Но союз каких городов имеется в виду – не ясно. Эта

⁶ Завойкин А.А., Болдырев С.И. Третья точка зрения на монеты с легендой «ΣΙΝΔΩΝ» // Боспорский сборник. 1994. № 4. С. 44 сл.

⁷ Там же. С. 46–47.

идея, тем не менее, нашла признание, хотя не совсем удачное. Так, А.Е. Терещенко считает, что «Сатир I (493/492 – 389/388), проводя агрессивную политику по отношению к недавним союзникам в европейской части Боспора, чтобы заручиться поддержкой на восточном побережье Керченского пролива, мог пойти на такой шаг, как создание нового союза, включающего только полисы Таманского полуострова с Пантикапеем во главе. Таким образом, "синдская" чеканка должна была заменить предыдущую союзную чеканку, т.е. выпуски монет с надписью АПОΛ. Не исключено, что подобный союз уже существовал»⁸. При этом А.В. Терещенко ссылается на статью указанных выше авторов. Показательно, что эти предположения (существование союза таманских полисов в Синдике; эмиссии синдских монет на фанагорийском монетном дворе; чеканка фанагорийских монет только после прекращения синдских выпусков в Фанагории и тем более союз полисов Тамани во главе с Пантикапеем) не сопровождаются доказательствами и остаются только гипотезами.

По типологии синдских монет имеется исчерпывающая статья Д.Б. Шелова⁹. Дополнительные исследования типологии этих монет синдов были проведены Завойкиным и Болдыревым. Они верно сравнивают тип «коленипреклоненного Геракла с луком» с монетами Ольвии и Фив и датируют его тем же временем, как П.О. Карышковский датировал ольвийские монеты с именем Эминака – третьей четвертью V в. до н.э.¹⁰ Тип «сидящий грифон и зерно» имеет аналогии среди типов монет Теоса и Абдеры. Можно полагать, что и монеты Теоса могли послужить прототипом синдских монет: статеры Теоса с зерном перед грифоном датируются 478–470 гг. до н.э.¹¹ Следует отметить, что на статерах и драмах Теоса встречается изображение совы, подобное тому, которое находится на афинских монетах. М. Балсер датирует теосские монеты с совой в качестве дифферента временем ок. 470/65 – 449 гг. до н.э.¹² Примерно к этому же или более раннему времени можно отнести и синдские монеты с «совой», хотя на них она изображена в фас и с распростертыми крыльями. Но в обоих случаях торговые связи и влияние Афин прослеживаются четко. Еще А.Н. Зограф отмечал характерные архаические черты в воспроизведении облика Геракла на синдских монетах (вытянутая вверх форма головы, резко подчеркнутая линия шкуры над лбом и на щеке). Это давало ему возможность относить этот тип к V в. до н.э. Подобное изображение Геракла имеется на дидрамах Дикайи (Фракия), датированных Ч. Крэйем временем ок. 480 г. до н.э.¹³ Вполне справедливо замечание Завойкина и Болдырева о преувеличенном влиянии Гераклаи Понтийской на типологию монет синдов, Фанагории и Феодосии с изображениями бодающего быка или головы быка, так как в самой Гераклее чеканка монет с этим типом относится к более позднему времени¹⁴.

Что же касается изображения «коня» на монетах синдов: если иметь в виду большое число дошедших до нас монет типа «орлиноголовый грифон – голова коня» и сочетание этих изображений неслучайным, то следует признать, что синдский грифон, хотя по первому впечатлению и возник по образцу греческого грифона, на самом деле является или может являться результатом синкретизма восточных и греческих культовых представлений. Этот тип грифонов встречается на хеттских печатях и мог быть заимствованным синдами из Малой Азии.

⁸ Терещенко А.Е. К проблеме идентификации и относительной хронологии монет с надписью ΣΙΝΔΩΝ // IV Всероссийская нумизматическая конференция. Тез. докл. Москва, 1996. С. 9 сл.; см. также: *он же*. О монетах с надписью ΣΙΝΔΩΝ // *Stratum-plus*. Санкт-Петербург – Кишинев – Одесса, 1999. № 6. С. 84–89.

⁹ Шелов. Монеты синдов. С. 111–118.

¹⁰ Завойкин, Болдырев. Ук. соч. С. 44.

¹¹ Balcer J.M. Phokaia and Teos: A Monetary Alliance // *Schweizerischen Numismatischen Rundschau*. 1970. Bd II. S. 29. Pl. 8, 84.

¹² *Ibid.* S. 30. Pl. 8, 85.

¹³ Kraay C.M. *Archaic and Classical Greek Coins*. L., 1976. P. 153–154. Pl. 32. 564–565.

¹⁴ Завойкин, Болдырев. Ук. соч. С. 45.

Поскольку синдов причисляют к ираноязычным племенам¹⁵, можно полагать, что культ коня проник к ним как один из основных культов в иранском религиозном мире. Об ирано-персидском типе орлиноголового и львиноголового грифонов, появившихся в искусстве Боспора в V–IV вв. до н.э., писал М.И. Ростовцев, который считал, что эти изображения пришли из Персии либо непосредственно через Малую Азию¹⁶. Такое же мнение высказала Н.М. Никулина, исследовавшая мелкую пластику и геммы Ионии и ахеменидского Ирана¹⁷.

До сих пор считалось, что для датировки отдельных выпусков синдских монет никаких доказательств нет, поэтому решить, выпускались ли монеты разных типов одновременно или последовательными сериями, невозможно. Полагали, что очень небольшое количество номиналов, представленных в каждой серии, говорит в пользу первого предположения¹⁸.

В настоящее время синдская чеканка включает эмиссии почти всех номиналов эгинской системы, использованных в пяти сериях, поэтому можно утверждать, что все серии чеканились не одновременно, а выпускались последовательными эмиссиями до конца V в. до н.э. Их выпуск начался с первой половины V в. до н.э., а может быть и ранее, так как в эмиссии монет синдов включены самые мельчайшие номиналы – тетартемории (0,30 г.) и гемитетартемории (0,10 г.), которые присутствуют только в ранней чеканке Пантикапея. Хотелось бы еще раз отметить: все, кто изучает чеканку синдов, должны обращать внимание на метрологические данные, поскольку строить различные теории о месте чекана синдов и других проблемах, связанных с их историей, нужно на реальных данных, что отсутствует почти у всех современных исследователей.

Так, по мнению А.Е. Терещенко существуют только три типа монет синдов:

Первый тип. Геракл – конь включает четыре номинала: триобол, диобол, гемиобол и тетартеморий. Автор не выделяет в отдельный тип монеты, где перед головой коня многолучевая звезда (табл. I, 1). К тому же он ошибается, когда пишет, что эта звезда помещена перед головой Геракла¹⁹. На его рис. I, 1 дана прорисовка этого типа, где звезду видно перед головой коня. На самом деле этот номинал (триобол) может быть выделен как очень редкий тип. В нашем каталоге он представлен двумя номиналами: триоболом (2 экз.) и диоболом, известным А.Л. Бертье-Делагарду в 1 экземпляре из бывшей коллекции Терлецкого.

Второй тип. Монеты синдов (голова Геракла – голова коня, без звезды), обозначены в нашем каталоге как тип II. Он включает не только диоболы и гемиоболы, известные Терещенко, но и оболы (4 экз.) и гемитетартемории (4 экз.). Что касается тетартемориев, которые автор тоже относит к типу I, то о них он сообщает, что при идентичном реверсе (т.е. при изображении головы коня на реверсе. – Н.Ф.), на аверсе имеется изображение головы быка вправо²⁰. Таким образом, в один тип объединены монеты с разными изображениями на лицевых сторонах, что недопустимо. Эти монеты должны быть выделены в отдельный тип, потому что на аверсе изображена не голова Геракла, а голова быка. В нашем каталоге эти монеты составляют тип IV и представлены двумя номиналами – тетартемориями (7 экз.) и гемитетартемориями (10 экз.). По Терещенко ко второму типу относятся монеты с грифоном и зерном на аверсе и головой коня на реверсе. Но он указывает только два номинала – диоболы и гемиоболы. Можно уточнить, что этот тип в нашем каталоге (тип V) действительно

¹⁵ Грантовский Э.А., Раевский Д.С. Об ираноязычном «индоарийском» населении Северного Причерноморья в античную эпоху // Этногенез народов Балкан и Северного Причерноморья. М., 1984. С. 47–64.

¹⁶ Rostovtzeff M. *Iranians and Greeks in South Russia*. Oxf., 1922. P. 54–56. Pl. X. Fig. B; XVI, 1; САН. III. 1930. P. 571, 586–587; Vol. of Plates. III. Fig. 90.

¹⁷ Никулина Н.М. Искусство Ионии и ахеменидского Ирана по материалам глиптики V–IV вв. до н.э. М., 1994. С. 28 сл.

¹⁸ Шелов. Монеты синдов. С. 115.

¹⁹ Терещенко. О монетах... С. 84 сл. Рис. I, 1.

²⁰ Там же. Рис. I, 4.

представлен диоболлами и оболлами, но гемиболлы не известны до сих пор, хотя в то же время зафиксированы тетартемории – 10 экз. (вес – от 0,31 г до 0,25 г) и гемитетартемории – 3 экз. (вес – от 0,13 до 0,10 г, – 1 экз. из Таманского клада).

Третий тип. О нем Терещенко известно только то, что он включает монеты с изображениями коленопреклоненного Геракла на лицевой стороне и совы на оборотной. Он полагает, что этот тип представлен лишь одним номиналом – тригемиоболом, следуя в его определении за В.А. Анохиным. Но ни А.Е. Терещенко, ни В.А. Анохин не приводят весовых данных. В нашем каталоге учтено 9 экз. монет этого типа (вес – от 1,40 до 1,06 г) и номинал определен как диобол.

Высказанные А.Е. Терещенко идеи о монетном дворе Фанагории, якобы выпускавшем монеты синдов, о сепаратистских тенденциях Фанагории, о возможном вмешательстве Афин в дела Боспора в 430 г. до н.э., о Фанагории, которая рассчитывала на поддержку Афин и поэтому могла ввести союзную монету синдов для Тамани²¹, лишены какого-либо смысла, так как не имеют под собой никаких доказательств.

Но следует все-таки сказать несколько слов относительно места чеканки синдских монет. Прежде всего можно исключить Фанагорию, так как она едва ли могла чеканить их до начала своей собственной. Только Пантикапей имел к этому времени практику и экономическую возможность для эмиссии синдских монет, тем более если учесть, что его собственный чекан начался еще с середины VI в. до н.э.

О топографии находок синдских монет данные очень скудные²². Примечательно, что сфера обращения синдских монет охватывает европейскую и азиатскую части Боспора²³.

Вопрос о том, кто предпринял выпуски синдских монет, довольно сложен. Концепция, выдвинутая С.Р. Тохтасьевым²⁴ и поддержанная Ф.В. Шеловым-Коведяевым, о царстве синдов, которому принадлежат монеты с надписью ΣΙΝΔΩΝ²⁵, в настоящее время кажется наиболее приемлемой. Но уже после того как нами был составлен корпус монет синдов, появилась новая статья С.Р. Тохтасьева, которая содержит исчерпывающие данные по этой проблеме²⁶.

Прежде всего в ней обращается внимание на то, что уже не вызывают сомнения аргументы в пользу принадлежности монет с легендой ΣΙΝΔΩΝ именно синдам, а не греческому полису Синд, что в свое время получило поддержку и Ю.Г. Виноградова²⁷. Автор приходит к заключению, что монеты чеканены от имени народа синдов и имеются четкие свидетельства возникновения у синдов ранней государственности не позднее, чем в середине V в. до н.э. (ср. Polyaeu. VIII. 55)²⁸. С.Р. Тохтасьев приводит текст надписи Левкона I²⁹ и дает свой максимально приближенный к оригиналу

²¹ Там же. С. 88.

²² Грач. Ук. соч. С. 133–141.

²³ Абрамзон М.Г., Горлов Ю.В. Два синдских диоболла, найденных в Фанагории // СА. 1998. № 3. С. 142; Абрамзон М.Г., Фролова Н.А., Горлов Ю.В. Таманский клад серебряных монет VI–IV вв. до н.э. // ВДИ. 1999. № 3. С. 39 сл.

²⁴ Тохтасьев С.Р. «Scythia» в Трудах II Всесоюзного симпозиума по древней истории Причерноморья (Цхалтубо, 1979) // ВДИ. 1984. № 3. С. 141.

²⁵ Шелов-Коведяев. Ук. соч. С. 127. Прим. 133; см. также Терещенко. О монетах... С. 88.

²⁶ Тохтасьев С.Р. Еще раз о синдских монетах и Синдском царстве // Боспорский феномен: колонизация региона, формирование полисов, образование государства. Ч. I. СПб., 2001. С. 63 сл.

²⁷ Там же, со ссылкой: Vinogradov Ju.G. // Bulletin Epigraphique. 1990. № 527; Перевод и реконструкция надписи Ю.Г. Виноградова используется в работе: Сапрыкин С.Ю. Боспорская держава Спартокидов: письменные и эпиграфические источники // Антология источников по истории, культуре и религии древней Греции. СПб., 2000. С. 526.

²⁸ Там же. С. 66.

²⁹ Блаватская Т.В. Посвящение Левкона I // РА. 1993. № 2. С. 34–47; Тохтасьев С.Р. К чтению и интерпретации посветительной надписи Левкона I с Семибратнего городища // Hyperboreus. 1998. V. 4. Fasc. 2. P. 299.

цалу перевод этой надписи, а также комментарий в связи со всей проблемой в целом³⁰. Он делает выводы о наличии царской власти в Синдике, которая могла быть в известной мере ограничена аристократией или традиционными племенными институтами, о двукратном свержении с престола царя синдов Гекатея. По его мнению, из контекста Полиена следует, что при Сатире Гекатей лишился власти в результате переворота, а не вторжения извне³¹. Кроме того, высказывается мнение, что династические связи царского дома синдов являются свидетельством его достаточно высокого статуса в Синдике³². А эпиграфические данные (КБН. 6, 8 и др.), где Сатир I именуется себя, в числе прочего, «царем синдов», дают основание полагать, что он «перенял этот титул у варварского правителя». С.Р. Тохтасьев сомневается лишь в том, что в предложенной им гипотезе долголетнего союза Сатира и Гекатея может противоречить результат металлографического анализа синдских монет, проведенный Т.Н. Смекаловой³³, который обнаруживает различный состав металла синдских монет и приблизительно синхронных им монет Боспора (пантикапейских, с легендой АПОЛ, фанагорийских и Феодосии)³⁴. В статье Т.Н. Смекаловой указано, что монеты с АПОЛ, датируемые второй–третьей четвертью V в. до н.э. со ссылкой на статью Н.А. Фроловой³⁵, имеют золота в сплаве металла около 0,08%³⁶. Тот же самый результат содержания золота (0,08%) в металле монет с АПОЛ дает Т.Н. Смекалова и в другой своей статье, но при этом датируя монеты с АПОЛ четвертой четвертью V в. до н.э.³⁷ В принципе для решения вопроса – отличаются ли монеты синдов по составу металла, например, от монет с АПОЛ – необходимо провести металлографические анализы сплава металла монет с АПОЛ всех типов. Известно, что имеются два типа монет с АПОЛ и изображением муравья на лицевой стороне, которые по техническим причинам чеканки могут быть отнесены к концу VI – началу V в. до н.э.³⁸ Третий тип монет с АПОЛ с изображением на аверсе морды льва может быть датирован более поздним временем – третьей–четвертой четвертью V в. до н.э. Он многочислен и представлен различными номиналами: драхмами, диоболами, гемиоболами, тетартемориями и гемитетартемориями, найденными в Таманском кладе 1948 г. Какие типы монет с АПОЛ были апробированы – нигде не указано. Так что неизвестно, с какими монетами раннего Боспора надо сравнивать процентное содержание золота в металле синдских монет. По результатам двух статей Т.Н. Смекаловой можно сделать заключение, что в составе металла самых ранних серебряных монет Боспора процентное содержание золота от 0,1% до 0,8%, судя по двум почти одинаковым графическим представленным рисункам результатов анализов монет без указания монетных дворов Боспора³⁹. Но в этом случае сравнение некорректно, потому что апробированные монеты разновременны. Между тем Т.Н. Смекалова указывает, что в металле монет синдов содержится большая концент-

³⁰ Тохтасьев. Еще раз о синдских монетах... С. 67–72.

³¹ Там же. С. 68.

³² Там же.

³³ Смекалова Т.Н., Дюков Ю.Л. О смене источников серебра для монетной чеканки Боспора VI–V вв. до н.э. // Древности Боспора. 1999. 2. С. 204, 212. Рис. 1. На рис. 1 (верхняя часть) графически представлены результаты анализа боспорских серебряных монет с 525 до 280 г. до н.э. К сожалению, использовать эти результаты для решения вопросов о составе сплава металла монет синдов и отличия его состава от других одновременных монет невозможно, так как эта общая картина не дает данных для сравнения ни для синдских монет, ни для отдельных типов монет Пантикапея, ни для монет с АПОЛ или монет Фанагории. Ни один из типов монет синдов и раннего Боспора ни в одной статье не имеет индивидуальных данных апробирования.

³⁴ Тохтасьев. Еще раз о синдских монетах... С. 68.

³⁵ Фролова Н.А. Монетное дело Боспора середины VI–V в. до н.э. // РА. 1996. № 2. С. 50.

³⁶ Смекалова, Дюков. Ук. соч. С. 204.

³⁷ Смекалова Т.Н. Значение изучения состава монетных сплавов для античной нумизматики (на примере Боспора) // Древности Боспора. 2000. 3. С. 266.

³⁸ Фролова. Монетное дело Боспора... Табл. X, 3–5 (I тип); Табл. X, 6–8 (II тип).

³⁹ Смекалова, Дюков. Ук. соч. С. 212. Рис. 1; Смекалова. Ук. соч. С. 296. Рис. 2.

рация золота – от 0,1% до 1%⁴⁰. Исследовательница также обращает внимание на то, что содержание золота в сплаве металла в принципе может указывать на источник происхождения данного металла⁴¹, хотя содержание золота в сплаве металла вообще характерно для ранних античных монет, поэтому для датировки монет синдвов изменение источника происхождения металла не может быть доказанным. Безусловно, определяющая роль в датировке принадлежит факту высокого процентного содержания примеси золота в металле монет синдвов, который установила Т.Н. Смекалова, и это безусловно ценное достижение, хотя и не представленное должным образом: не указаны тип монеты, вес, место хранения, процентное содержание серебра, золота, меди, свинца в каждой апробированной монете, как синдской, так и в любой другой. Ибо сравнение по процентному содержанию серебра, золота, свинца, олова должно быть дано по каждому типу монет Фанагории, Феодосии, Нимфея, Пантикапея и по каждому из пяти типов монет синдвов. Но у Т.Н. Смекаловой имеются лишь общие сведения, а следовательно, и неточности с датировками: «...были проанализированы монеты Нимфея, Фанагории, Феодосии и Синдики конца V в. до н.э. из собрания Государственного Эрмитажа. Выяснилось, что монеты первых трех городов изготовлены из высокопробного серебряного сплава (меди – до 4%, свинца – до 2%, только в одной монете Феодосии свинца – 4,5%), т.е. из сплава, аналогичного по составу пантикапейским серебряным монетам времени после середины V в. до н.э. можно предположить, что для их чеканки использовалось серебро, доставляемое из Лавриона. Монеты Синдики имеют несколько иной состав, в них большая концентрация золота (от 0,1 до 1%), часто заметное количество меди (3,5%–11%) и свинца (несколько процентов). Мы должны поэтому сделать заключение о наличии другого, не аттического, источника серебра для синдской чеканки»⁴².

К сожалению, эти выводы не подкреплены фактическими данными по составу металла монет всех указанных автором монетных дворов, хотя она и не ставила, по-видимому, это своей целью. Но ее выводы, сделанные и опубликованные в общем контексте, могут привести к неправильному пониманию общей истории Боспора и проблемы чеканки синдвов.

Прежде всего, необходимо сказать, что ни пантикапейские монеты с АПОЛ (типа III), ни монеты Фанагории, Нимфея и Феодосии не могут быть одновременны монетам синдвов. Это следует не только из изучения метрологических данных серебряных монет с АПОЛ, Фанагории, Феодосии и Нимфея (см. ниже), но видно по результатам металлографического анализа металла монет с АПОЛ, проведенного Т.Н. Смекаловой. Она установила, что в металле монет с АПОЛ только 0,08% золота. Равным образом, по ее выводам, наличие золота в металле монет Фанагории, Нимфея и Феодосии доходит только до сотых долей процента. Из этого следует заключение, что металл для чеканки монет синдвов был взят из другого не аттического месторождения. Т.Н. Смекалова полагает, что для более поздних монет Пантикапея, для монет с АПОЛ, для монет Фанагории и Феодосии металл был взят из Лавриона (Греция)⁴³. Но я считаю, что монеты синдвов потому только имели иной состав сплава металла, что они были выпущены ранее, нежели монеты других боспорских центров середины V – начала IV в. до н.э. Состав сплава монет синдвов характерен для состава сплава ранних серебряных монет других античных центров. Анализы, сделанные зарубежными учеными, подтверждают, что в составе сплава ранних серебряных монет V в. до н.э. многих античных центров (Афин, Эгины, Коринфа, Самоса) обнаруживается золота от 0,5 до 0,1%⁴⁴. Присутствие в металле ранних серебряных монет определенного количества золота засвидетельствовано анализами двух серебряных гемиоболов Сикиона V в. до н.э. весом: первый – 0,42 г, второй – 0,45 г.

⁴⁰ Смекалова. Ук. соч. С. 268.

⁴¹ Там же. С. 266.

⁴² Там же. С. 268.

⁴³ Там же.

⁴⁴ Kraay C.M., Emelius V.M. The Composition of Greek Silver Coins. Oxf., 1962. P. 7, 25–33.

В состав металла этих монет входят: 1) серебра – 99,7%, золота – 0,39%, меди – 0%, свинца – 0%; 2) серебра – 96,1%, золота – 0,52%, меди – 2,4%, свинца – 1,0%⁴⁵.

Итак, возвращаясь к монетам синддов, приходится признать, что присутствие в качестве примеси в металле высокопробных серебряных монет синддов от 0,1% до 1% золота не свидетельствует о смене источников сырья, а является признаком раннего происхождения монет, потому что начиная с VI в. до н.э. до V в. до н.э. в металл серебряных монет различных античных центров входит до 1% золота.

Метрологические данные синдских монет, среди которых большая часть представлена мелкими номиналами, такими, как гемиоболы, тетартемории и гемитетартемории (типы III–V), говорят о раннем периоде начала их эмиссий. Многочисленность учтенных в корпусе монет синддов свидетельствует об их продолжительной чеканке. Поэтому начало чеканки синдских монет следует датировать более ранним временем, чем было принято ранее, – началом первой половины V в. до н.э. Судя по тому, что в настоящее время зафиксировано более 130 монет синддов, можно считать, что эмиссии этих монет не были кратковременными, а продолжались до конца V в. до н.э.

Следует учесть, что до сих пор никто не исследовал монеты раннего Боспора с точки зрения метрологических данных. Ранние серебряные монеты Боспора сравнивали по техническим признакам чеканки, по стилю изображений, по типологии, по количеству букв в надписях на реверсах монет. Безусловно, самыми ранними являются монеты Пантикапея, имеющие углубленный квадрат неопределенной формы на оборотной стороне, постепенно эволюционирующий в более определенные формы. Эмиссии Пантикапея датируются серединой VI–V в. до н.э. Корпус монет раннего Пантикапея насчитывает более 600 экземпляров⁴⁶. В последние несколько лет изучены и составлены каталоги монет Феодосии (6 экз.)⁴⁷, Нимфея (28 экз.)⁴⁸ и Фанагории (51 экз.)⁴⁹. Среди монет трех указанных центров (Фанагории, Нимфея и Феодосии) отсутствуют гемитетартемории, монеты наименьшего номинала эгинской системы весом в 0,10–0,08 г, что свидетельствует о более поздней дате эмиссий монет этих городов, нежели выпуски монет синддов.

Таким образом, метрологические данные и результаты металлографического анализа монет синддов, проведенные Т.Н. Смекаловой, позволяют отнести начало чеканки синдских монет к первым десятилетиям V в. до н.э. и предположить, что эмиссия этих монет продолжалась и во второй половине V в. до н.э.

В заключение следует остановиться на опубликованных в 2001 г. тезисах А.Е. Терещенко о монетах синддов. К чести исследователя можно отнести его решение отказаться от идеи союзной чеканки синддов и признать принадлежность синдских монет племени синддов, создавших свое государство⁵⁰.

⁴⁵ Warren J.A.W. The Silver Coins of Sikyon in Leiden // Pour Denise. *Divertissement Numismatiques*. Bern, 2000. P. 202.

⁴⁶ Фролова. Монетное дело Боспора... С. 54–67. В 1999 г. опубликованы 53 монеты Таманского клада 1948 г. (Абрамзон, Фролова, Горлов. Ук. соч. С. 39–52), где присутствуют две монеты синддов (гемиобол – 0,40 г и гемитетартеморий – 0,13 г), две фанагорийские монеты конца V в. до н.э., монета Афин 500–480 гг. до н.э. и монета Самоса 510–500 гг. до н.э. Это первый клад, в котором найдены монеты синддов. Клад датируется началом IV в. до н.э. Таким образом, самая ранняя монета клада относится к концу VI в. до н.э., а самая поздняя – к началу IV в. до н.э.

⁴⁷ Фролова Н.А. Чеканка Феодосии конца V–IV вв. до н.э. // Проблемы истории, филологии, культуры. Москва–Магнитогорск, 1999. VIII. С. 302–313.

⁴⁸ Она же. Монеты Нимфея (Некоторые проблемы исследования чеканки Нимфея) // Древности Боспора. 2000. 3. С. 340–354.

⁴⁹ Она же. Ранние монеты Фанагории (конец V – начало IV в. до н.э.) // IX Всероссийская нумизматическая конф. Тез. докл. СПб., 2001. С. 12–14.

⁵⁰ Терещенко А.Е. Синдские монеты – монеты синддов // Там же. С. 15 пл.

THE CORPUS OF SINDIAN COINS
(First Half – End of the V c. BC.)

N.A. Frolova

There were formerly indicated only 3 types of the Sindian coins. Thereby nobody adduced their metrological database, because no one paid any attention to them. Having composed the corpus of Sindian coins and revised the weight data of more than 130 coins, we have come to the following conclusions:

1) the emissions of Sindian coins give all values of the Aegina weight system, except the drachms.

2) there are five types of Sindian coins. They bear inscriptions ΣΙΝΔΑΩΝ and ΣΙΝ.

The types of coins: head of Heracles – head of a horse, right above – an octagonal star; head of Heracles – head of a horse; Heracles drawing a bow – owl en face; head of a bull – head of a horse. A sitting gryphon with head of an eagle, in front of him – a grain – head of a horse.

The presence of lesser face-values among Sindian coins allows earlier to assert, that they can refer to earlier times, than it had been assumed – mid. V c. BC.

The only place of their mint can only be Panticapaeum, since the VI c. BC. That's why we need to revise the theory of allied minting. In the scientific literature for the last years (1994, 1996, 1999, 2000) appeared the idea of the Sindians allied minting for the Taman and Phanagoria. The conception, suggested by S.R. Tachtasiev in 1979, about the Sindian kingdom which was striking coins on the mint of Panticapaeum, now seems the most attractive.

The finding of Sindian coins, is testified both on European and Asiatic sides of Bosporos and shows the integrity of Bosporan territory in the middle of the V c. BC.

Международный «круглый стол» «Проблемы истории и археологии Херсонеса Таврического»

© 2002 г.

О ХОЗЯЙСТВЕННОМ УКЛАДЕ ОДНОЙ ИЗ ХЕРСОНЕССКИХ УСАДЕБ В ПОЗДНЕРИМСКОЕ ВРЕМЯ

В журнале «Вестник древней истории» (1998, № 1) вышла статья В.И. Кузицина и А.И. Иванчика, посвященная итогам исследования усадьбы земельного надела 150 (227 – согласно нумерации И.Т. Кругликовой)¹, раскопки которой проводились Херсонесской историко-археологической экспедицией исторического факультета МГУ в 1976–1987 гг.² Усадьба находится в центральной части Гераклейского полуострова, в 8 км от Херсонеса, на крутом повороте к югу Юхариной балки (рис. 1)³. Необходимо отметить проведение большого объема работ: был раскрыт весь комплекс помещений усадьбы, а также исследованы остатки строительной и хозяйственной деятельности на прилегающей к ней территории, сделана попытка реконструкции архитектуры усадьбы и размеров поместья (300–400 га) во времена максимального расширения хозяйства (III–V вв. н.э.).

В результате проведенных раскопок выяснено, что усадьба существовала в течение 700 лет (около 225 г. до н.э. – около 475 г. н.э.), постоянно подвергаясь перестройкам. Авторы выделяют пять периодов ее существования, три последние из которых относятся к римскому и ранневизантийскому времени. Если мы хорошо поняли датировку этих периодов⁴, то она представляется следующим образом: III строитель-

¹ Авторы в дальнейшем придерживаются нумерации земельных наделов хоры Херсонеса как наиболее полной (см. Кругликова И.Т. Земельные наделы херсонеситов на Гераклейском полуострове // КСИА. 1981. 168. С. 9–17).

² Кузицин В.И., Иванчик А.И. "Усадьба Василидов" в окрестностях Херсонеса Таврического // ВДИ. 1998. № 1. С. 205–233. Данная статья и монографическая работа С.Ю. Сапрыкина (*Saprykin S.J. Ancient Farms and Land-Plots on the Khora of Kheronesos Taurike (Research in the Herakleian Peninsula 1974–1990)*. Amsterdam, 1994), к сожалению, до сих пор являются единственными полными публикациями материалов раскопок на Гераклейском полуострове после книги С.Ф. Стрелецкого «Клеры Херсонеса Таврического. К истории древнего земледелия в Крыму» (Симферополь, 1961).

³ Кузицин, Иванчик. Ук. соч. С. 231. Рис. 16; ср. Николаенко Г.М. Херсонесская округа в I в. до н.э. – IV в. н.э. (по материалам Гераклейского полуострова) // Античные древности Северного Причерноморья. Киев, 1988. С. 203–211; она же. Хора Херсонеса в римский период // ХСб. 1998. IX. С. 83–88; она же. Хора Херсонеса Таврического. Севастополь, 1999; Ковалевская Л.А. Типы построек римского времени в округе Херсонеса // Światowit. 1999. XLII. С. 49–53. Pl. 18, 1.

⁴ Кузицин, Иванчик. Ук. соч. С. 218–220, 223 (английское резюме), где речь идет о 60-х годах н.э. как о конце II периода.



Рис. 1. Усадьба надела 227 на Гераклейском полуострове во II-V вв. Общий план по В.И. Кузищину и А.И. Иванчику

ный период – после 60-х годов I в. н.э. – конец II в. н.э.; IV строительный период – начало III в. н.э. – 60–70-е годы III в. н.э.; V строительный период – последняя четверть III в. н.э. – около 475 г.

В начале раскопок в 1976 г. на усадьбе было обнаружено три фрагмента черепиц с частично сохранившимися клеймами, которые С.Ю. Сапрыкин восстановил и расшифровал следующим образом: *leg(io) M(acedo)n(i)c(a) V*. По его мнению, «рассматриваемые керамики являются римскими черепицами, выпущенными вексиляцией V Македонского легиона»⁵, пребывание которой в Херсонесе исследователь предположительно относит к последним годам правления Траяна, к правлению Адриана и Антонина Пия⁶. Позднее на основании предложенного им прочтения и расшифровки фрагмента клейма типа *OPVS PVBLIC* из Херсонеса⁷ С.Ю. Сапрыкин допускает возможность пребывания вексиляции этого подразделения в Херсонесе также и в III – начале IV в. н.э. К периоду правления Константина относились бы клейма с усадьбы надела 227, если бы были правильными чтение и расшифровка, предложенные К. Вахтелем: *LEMNV = le(gio V) M(acedo)n(i)c(ae – sic! Л.К., Т.С.) V(arinia) или V(arinianae – sic! Л.К., Т.С.)*⁸.

В ходе дальнейших раскопок усадьбы (1977–1987 гг.) было обнаружено еще несколько обломков черепицы с фрагментами латинских клейм, о которых А.И. Иванчик пишет следующее: «Все клейма (включая три, опубликованные С.Ю. Сапрыкиным. – Л.К., Т.С.) изготовлены одним штемпелем, но оттиски имеют разное качество и разную степень сохранности. Легенда клейм гласит: *Leg(io) M(acedo)ni(ca) V. NA*. Значение двух последних букв неясно»⁹. Далее А.И. Иванчик, ссылаясь на А.Г. Авдеева, пишет, что наиболее вероятным временем расквартирования подразделений V Македонского легиона в Херсонесе являются 116–168 годы¹⁰. И далее: А.И. Иванчик и В.И. Кузицин предполагают возможность использования этой черепицы при перестройке усадьбы в III строительном периоде¹¹, причем А.И. Иванчик добавляет, что поставка легионной черепицы свидетельствует об особых, тесных связях владельца усадьбы с командованием римского гарнизона¹².

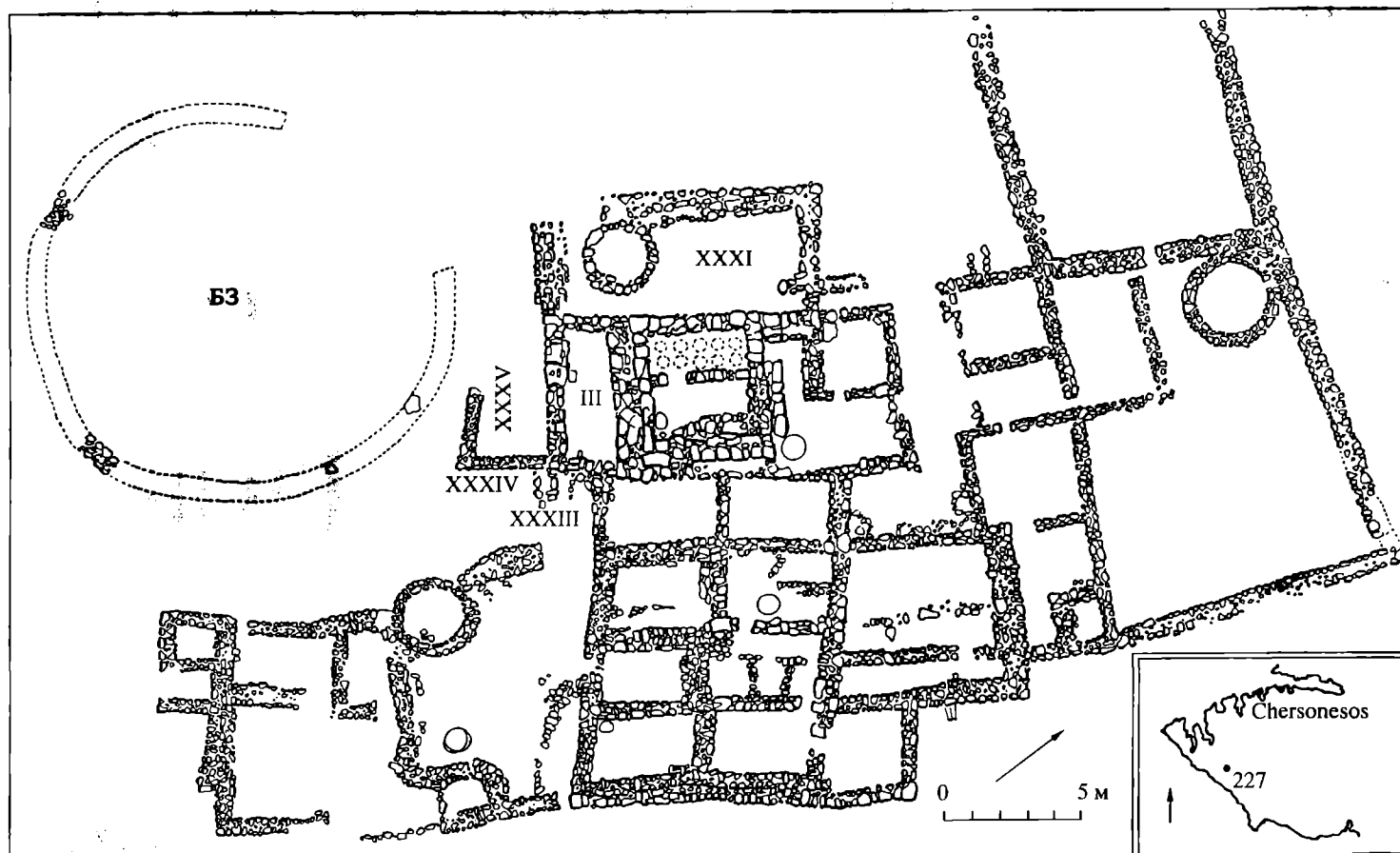
Летом 1999 г. мы осмотрели вышеупомянутые фрагменты клейм (рис. 2, 1–5) в количестве пяти экземпляров¹³, в настоящее время хранящихся в фондах Национального заповедника «Херсонес Таврический». Все они имеют негативное изображе-

⁵ Сапрыкин С.Ю. Черепицы с клеймами римского легиона из усадьбы хоры Херсонеса // КСИА. 1981. 168. С. 58. Рис. 1, 2; ср. он же. О значении некоторых клейм на черепице из Северного Причерноморья // РА. 1997. № 1. С. 199: «...клейма 5 Македонского легиона с хоры Херсонеса (*LEMNCV*)...».

⁶ Сапрыкин. Черепицы с клеймами... С. 61.

⁷ Он же. О значении некоторых клейм... С. 197–199: *OPUSPRVLM = opus pr(aefecti) V I(egionis) M(acedonicae) или opus pr(aepositi) v(exillationis) I(egionis) V M(acedonicae)*. Об *OPVS PVBLIC = opus Public(ii)*, см. Сарновски Т. К вопросу о чтении и хронологии латинских клейм на строительной керамике из Крыма // Сарновски Т., Савеля О.Я. Балаклава. Римская военная база и святилище Юпитера Долихена. Варшава, 2000. С. 228.

⁸ О предложении К. Вахтеля см. Сапрыкин. О значении некоторых клейм... С. 199. Прим. 2. О датировке см. Sarnowski T. Die legio I Italica und der untere Donauabschnitt der Notitia Dignitatum // Germania. 1985. 63. S. 116, 120; ср. Dietz K. Cohortes, ripae, pedaturae. Zur Entwicklung der Grenzlegionen in der Spätantike // Klassisches Altertum, Spätantike und frühes Christentum. A. Lippold zum 65. Geburtstag gewidmet. Würzburg, 1993. S. 316.

⁹ Кузицин, Иванчик. Ук. соч. С. 213. Рис. 7, 8. В свете недавно опубликованного клейменого материала из херсонесской цитадели (Антонова И.А., Костромичев А.А. Латинские клейма на строительной керамике из Херсонеса // Сарновски, Савеля. Ук. соч. С. 217. Табл. 16), по мнению авторов, ясным является факт, что черепица из усадьбы 227 не имеет ничего общего с продукцией мастерских V Македонского легиона.

¹⁰ Кузицин, Иванчик. Ук. соч. С. 214; Авдеев А.Г. О времени пребывания подразделений V Македонского легиона в Херсонесе // ВДИ. 1995. № 2. С. 112–121.

¹¹ Кузицин, Иванчик. Ук. соч. С. 218.

¹² Там же. С. 213.

¹³ Инв. № 45/37010, 155/37010 (два фрагмента), 136/37035, 184/37035.

ние и нечеткий шрифт, оттиснуты одним штемпелем на черепице типа *tegulae* и, на наш взгляд, позволяют с определенной долей вероятности восстановить клеймо следующим образом: *LEPIOVIANOV* и прочитать его *Le(gio) P(rima) Iovia Nov(ioduno)*¹⁴. В основе чтения – название одной из военных должностей в пограничной армии провинции Малая Скифия, зафиксированное в *Notitia Dignitatum Orientis* 39, 32: *Praefectus legionis Primae Ioviae, Novioduno*. Клейма с хоры Херсонеса находят, как представляется, аналогии среди материалов Диогеции, Новиодунума и Никулицела на добруджанском участке Нижнего Дуная¹⁵. Если предложенное чтение справедливо, клейма из усадьбы надела 227 мы должны датировать первой половиной IV в., вероятно, временем правления Константина¹⁶. Сказанное выше позволяет предполагать, что римский гарнизон в Юго-Западном Крыму состоял тогда не только из военных I Итальянского легиона с территории последиооклетиановой провинции Мезия II и легиона II *Herqulia* из провинции Малая Скифия¹⁷, но также из легиона I *Iovia*, главный лагерь которого находился в Новиодунуме.

Только проведение специального изучения глины помогло бы дать ответ на вопрос, завезен ли строительный материал в Крым с Дуная или изготовлен на месте. В настоящий момент можно только отметить, что глина фрагментов клейменных черепиц имеет множество включений слюды, что не характерно для херсонесской строительной керамики. Не типично и размещение некоторых клейм на бортиках *tegulae*. Оттиснутые штампы закрывались на кровле калиптерами (*imbrices*) и никому не были видны. Это наводит на мысль, что такая партия строительной керамики могла быть изготовлена для нелегальной продажи¹⁸. Стоит подчеркнуть, что усадьба № 227 – единственная в округе Херсонеса, на которой были найдены латинские клейма.

Авторов настоящей статьи заинтересовали стратиграфические условия находок фрагментов клейменной черепицы. В отчетной документации (архивные в фондовые материалы по итогам раскопок В.И. Кузищина, хранящиеся в Национальном заповеднике «Херсонес Таврический») осмотрено шесть фрагментов строительной керамики с остатками клейм. Все фрагменты, как и три ранее найденные из раскопок С.Ю. Сапрыкина, обнаружены в верхних слоях на глубине около 0,20–0,30 м. Если справедливыми являются наша расшифровка и чтение, а стратиграфическая связь клейменого материала с III строительным периодом достоверна, тогда должна быть изменена датировка этого периода. С другой стороны, исходя из пересмотренной документации нельзя исключить возможность отнесения черепицы с клеймами к V строительному периоду.

Интерес представляет локализация находок. Фрагменты клейменной черепицы найдены в основном в западной и южной частях усадьбы, причем четыре экземпляра обнаружены в раскопах на участках стены большого круглого в плане сооружения БЗ, на необычность которого мы обратили внимание. Это пока единственное сооружение такого типа на территории округи Херсонеса представляет собой громадное открытое строение, образованное каменной кольцевой оградой до 30 м

¹⁴ Ср. *Sarnowski*. Ук. соч. С. 228.

¹⁵ *Popescu E.* Inscriptiile, grecești și latine din secolele IV–XIII descoperite în România. București, 1976. № 241, 266, 268; ср. *Zahariade M.* Moesia Secunda, Scythia și Notitia Dignitatum. București, 1988. P. 66–67. Fig. 3: *leg(ionis) I Ioviae Scy(thicae)* и *leg(ionis или -io) I Iovi[ae или -a]*.

¹⁶ Ср. *Sarnowski*. *Die legio I Italica...* S. 119.

¹⁷ *Соломоник Э.И.* Латинские надписи Херсонеса Таврического. М., 1983. С. 74 сл. № 53 с коррективами (*Alföldy G.* // *Gnomon*. 1985. 56. S. 785; *Sarnowski T.* *Das römische Heer im Norden des Schwarzen Meeres* // *Archeologia*. 1988. 38. S. 96. № 74) и *IOSPE*. I². 572 = *Соломоник*. Ук. соч. С. 41. № 12 с коррективами (*Alföldy*. *Op. cit.*). Против корректив: *Зубарь В.М.* Херсонес Таврический и Римская империя. Киев, 1994. С. 33, 131; против мнения В.М. Зубаря: *Зукерман К.* Епископы и гарнизон Херсонеса в IV в. // *Материалы по археологии, истории и этнографии Таврики*. 1994. IV. С. 554 сл.; ср. также *Zuckerman K.* *The Early Byzantine Strongholds in Eastern Pontus* // *Travaux et Mémoires*. 1991. 11. P. 551 f.

¹⁸ О случаях употребления легионных черепиц на сельских постройках см. *Ковалевская*. Ук. соч. С. 50.



Рис. 2



Рис. 3

Рис. 2. Клейма на черепице из усадьбы 227 на Гераклейском полуострове. 1–3 – фрагменты однотипных клейм; 4 – попытка реконструкции; 5 – попытка реконструкции в зеркальном изображении. Масштаб 1:2

Рис. 3. Усадьба надела 227. Круглое сооружение (БЗ). Вид с северо-востока. Состояние на 2000 г.

в диаметре (рис. 3), которое В.И. Кузицин трактует как большой загон для овец, вместе с помещениями III, XXXI, XXXIII–XXXV составляющий один из скотоводческих комплексов усадьбы¹⁹. По мнению В.И. Кузицина и А.И. Иванчика, сооружение БЗ было построено во время второго подпериода в III строительном периоде²⁰.

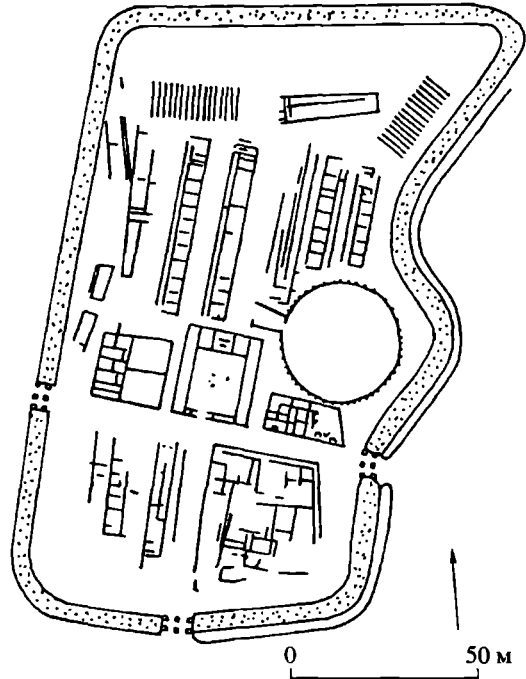
Ознакомившись с документацией, мы выяснили, что сооружение БЗ не было исследовано по всей площади. После непосредственного осмотра объекта считаем необходимым добавить, что круглое сооружение не имеет никаких видимых следов внутренней застройки, и что еще немаловажно, конструктивно не связано с основной частью усадьбы. Последнее обстоятельство, на наш взгляд, делает проблематичным точное отнесение сооружения БЗ к какому-либо строительному периоду. Согласно стратиграфическим наблюдениям, это сооружение существовало в один из последних периодов. Находка фрагментов клейменной строительной керамики на участках близ ограды может свидетельствовать о покрытии верха стены черепицей²¹, а следовательно, если предложенное нами прочтение клейм верно, то сооружение БЗ можно отнести к V строительному периоду.

¹⁹ Кузицин, Иванчик. Ук. соч. С. 223, 227.

²⁰ Там же. С. 218.

²¹ Подобным образом, вероятно, была покрыта во II–III вв. н.э. стена ограды священного участка в Балаклаве; см. Сарновски, Савеля. Ук. соч. С. 47. Рис. 17.



Рис. 4. Каstell Лант (Средняя Англия) ок. 64 г. н.э. Общий план по А. Джонсон

Что же касается функционального назначения, то письменные сведения древних авторов, иконографические и археологические источники, а также этнографические параллели позволяют предположить, что сооружение БЗ скорее всего было скаковым кругом для выездки коней. Подобные круглые сооружения под названием *gyrus* (лат.) или *ῥυρος* (греч.) в значении «круглая площадка для выучки коней» упоминаются некоторыми античными авторами, в том числе Вергилием, Проперцием и Стацием²². На нескольких рельефах колонны Траяна (особенно сцена XIII) имеются изображения круглых сооружений, которые, по мнению некоторых исследователей, служили для тренировки коней²³.

Круглые в плане сооружения, вероятно для выездки коней, были найдены при археологических раскопках внутри или рядом с некоторыми римскими каstellами вспомогательных отрядов²⁴. Самым ярким примером является круглое сооружение в кастелле Лант (Англия) конца времени правления Нерона (рис. 4)²⁵. Диаметр арены достигал 34 м, а высота деревянной ограды – около 2 м. Входом на арену служила девятиметровая дорожка, с двух сторон ограниченная деревянным забором. Среди этнографических параллелей самым убедительным примером могут служить круглые загоны для выездки молодых лошадей на североамериканских ранчо²⁶.

Стена круглого сооружения на усадьбе надела 227 имеет ширину местами более 1,5 м, что свидетельствует о ее значительной высоте. Характерная (круглая в плане)

²² Verg. Georg. 3. 115: «Lapithae gyrosque dedere impositi dorso» и 3. 119: «carpere ...gyrum incipiat equus»; Prop. 3. 14. 11: «gyrum pulsat equis»; Stat. Silv. 3. 2. 125: «turmas facili praevertere gyro fortis». См. Thesaurus Linguae Latinae. VI, 2. P. 2386, s.v. *gyrus* с перечислением всех письменных источников, относящих термин *gyrus* в основном значении к конной езде (*orbis, circulus in equitatione*); Ср. Hyland A. Equus: The Horse in the Roman World. L., 1990. P. 104 f.

²³ Johnson A. Römische Kastelle. Mainz, 1987. S. 212.

²⁴ Ibid.

²⁵ Ibid. S. 211–212, 272. Abb. 143, 144, 187, 188; ср. Hyland. Equus... P. 104 f.; Dixon K.R., Southern P. The Roman Cavalry. L., 1992. P. 125.

²⁶ Hyland. Equus... P. 105; *idem*. Training the Roman Cavalry. Avon, 1993. P. 175.

форма ограды и предполагаемая высокая стена, ее образующая, являются необходимым требованием при строительстве места для выезда молодых коней, так как в таком случае животные вынуждены постоянно двигаться по кругу, не видя при этом окружающего пространства²⁷. Если наша интерпретация назначения круглого сооружения как места выезда коней справедлива, то она свидетельствует в пользу предположения В.И. Кузищина и А.И. Иванчика о хозяйственном укладе усадьбы надела 227 как скотоводческим, но с акцентом на коневодство в одном из последних периодов. Наиболее вероятным клиентом хозяина усадьбы мог быть римский военный контингент²⁸, расквартированный в Херсонесе и его окрестностях. Присутствие всадников в составе римских войск в Таврике засвидетельствовано как эпиграфическими памятниками (надписи из Балаклавы²⁹ и Харакса³⁰), так и археологическими материалами (детали конской римской сбруи из Херсонеса³¹). Вероятно, немногочисленные римские кавалеристы в Крыму использовались в курьерской службе между базами римских войск и сторожевыми постами³².

Судя по всему, прошлое и роль усадьбы № 227 сложны и пока еще не полностью понятны во всех деталях. Опубликованный материал дает нам возможность различных интерпретаций и лишней раз показывает необходимость индивидуального подхода к каждой усадьбе для составления общей картины исторической ситуации на сельской территории Херсонесского государства.

Л.А. Ковалевская, Т. Сарновски

ON THE ECONOMIC BASE OF ONE OF THE CHERSONESIAN VILLAS DURING THE LATE ROMAN TIME

L.A. Kovalevskaja, T. Sarnowski

The paper deals with a villa situated on the land-plot 227 in the Herakleian Peninsula, 8 km south-west of Chersonesos Taurike. The villa and area immediately surrounding it were excavated and surveyed in 1976–1987. The results of these important archaeological investigations were published by V.I. Kuzishchin and A.I. Ivantchik in VDI. 1998. № 1. P. 205–233. The excavations produced some broken tiles (tegulae) bearing badly worn retrograde impressions of a Latin stamp. S.Yu. Saprykin (KSIA. 1981. 168. P. 58) and A.I. Ivantchik read the stamp LEGMNCV or LEGMNIV.NA and connected it with the Legio V Macedonica. A vexillation of this Lower Moesian legion, on duty in Chersonesos in the 2nd century AD., left the Crimea by 167. The authors of the present paper read the stamp LEPIOVIANOV = *Le(gio)P(rima) Iovia Nov(ioduno)* and date it to the early 4th century AD. Some impressions of the stamp are placed on the inside of flanges which suggests possibility of illegal delivery of tiles. Most of the

²⁷ Изучение костного материала показывает, что в античное время в Северном Причерноморье «...высота лошадей в холке могла составлять от 128 до 144 см» (*Цалкин В.И.* Фауна Танаиса // *Античные древности Подонья – Приазовья.* МИА. 1969. 154. С. 282). Авторы благодарят за консультацию М.И. Золотарева.

²⁸ Ср. *Davies W.* The Supply of Animals to the Roman Army and the Remount System // *Latomus.* 1969. 28. P. 429 f.; *idem.* The Daily Life of the Roman Soldier under the Principate // *Aufstieg und Niedergang der Römischen Welt.* II. 1. В. – N.Y., 1974. P. 317.

²⁹ *Зубар В.М., Антонова И.А., Савеля О.Я.* Надгробок римського кавалериста з околиці Балаклави // *Археологія.* 1991. № 3. С. 102–108: D(is) M(anibus) / Iul(ius) Vales eq(ues) alae Atector(igianae) / tur(ma) Ce[ll]si / vix(it) annis XXXX / posuit Iul(ius) / Vales aer(es) или -arius) bene merenti. Ср. *Sarnowski T.* L'organisation hiérarchique des vexillationes Ponticae au miroir des trouvailles épigraphiques récentes // *La Hiérarchie (Rangordnung) de l'armée romaine sous le Haut-Empire.* Actes du Congrès de Lyon (15–18 septembre 1994). P., 1995. P. 326–327; *Zubar V.M.* Zur römischen Militärorganisation auf der Taurike in der zweiten Hälfte des 2. und am Anfang des 3. Jahrhunderts // *Historia.* 1995. 44. S. 196. Abb. 1; *Савеля, Сарновски.* Ук. соч. С. 193–196.

³⁰ IOSPE. I². 677: [---]/vexil. a[lae ---]/[---] Arveva[с(orum)]/[---] Pompe[---].

³¹ *Калашиник Ю.Г.* Херсонесская фалера // *Проблемы исследования античного и средневекового Херсонеса.* Тез. докл. конф. Севастополь, 1988. С. 55 сл.; *Трейстер М.Ю.* К находкам металлических деталей римского военного костюма и конской сбруи в Северном Причерноморье // *РА.* 2000. № 2. С. 157. Рис. 1, 1.

³² *Sarnowski.* Das römische Heer ... S. 94. Авторы не придерживаются мнения В.М. Зубара о том, что близ Балаклавы квартировало не менее турмы кавалеристов; см. *Зубар, Антонова, Савеля.* Ук. соч. С. 107; против мнения В.М. Зубаря: *Савеля, Сарновски.* Ук. соч. С. 196.

stamped tiles were found in the sub-soil along the wall of an external round structure, interpreted by the excavators as a pen for sheep. Both literary and archaeological evidence as well as ethnographical parallels point rather to possibility to identify the enclosure as training ring for horses. If our reading of the stamp is correct, the tiles covered the wall round the presumed dressage arena in the fifth building period (late 3rd c. – about 475). The large stud-farm (300–400 ha) in the south-western part of the Chersonesian chora may have been involved in ensuring a basic supply of horses to the Roman vexillations in the South Crimea.

© 2002 г.

К ВОПРОСУ ОБ АРХИТЕКТУРНОЙ РЕКОНСТРУКЦИИ И ИНТЕРПРЕТАЦИИ СТРОИТЕЛЬНЫХ ОСТАТКОВ РИМСКОГО ОПОРНОГО ПУНКТА, ОТКРЫТЫХ НА ТЕРРИТОРИИ СОВРЕМЕННОЙ БАЛАКЛАВЫ

В настоящее время установлено, что римские войска во второй половине II – первой половине III в. н.э. дислоцировались не только в самом Херсонесе, но и его ближайших окрестностях, а также в ряде местностей Таврики¹. Одной из них была территория современной Балаклавы, где в 1,2–1,5 км к северу от Балаклавской бухты в 1996–1997 гг. были открыты остатки римского опорного пункта. Поскольку без учета этих новых данных сейчас уже нельзя представить себе систему римской военной организации в регионе и роль, которую сыграли римские вооруженные силы в истории Таврики во второй половине II – середине III в., результаты археологических исследований на территории Балаклавы, введенные в научный оборот в последнее время, приобретают особую важность и требуют всестороннего научного осмысления. Поэтому данная статья и посвящена анализу интерпретации остатков культовой постройки, открытой на территории Балаклавы, которую О.Я. Савеля и Т. Сарновский атрибутировали как храм в антах, посвященный Юпитеру Долихену и расположенный на священном участке – теменосе².

До начала 90-х годов о дислокации в районе современной Балаклавы римских войск можно было говорить только на основании косвенных данных и отдельных находок³, но в 1991–1992 гг. в ходе строительных работ на ул. Невской и 40-летия Октября был исследован археологический объект, который внес в этот вопрос полную ясность⁴. Здесь были открыты и частично раскопаны фундаменты девяти помещений, которые принадлежали одноэтажному зданию, возведенному на каменном цоколе с применением дерева и глины. От крыши здания сохранились фрагменты черепицы с латинскими клеймами VEMI, VEM, LEXICL и CAI, свидетельств-

¹ *Зубарь В.М.* Херсонес Таврический и Римская империя. Очерки военно-политической истории. Киев, 1994. С. 41–79; *он же.* Северный Понт и Римская империя (середина I в. до н.э. – VI в. н.э.). Киев, 1998. С. 88–89.

² *Sarnowski T., Savelja O. Ja.* Das Dolichenum von Balaklava und die römischen Streitkräfte auf der Südkrim // *Archeologia*. 1998. 49. S. 21–33; *Савеля О.Я., Сарновский Т.* Римский опорный пункт у Балаклавы в Юго-Западном Крыму (по результатам раскопок 1996–1997 гг.) // *Проблемы истории и археологии Украины*. Тез. докл. конф. Харьков, 1999. С. 44–45.

³ *Зубарь В.М., Костромичева Т.И.* Новый аурус из окрестностей Херсонеса // *КСИА*. 1990. 197. С. 83–86; *Зубарь В.М., Антонова I.A., Савеля О.Я.* Надгробок римського кавалериста з околиці Балаклави // *Археологія*. 1991. № 3. С. 67–68; *Зубарь В.М.* Херсонес Таврический... С. 65–69.

⁴ *Савеля О.Я.* Работы Севастопольской экспедиции // *Археологические исследования в Крыму 1993 г.* Симферополь. 1994. С. 116; *он же.* Некоторые результаты работ Севастопольской археологической экспедиции в округе Херсонеса в 1990–1995 гг. // *ХСб*. 1997. VIII. С. 89–91; *Sarnowski, Savelja.* Op. cit. S. 19.

вующие о ее изготовлении в мастерских римского гарнизона⁵. Фундаменты несут четкие следы нескольких перестроек и ремонтов, что позволяет говорить о сравнительно длительном функционировании этого комплекса. Планировка здания, где помещения располагались в два ряда, чрезвычайно близка жилым баракам, в которых размещались римские военнослужащие (*contubernia*). Подобные сооружения открыты повсеместно в местах дислокации римских войск на территории провинций Римской империи⁶, в том числе на территории римской цитадели Херсонеса⁷. В связи с этим отметим, что вряд ли можно принять сомнения О.Я. Савели и Т. Сарновского в атрибутировании раскопанного комплекса в качестве казарм – исходя из того, что все раскопанные помещения соединены проходами⁸. Сам факт наличия этих проходов находится под большим сомнением, что объясняется не столько фрагментарностью открытых раскопками остатков сооружения⁹, сколько неудовлетворительной публикацией их результатов¹⁰.

В 1996 г. в 170 м к северо-востоку от комплекса помещений, открытого в 1992 г., в ходе строительных работ был исследован участок застройки римского времени, в одном из помещений которой *in situ* обнаружены памятники, связанные с почитанием богов римскими военнослужащими дислоцировавшегося здесь гарнизона (рис. 1). К сожалению, все постройки, располагавшиеся к юго-западу от этого помещения, были снесены экскаватором, но о наличии в этом месте мощной выемки и каких-то иных сооружений свидетельствуют остатки кладок, прослеживающиеся в бортах котлована, исследованию которых мешает современная застройка.

В результате двух археологических кампаний, проведенных в 1996 и 1997 годах, была открыта постройка, состоявшая по крайней мере из полдюжества помещений. Внутри и снаружи здание было оштукатурено. Крыша покрыта черепицей. В ходе раскопок были найдены фрагменты черепицы с латинскими клеймами, такими же, как и в упомянутой ранее постройке: VEMI, VEM, VEX, CLA, LEXICL, OPUS NOV и OPUS PUBLIC¹¹. Среди раскопанных помещений особый интерес представляют два – «А» и «В» (рис. 1), в которых найдены архитектурные детали и культовые памятники. В помещении «А», в его северо-западной стене, предполагается наличие ниши глубиной 0,5 м. К сожалению, сохранность кладки в этом месте такова, что вполне уверенно говорить здесь о наличии ниши нельзя. Именно здесь *in situ* зафиксированы постамент статуи с посвящением Геркулесу и алтарь, связанный с почитанием Вулкана, а также нижние части двух известняковых колонн, одна из которых была украшена побегими плюща¹². Не исключено,

⁵ Филиппенко А.А. Строительные керамические материалы с пунктов дислокации римских войск в Кадыковке и на высоте Казацкой // ХСб. 1998. IX. С. 110–117; Савеля, Сарновский. Римский опорный пункт... С. 44. Попутно следует отметить, что знакомство с коллекцией кровельной черепицы из этих раскопок в фондах Национального заповедника «Херсонес Таврический» позволяет заключить, что клейма с аббревиатурой VEM принадлежат к хорошо известному типу с VEMI, но с не оттиснутой последней буквой I.

⁶ Petrikovits H. von. Die Innenbauten römischer Legionslager während der Prinzipatszeit // Abhandlungen der Rheinisch-Westfälischen Akademie der Wissenschaften. 1975. Bd 56. S. 53. Abb. 7; Sarnowski T. Fortress of the Legio I Italica at Nove // Limes. Akten des II Internationalen Limeskongresses. Budapest, 1977. P. 415; Davison D.P. The Barrack of the Roman Army from the 1st to 3rd Centuries AD. L., 1989. Pt I–III; Johnson A. Römische Kastelle. Mainz am Rhein, 1990. S. 188–198. Abb. 127, 129; Junkelmann M. Die Reiter Roms. Teil II. Mainz am Rhein, 1991. P. 100–112.

⁷ Зубарь. Херсонес Таврический... С. 44–47. Рис. 5, 6.

⁸ Sarnowski, Savelja. Op. cit. S. 19; Савеля, Сарновский. Римский опорный пункт... С. 44.

⁹ Савеля, Сарновский. Римский опорный пункт... С. 44.

¹⁰ Савеля. Работы Севастопольской экспедиции. С. 116; он же. Некоторые результаты работ... С. 89–91; Sarnowski, Savelja. Op. cit. S. 19.

¹¹ Sarnowski, Savelja. Op. cit. S. 39–41; ср. Савеля, Сарновский. Римский опорный пункт... С. 45.

¹² Зубар В.М., Сарновский Т., Савеля О.Я. Нові латинські написи з римського храму в околицях Херсонеса Таврійського // Археологія. 1997. № 4. С. 67–76; Sarnowski T., Zubar V.M., Savelja O.Ja. Zum religiösen Leben der niedermoesischen Vexillationen auf der Südkrim. Inschriftenfunde aus dem neuentdeckten



Рис. 1. План строительных остатков, раскопанных на территории Балаклавы в 1996–1997 гг. по Т. Сарновскому и О.Я. Савеле

Условные обозначения: *a* – база статуи Геркулеса; *b* – вотивная колонна; *c* – алтарь с посвящением Вулкану; S1–8 – трапезофоры; P1–5 – разрезы; G – очаги; K – кладки с обозначением номеров по отчету

что в верхних несохранившихся частях этих вотивных колонн также могли быть посвящения¹³.

От дверного порога в северо-западном направлении к алтарной части помещения с нишей (?) вел проход шириной 1,6 м, по сторонам которого на профилированных каменных ножках (трапезофорах), украшенных рельефными изображениями, лежали

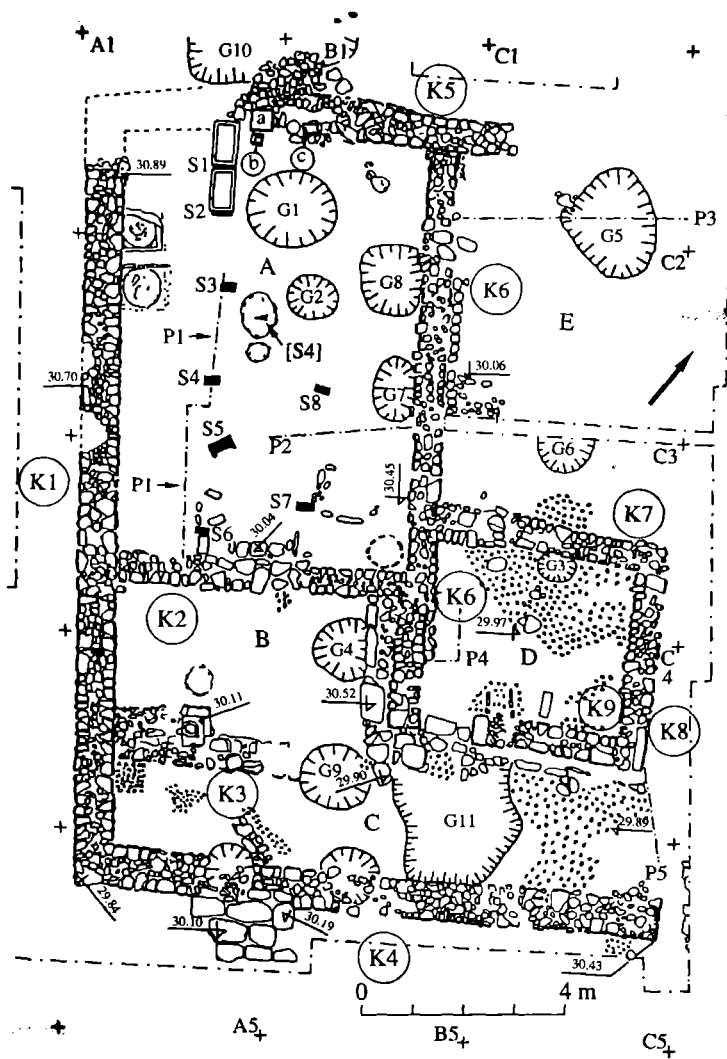
Dolichenum von Balaklava // *Historia*. 1998. Bd 47. Ht 3. S. 321–332; Sarnowski, Savelja. Op. cit. S. 41–46; Зубарь В.М., Савеля О.Я., Сарновский Т. Новые эпиграфические памятники из римского храма в окрестностях Херсонеса Таврического // ВДИ. 1999. № 2. С. 197–207.

¹³ Ср. Bozilova V., Kolendo J., Mrozewicz L. *Inscriptiones latines de Novae*. Poznan, 1992. P. 16–17, № 4; P. 91, № 52; P. 95, № 56; Kolendo J., Bozilova V. *Inscriptions grecques et latines de Novae (Mésie inférieure)*. Bordeaux, 1997. P. 86. Pl. 48; P. 173. Pl. 168.



Рис. 2. Надпись середины II в. о реконструкции храма Юпитера Долихена из раскопок на территории Балаклавы по Т. Сарновскому и О.Я. Савеле

каменные плиты, выполнявшие роль скамеек. На некоторых из них имелись посвящения Юпитеру Долихену. Пространство между столами-трапезами и стенами этого помещения было заполнено засыпью, которая образовывала подиумы шириной 2,10 м. Продольные стороны глинобитных подиумов помимо трапезофоров были укреплены поставленными на ребро кровельными черепицами. На подиумы у входа в помещение вели каменные ступени. У восточного угла помещения, трактуемого исследователями как наос, была сделана загородка, в которой находился пифос. Здесь обнаружены фрагменты мраморной чаши с посвящением Юпитеру Долихену и однотипных краснолаковых кубков, видимо, использовавшихся в культовых церемониях. Стены помещений были расписаны, видимо, под мрамор и украшены накладными известково-алебастровыми карнизами и бордюрами.

Наиболее интересные находки были сделаны у входа в помещение, а также в нише, располагавшейся в стене помещения, которое интерпретируется как наос. Среди них (в связи с рассматриваемой темой) обращают на себя внимание два фрагмента плиты с профилированной рамкой, на которой было вырезано посвящение Юпитеру Лучшему Величайшему Долихену. В надписи сказано, что военная vexillatio Нижней Мезии под командованием Антония Валента, военного трибуна I Италийского легиона, храм (от основания) восстановила с помощью Новия Ульпиана, центуриона того же легиона (рис. 2)¹⁴. На основании содержания этой надписи можно утверждать, что усилиями римского командования и солдат на территории современной Балаклавы около середины II в. была восстановлена культовая постройка, посвященная Юпитеру

¹⁴ Зубар, Сарновский, Савеля. Нови латински написи... С. 70–71; Sarnowski, Zubar, Savelja. Zum religiösen Leben... S. 326–329; Sarnowski, Savelja. Op. cit. S. 43–44; Зубарь, Савеля, Сарновский. Новые эпиграфические памятники... С. 202–205.

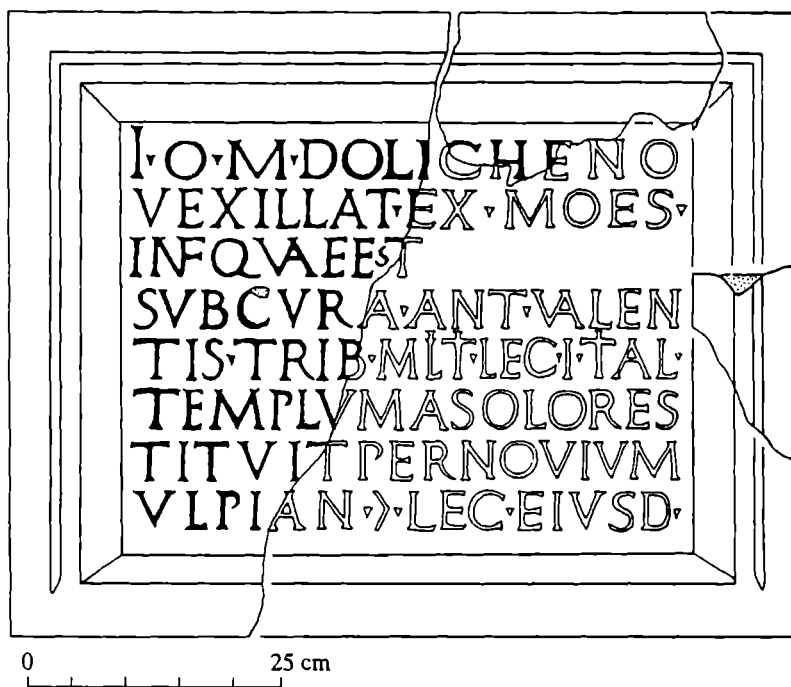
Долихену. Об этом свидетельствуют также фрагментированные алтарь и столешницы-трапезы, на которых также имелись посвящения этому божеству, в том числе от уже известного центуриона Новия Ульпиана. Следует также подчеркнуть, что исходя из содержания надписей «храм» Юпитера Долихена в это время был не возведен, а лишь восстановлен или реконструирован. Это позволяет предполагать, что на этом месте уже существовал более ранний культовый комплекс, от которого сохранились только несколько очагов, засыпанных при ремонтных работах¹⁵. Видимо, исходя из приведенной надписи, Т. Сарновский и О.Я. Савеля считают возможным уверенно атрибутировать раскопанную постройку в качестве храма в антах, расположенного на священном участке¹⁶.

Действительно, представленная на чертежах внутренняя планировка и наличие между помещениями «В» и «С» базы колонны ионического ордера (рис. 1), а главное – перспективное изображение реконструированного (!) фасада постройки на первый взгляд напоминают классическую структуру храма в антах (рис. 3). Однако внимательный анализ опубликованных материалов не позволяет делать столь однозначный вывод и реконструировать постройку как храм. Эта реконструкция антового «храма», практически «уткнувшегося» в стену, которая предложена Т. Сарновским и О.Я. Савеля¹⁷, не выдерживает критического анализа.

Бросаются в глаза два момента, совершенно не типичных для храмов. Это устройство по сути бокового входа в «храм» (вход в помещение «С») и чрезвычайно малая глубина предхрамового пространства (ширина помещения «С») (рис. 1). Подчеркнем, что если следовать упомянутой реконструкции, таковым является не пространство «Е», как это ошибочно считает автор отчета о раскопках, а помещение «С», ширина которого составляет менее двух метров (!). Очевидно, понимая экзотичность предложенной реконструктивной схемы, ее авторы пытаются выйти из созданного ими положения путем «устройства» в наружной стене – южной стене всего комплекса (кладка № 4)¹⁸ – еще одного входа. Однако это, во-первых, не находит подтверждения в раскопанных строительных остатках (об этом речь будет идти ниже), а во-вторых, все равно не решает проблемы. Почему тогда, например, входную колоннаду пронаоса не разместить на месте кладки № 4? И зачем вообще нужен этот узкий дворик («С») с невысокой и тем делающей ее чисто символической оградой? Кроме того, наличие вымосток в северном и западном бортах раскопа, совпадающих по глубине залегания с уровнями полов рассматриваемого комплекса, дает основания предполагать, что последний находится на площади. А в этом случае тем более нет оснований считать возможным устройство храма внутри раскопанного строительного комплекса.

Внимательное знакомство с опубликованными авторами раскопок обмерным чертежом строительных остатков и их аксиометрическим изображением (рис. 4, 1–2)¹⁹ показало, что они противоречат предложенной реконструкции «храма» и не дают абсолютно никаких оснований для сделанных исследователями заключений. Для уточнения ситуации мы вынуждены были ознакомиться с отчетом о раскопках, что полностью подтвердило возникшие у нас сомнения.

Стержнем аргументации о существовании здесь антового храма послужили ничем не подтверждаемые утверждения якобы о: 1) наличии в помещении «С» «двора», 2) устройстве по линии кладки № 3 портика, 3) существовании по главной продольной оси помещений «А» и «В» входа во «двор» «С» в стене № 4 (рис. 1).

¹⁵ Савеля, Сарновский. Римский опорный пункт... С. 45.

¹⁶ Sarnowski, Savelja. Op. cit. S. 21–31; Савеля, Сарновский. Римский опорный пункт... С. 45.

¹⁷ Sarnowski, Savelja. Op. cit. Abb. 13–15.

¹⁸ К сожалению, авторы публикации не проставили номера кладок стен на опубликованном чертеже (Sarnowski, Savelja, Op. cit. Abb. 4). Поэтому мы были вынуждены ссылаться на номера стен, приведенные в отчетах о раскопках, сданных на хранение в архив Крымского филиала Института археологии НАН Украины.

¹⁹ Sarnowski, Savelja. Op. cit. Abb. 4, 5.



Рис. 3. 1–2 – реконструкция храма Юпитера Долихена на территории Балаклавы по Т. Сарновскому и О.Я. Савеле

Прежде всего, бросается в глаза полнейшая произвольность в определении помещения «С» как двора. Дело в том, что кладка западной стены всего комплекса (по отчету № 1) сохранилась на всем протяжении почти одинаково, поэтому нет каких-либо оснований считать, что в помещении «С» она была ниже, чем в помещениях «А» и «В» (рис. 1). Тем более нет данных о наличии перепада высот в стене № 1, в месте примыкания к ней предполагаемого авторами раскопок стилобата портика (по отчету № 3). Вывод же о том, что эта стена была оградой (рис. 3, 2)²⁰, вообще неизвестно на чем основан.

²⁰ Савелья О.Я. Отчет об охранных раскопках в Балаклаве в 1996 г. НА Крымского филиала ИА НАН Украины. Инв. № 452. 1996. С. 4, 5.

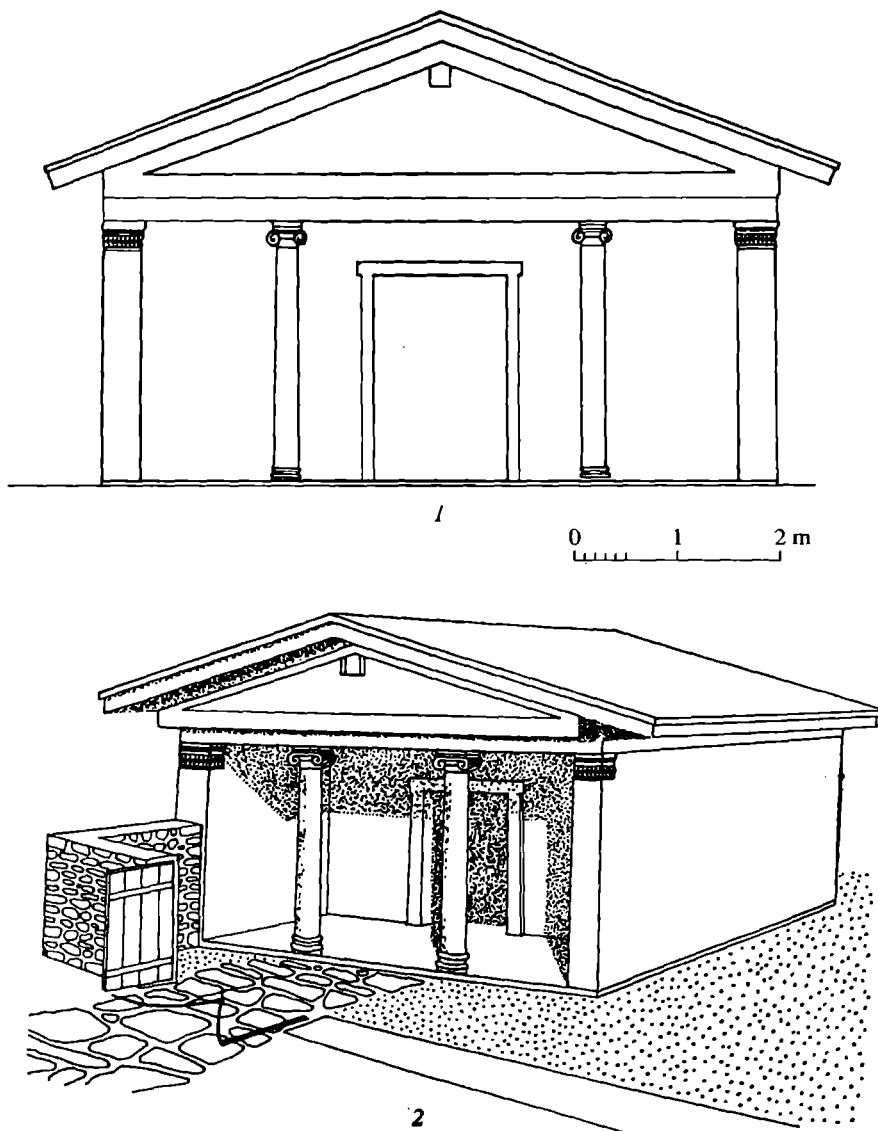

Рис. 4. 1 – план, 2 – аксиометрическое изображение и 3 – архитектурные детали из раскопок на территории Балаклавы по Т. Сарновскому и О.Я. Савеле

То же самое касается возможности наличия портика на линии, разделяющей помещения «В» и «С» (имеются в виду остатки кладки № 3), в пользу чего, по мнению авторов раскопок, свидетельствует нахождение *in situ* базы колонны (рис. 4, 3). Но, во-первых, судя по отчетной документации²¹, база относительно кладки № 3, т.е. предполагаемого стилобата портика «храма», сдвинута в сторону. Кроме того, уровень поверхности фундаментной плиты (не стилобата, а именно фундамента), на которой находится база (отметка – 30,11 м) на 0,2–0,3 м выше пола помещения «В» и выше даже на 0,1 м пола более позднего помещения «D» (рис. 1)²². Это говорит о том, что данная колонна относится к наиболее позднему периоду, синхронному с помещением «D», к которому и относится определение положения базы, как *in situ*. Представить же себе, помимо всего сказанного, возможность сочетания антового храма с подобной боковой пристройкой достаточно трудно. Во-вторых, весьма малый

²¹ Там же. Рис. 5, 15; *он же*. Отчет об охранных исследованиях Севастопольской археологической экспедиции в г. Балаклаве в 1997 г. НА Крымского филиала ИА НАН Украины. Инв. № 461. 1997. Рис. 18.

²² Sarnowski, Savelja. *Op. cit.* Abb. 4.

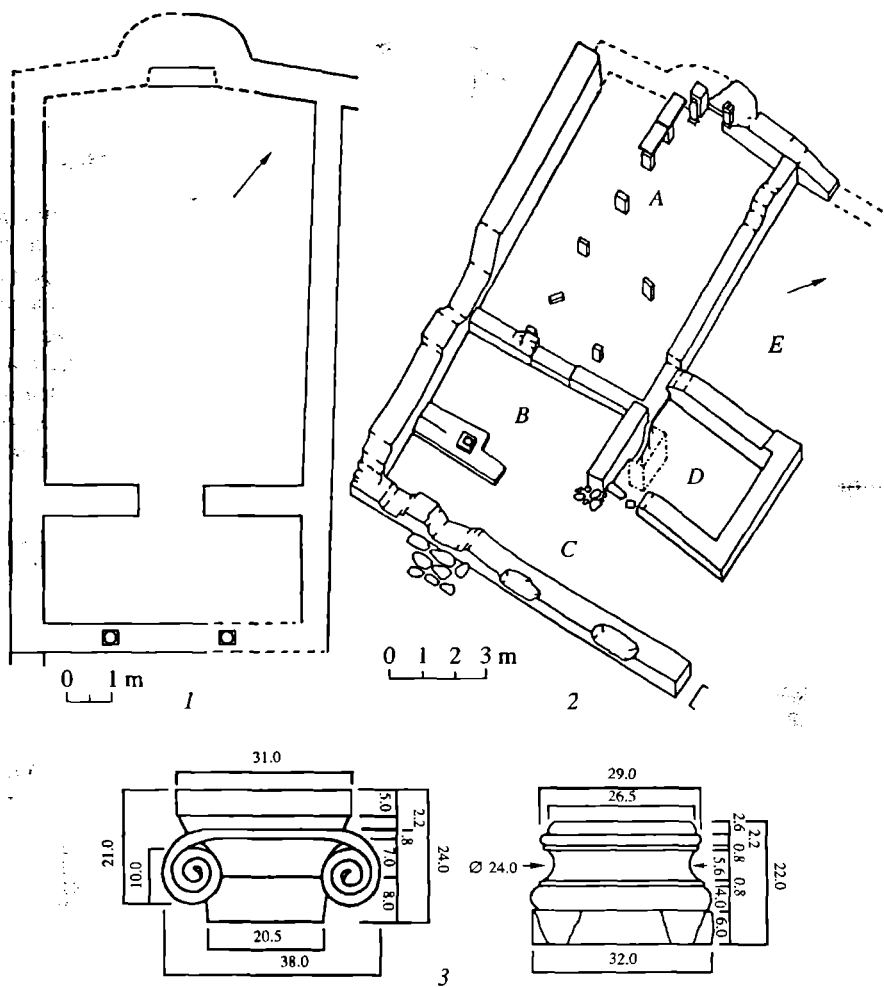
диаметр колонны (верхний диаметр равен 20,5 см) (рис. 4, 3)²³ свидетельствует о том, что, скорее всего, это была колонна, относящаяся к интерьеру крытого помещения. В-третьих, отсутствуют какие-либо археологические данные о возможности существования в этом месте еще одной колонны, которая в сочетании с упомянутой выше могла бы образовывать портик.

Что касается наличия в наружной стене № 4 входа в помещение «С», то, судя по отчетной документации (рис. 1)²⁴, этого входа не было вообще. Авторы реконструкции предполагают существование входа в стене № 4 на основании только лишь наличия к югу от стены № 4 («ограды», по их мнению) каменной вымостки из крупных плит, считая, что сам вход не сохранился, поскольку был разрушен более поздней ямой. Между тем, на чертежах и фотографиях, приведенных в отчете о раскопках за 1997 г., вполне определенно видно, что особенности разрушения ямой стены № 4 исключают возможность существования здесь в более раннее время входа, да еще такого широкого – двустворчатого, как показано в реконструкции (рис. 3). Ширина разрыва в стене, образованного ямой, составляет всего около 0,7 м (рис. 1). Это при почти такой же толщине торцов стен и выполнении внутреннего слоя кладки из мелкого бута потребовало бы устройства специальных косяков входного проема для закрепления среднего слоя кладки. В этом случае ширина проема составила бы не более 30–40 см. Кроме того, на опубликованном обмерном чертеже вполне определенно видно, что упоминавшаяся с наружной стороны стены № 4 вымостка сдвинута относительно оси «входа» почти на метр (рис. 1). Это не дает оснований для утверждения о наличии причинно-следственной связи между вымосткой и проломом в стене, образованном ямой.

В дополнение к сказанному отметим также отсутствие перевязи между собой стен помещения «А» (стены № 1 и 2; 5 и 6) (рис. 1), что в храмовом строительстве неукоснительно соблюдалось. Отсутствовала также четкая прямоугольность в разбивке на местности предполагаемого «храма». Особенно это касается помещения «А», северо-западная стена которого отходит под тупым углом от продольной стены № 6 и, судя по сохранившимся *in situ* скамьям S1, S2, должна была под острым (а не почти прямым, как это произвольно показано на обмерном чертеже) углом подходить к стене № 1 (рис. 1).

Таким образом, анализ приведенной авторами раскопок аргументации в пользу наличия здесь храма показывает ее несостоятельность и позволяет исключить возможность трактовки данной части раскопанного комплекса в качестве антового храма.

Между тем, все становится на свои места, если исходить из строгого, не тенденциозного анализа характера открытых строительных остатков. Основологающим здесь является факт возведения в первом строительном периоде стен (№ 1, 4 и, очевидно, 5), ограждающих участок, не связанных в переплет ни с одной из внутренних стен. Небольшие размеры и практически полное отсутствие обработки камня, из которого были сделаны ограждающие стены, отсутствие также известкового или цементного раствора в качестве связующего свидетельствуют о том, что данные стены не имели оборонительного назначения. С другой стороны, толщина этих стен – порядка 70–80 см – указывает на то, что при такой толщине они вряд ли могли предназначаться для простой ограды. Следовательно, с самого начала предполагалось использование этих стен в качестве несущих конструкций с целью устройства внутри их периметра комплекса крытых помещений.

Именно время возведения периметра и является первым строительным периодом рассматриваемого сооружения, внутренняя планировка которого восстанавливается только частично, но отсутствие в замыслах строителей желания предусмотреть тут строительство храма, тем более использующего кладку № 1 в качестве своей продольной стены, вполне очевидно. В противном случае кладки внутренних стен № 2, 3

²³ Ibid. Abb. 12.

²⁴ Савеля. Отчет об охранных исследованиях... Рис. 6, 16.

и 6 соединялись бы со стенами № 1 и 5 в переплет. Во втором строительном периоде возникают кладки № 2, 3, 6. Не исключено, что стены № 2 и 3 разновременны, и первоначально – во втором строительном периоде – помещения «В» и «С» составляли одно целое. К третьему строительному периоду относится появление колонны, которая могла быть установлена только после разрушения кладки № 3. Последняя, судя по ее местоположению и характеру сохранившихся остатков, не могла служить стилобатом. Исходя из глубины залегания колонны и строительных остатков помещения «D», о чем уже шла речь выше, есть основания предполагать, что появление колонны и помещения «D» синхронны. Сама же колонна находилась не в портике, а в крытом помещении.

Разумеется, ни о каком «предхрамовом» пространстве («Е»), расположенном к востоку от помещения «А», речи быть не может, поскольку в любом случае вход в помещение «А» находился с юга. Заметим также, что неодинаковая толщина наружных и внутренних стен (последние – тоньше) свидетельствует в пользу того, что их высота была различной. Иначе говоря, внутренние стены, примыкающие вплотную к наружным, были ниже. А это с учетом замкнутости планировки комплекса и ориентировки его помещений внутрь периметра дает основание предполагать, что кровли помещений, примыкающих к наружному периметру, имели односкатные крыши с уклоном в сторону внутреннего двора, каковым, очевидно, и являлось пространство «Е» (рис. 1).

Имеющиеся в наличии фактические данные позволяют констатировать лишь то, что в процессе раскопок 1996–1997 гг. было раскрыто одно помещение культового назначения – «А» и связанные с ним функционально помещения «В» и «С». Два последних помещения выполняли служебную роль, а вместе с культовым составляли лишь часть большого строительного комплекса, возведенного римскими военными на территории современной Балаклавы²⁵. Исходя из всего сказанного выше, помещения «А», «В», «С» нельзя рассматривать в качестве отдельно стоящего антового храма.

Отсюда возникает вопрос о функциональном назначении как всего комплекса, так, в частности, и помещения «А». В связи с этим отметим тот исключительно важный факт, что к западу от раскопанного в 1996–1997 гг. комплекса, видимо, располагалась площадь, вымощенная массивными известняковыми плитами, которые прослеживаются в западном борту котлована, вырытого экскаватором еще до начала раскопок. В свете этого, очевидно, также не случайным оказывается наличие сохранившегося фрагмента вымостки из аналогичных плит, расположенной к югу от стены № 4²⁶. Это, в свою очередь, дает основания предполагать, что рассматриваемый комплекс находился на замощенной территории, которая представляла собой скорее всего площадь.

Подобное расположение комплекса, имевшего в своем составе помещение культового назначения, с учетом сопровождающего материала и открытых ранее построек, типологически близких казармам, дает основание для гипотезы о том, что это была принципия кастелла, одно из помещений которой было превращено в армейское святилище, названное в надписи храмом.

По своему принципиальному архитектурно-планировочному решению и сделанным находкам балаклавский комплекс близок *scholae principalium*, хорошо известным на территории римских военных лагерей, где они, как правило, встроены в комплексы принципий. В данном случае, как и в других местах римского мира, балаклавская *schola* не имела изолированного объемно-пространственного выражения, тем более в виде антового храма. Причем нас не должны смущать небольшие размеры комплекса, так как это в первую очередь зависело от тех функций, для которых он предназначался, и количества людей, обычно собиравшихся здесь. Как известно, разного рода сооружения, связанные с римской военной архитектурно-строительной традицией, от-

²⁵ Ср. *Sarnowski T., Lodomirski A. Novae-Western Sector, 1991. Preliminary Report on the Excavations of the Warsaw University Archaeological Expedition // Archeologia. 1993. 44. P. 81.*

²⁶ *Савеля.* Отчет об охранных раскопках в Балаклаве в 1996 г. Рис. 9, 10; *он же.* Отчет об охранных исследованиях... Рис. 2–5.

личались в Северном Причерноморье от других районов дислокации римских войск сравнительно скромными размерами. Достаточно в связи с этим напомнить, например, термы, раскопанные на территории римской цитадели Херсонеса и в Хараксе²⁷.

Первоначально школой (schola от греческого σχολή = дорич. σχολά – «досуг, отдых, место встречи учителя с учениками») назывались полукруглые каменные скамьи или небольшие комнаты со скамейками для сидения, а позднее – небольшие помещения в принципиях римских военных лагерей, располагавшиеся, как правило, недалеко от офицерских казарм²⁸. Такие помещения выполняли роль своеобразных клубов и одновременно были святилищами для младших офицеров. Они, как и в балаклавском комплексе, украшались стеной росписью, алтарями и статуями, в том числе и надписями, воздвигнутыми членами такого клуба различным божествам. Наиболее яркий пример этого – scholae, раскопанная в Ламбесисе на территории Нумидии, в северной части которой in situ стоял ряд алтарей и других монументов²⁹. Аналогичные scholae засвидетельствованы надписями в Аквинке, Карнунте, Бригегии, Мизене, Лугдуне, Риме, Виминции и на территории римской цитадели Херсонеса. Археологические школы частично или полностью исследованы в Новизюме, Инчтатхиле, Карнунте, Ветере, Церлеоне³⁰ а также, возможно, в Аалене³¹ и Нове (рис. 5)³². Все такие клубы младших офицеров были построены по самым различным планам, но они очень часто имели апсидальные ниши, стеновые росписи, были снабжены скамьями, статуями и алтарями, т.е. всеми теми атрибутами, которые располагали к отправлению сакральных действий и досугу. Эти характерные признаки сближают scholae римских военных лагерей с культовым помещением, открытым в процессе раскопок на территории современной Балаклавы. Такая атрибуция раскопанного комплекса косвенно подтверждается и тем, что эпиграфически наличие scholae principalium зафиксировано в близлежащем Херсонесе (рис. 6)³³, который сейчас уже нельзя рассматривать в качестве главного опорного пункта римского военного присутствия в этом районе³⁴. Поэтому наличие на территории современной Балаклавы римского опорного пункта, где дислоцировался сравнительно многочисленный гарнизон, и приведенные аналогии делают высказанные соображения относительно интерпретации раскопанных построек в качестве scholae вполне оправданными. А то, что эти постройки в упомянутой надписи пышно названы храмом, не должно вводить в заблуждение, так как ремонт более ранней постройки, где впоследствии были установлены алтари и статуи богов, был значительным событием в жизни римского гарнизона на территории Балаклавы и желание возвеличить сделанное в надписи следует признать вполне естественным.

Таким образом, приведенные соображения не позволяют в настоящее время говорить о наличии на территории современной Балаклавы отдельно стоящего на священ

²⁷ Блаватский В.Д. Харакс // МИА. 1951. № 19. С. 287–288; Антонова И.А., Аркадова Л.А. Раскопки терм и античной протейхизмы в Херсонесе // АО за 1970 г. М., 1971. С. 270.

²⁸ Domaszewski A. Die Religion des römischen Heeres // Westdeutsche Zeitschrift für Geschichte und Kunst. 1895. 14. S. 68–95; Curie J.A. Roman Frontier Post and its People. The Fort of Newstead in the Parish of Melrose. Glasgow, 1911. P. 53; Hopkins C., Rowell H.T. The Pretorium // The Excavations at Dura-Europos. Preliminary Report of the Fifth Season of Work. New Haven, 1934. P. 208–209; Ruggiero E. de. Dizionario epigrafico di antichità. V. 3. Roma, 1961 (reprint). P. 1. Col. 367–369; Frank R.J. Scholae Palatine. The Palace Guards of the Later Roman Empire // Papers and Monographs of the American Academy in Rome. 1969. V. 13. P. 13–14.

²⁹ CIL. VIII. 2554; Domaszewski. Die Religion... S. 85.

³⁰ Domaszewski. Die Religion... S. 80–90; Виноградов Ю.Г., Зубарь В.М., Антонова И.А. Schola principalium в Херсонесе // НЭ. 1999. 16. С. 75. Прим. 18–19.

³¹ Fellmann R. Principia-Stabsgebäude // Limesmuseum Aalen. 1983. Ht 31. S. 77. Abb. 2.

³² Sarnowski, Ladomirski. Op. cit. P. 81.

³³ Vinogradov Ju.G., Zubar V.M. Die Schola Principalium in Chersonesos // Il Mar Nero. 1995/1996. II. S. 129–143; Виноградов, Зубарь, Антонова. Ук. соч. С. 79.

³⁴ Савеля О.Я., Сарновский Т. Две латинских надписи из Балаклавы и Херсонеса // ВДИ. 1999. № 1. С. 43–44; Зубарь В.М. О римской вексилляции Херсонеса в середине – второй половине II в. н.э. // Старожитності Північного Причорномор'я і Криму. 7. Запоріжжя, 1999. С. 93–100.



Рис. 5. Схематические планы из раскопок пунктов дислокации римских войск по Н. v. Petrikovits and R. Fellmann. 1 – Ламбесис, 2 – Карнунт, 3 – Новезиум, 4 – Аален, 5 – Инчтатхил, 6 – Церлеон, 7 – Ветера

ном участке храма в антах, посвященного Юпитеру Долихену. Ведь хорошо известно, что на территории римских лагерей, за исключением мест, связанных с почитанием официальных римских богов или императоров³⁵, отсутствовали специальные культовые постройки, посвященные неримским божествам, к которым, вне всякого сомнения, должен быть отнесен и Юпитер Долихен³⁶. А в тех случаях, когда раскопками таковые зафиксированы, они располагались вне пределов укреплений³⁷. В данном же случае культовые помещения были включены в комплекс здания, видимо, принципия, и скорее всего выполняли роль *scholae* для младших офицеров расквартированного здесь в середине – второй половине II в. гарнизона, входившего в состав Херсонесской вексилляции. Наряду с культом Юпитера Долихена здесь, видимо, отправлялись культы и традиционно римских божеств³⁸. Наличие в этом комплексе памятников, связанных с различными божествами, помимо всего прочего, свидетель-

³⁵ Petrikovits. Op. cit. S. 75–78. Abb. 15; Fellmann. Op. cit. S. 16–17.

³⁶ Зубар, Сарновский, Савеля. Нови латински написи... С. 75–77; Sarnowski, Zubar, Savelja. Zum religiösen Leben... S. 333–335; Зубарь, Савеля, Сарновский. Новые эпитафические памятники... С. 207–210. Подробнее см. Birley E. The Religion of the Roman Army: 1895–1977 // Birley E. The Roman Army Papers 1929–1986. Amsterdam, 1988. P. 400–407.

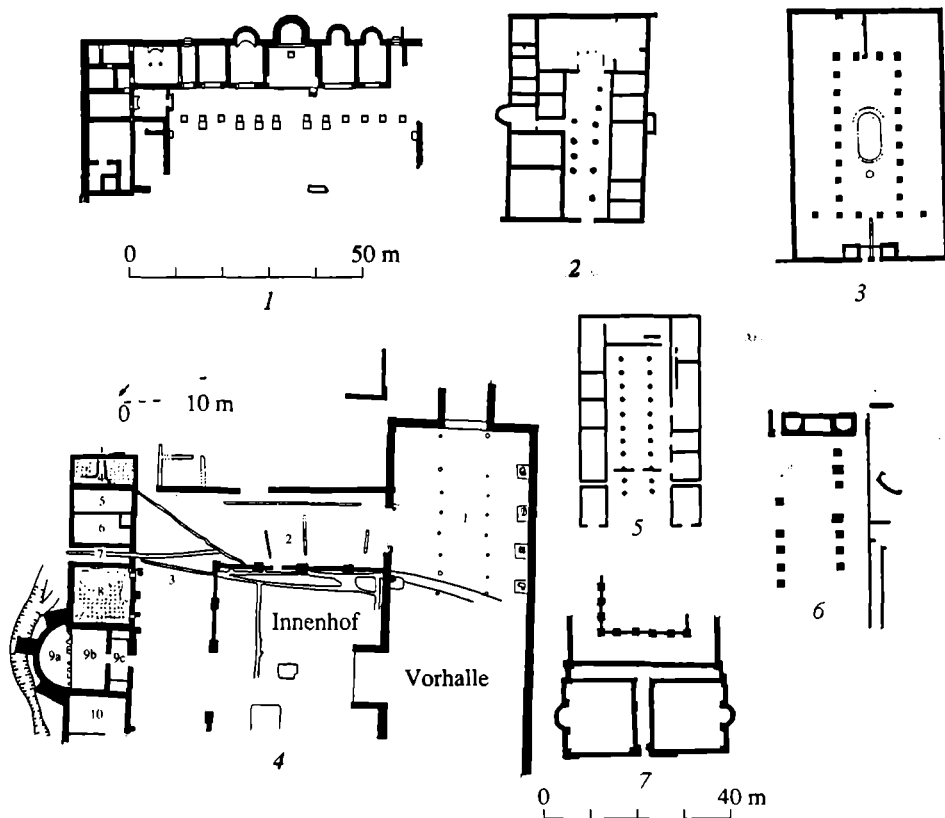
³⁷ Baatz D. Der römische Limes. Archeologische Ausflüge zwischen Rhein und Donau. B., 1975. S. 117–121. Abb. 48; Die Römer in Hessen. Stuttgart, 1982. S. 197–203; Clauss M. Mithras. Kult und Mysterien. München, 1990. S. 51–60; Johnson. Op. cit. S. 115–244.

³⁸ Зубар, Сарновский, Савеля. Нови латински написи... С. 78–80; Sarnowski, Zubar, Savelja. Zum religiösen Leben... S. 335–338; Зубарь, Савеля, Сарновский. Новые эпитафические памятники... С. 210–213.



Рис. 6. Надпись 250 г. из раскопок римской цитадели Херсонеса с упоминанием *scholae principalium* по Ю.Г. Виноградову, В.М. Зубарю и И.А. Антоновой

ствует о неоднородности идеологических воззрений младших офицеров дислоцировавшегося здесь римского гарнизона.

С.Д. Крыжицкий, В.М. Зубарь

ON THE ARCHITECTURAL RECONSTRUCTION AND INTERPRETATION
OF THE BUILDING REMAINS OF A ROMAN STRONG POINT ON THE
TERRITORY OF MODERN BALAKLAVA

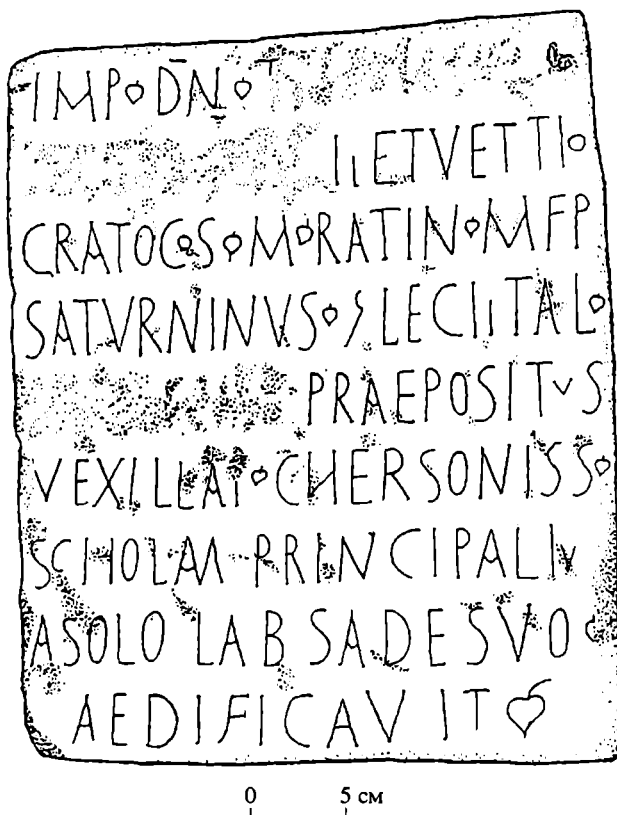
S.D. Kryzhitsky, V.M. Zubar

Now it has been established that the Roman troops in the second half of the II and the first half of the III century AD were located not only in Chersonesus, but also in its environs, particularly, on the territory of modern town Balaklava. In 1996–1997, a building complex was excavated there, and two premises of it were interpreted by T. Sarnovsky and O.Ya. Savelja as a temple devoted to Jupiter Dolychenus and placed on a sacred plot (*temenos*).

But a careful examination of the published measure draught of the excavated building remains, its axanometric image and reconstruction, showed their contradiction to the proposed interpretation. Basing on a strict analysis of the character of the opened building remains, one may conclude, that there were two worship buildings, researched there, which formed a part of a large building complex. As a pure assumption, it may be determined as a *principia castella* building, two premises of which were converted into an army sanctuary. The character of reciprocal location of the building remains, the presence of benches, found materials and analogies – everything testifies the proximity of the excavated premises to *scholae* of Roman military camps, built into the *principia* complexes.

© 2002 г.

ОБ ЭГЕЙСКОЙ ГЛИПТИКЕ

Эгейская глиптика – интересное явление не только в собственно эгейской культуре, в истории древней глиптики, но и в искусстве древнего мира в целом, который представлял собой *сложное единство*, а не сумму локальных исторических общностей. Каждая из древних цивилизаций, будучи самостоятельным феноменом, проходит свой собственный путь, имеет свою историю, природу, особенности, среду обитания, однако формируются они не благодаря изоляционизму, а благодаря контактности. Эгейская цивилизация в этом отношении не исключение.

Эгейская культура – одно из звеньев в длинной цепи многих культур III–II тыс. до н.э., и глиптика это подтверждает. Изъять это звено, не разрушив цепи, невозможно, тем более что соединяет оно два крупных отрезка, замыкает два основных направления – западное и восточное. Искусственное вычленение эгейской культуры из художественного контекста III–II тыс. до н.э. (свидетелями чего мы нередко являемся) и перенесение присущих ей черт в контекст I тыс. до н.э. – на том лишь основании, что позднейшая греческая культура с ней в значительной мере соотносится, – представляется не просто ошибочным, но неприемлемым. Традиционное противопоставление эгейской культуры культурам древнего Востока – подобно тому, как это делается применительно к собственно греческой культуре, – не только мешает пониманию сущности эгейской культуры, ее основ и истинного своеобразия, но и искажает общую картину III–II тыс. до н.э., делает ее обедненной и фрагментарной.

Эгейская культура связана одновременно и с Западом, и с Востоком, является достоянием и того, и другого. Она есть часть древнейшей цивилизации и вместе с тем – часть более поздней европейской цивилизации. Условное разграничение на Восточный и Западный миры произошло не во II и даже не в I тыс. до н.э., а преимущественно уже за его пределами, в начале I тыс. н.э., в эллинистическо-римскую эпоху. До того древний мир был целостен, даже при нарастании внутренних противоречий, усилении внутренней и внешней диалогичности разных культур. Древняя глиптика и показывает, и доказывает это.

Являясь суммирующим видом древнего искусства, глиптика в силу своей природы и особенностей материала точно отражает состояние разных сфер в духовной жизни общества, дает полное представление о художественном развитии, стилевых тенденциях, уровне достижений и направленности контактов. Не случайно этим материалом широко пользуются историки культуры в работах по религии, мифологии, искусству.

Эгейская глиптика не только указывает на вполне определенное место эгейской культуры среди других культур III–II тыс. до н.э., но и отчетливо выявляет как степень контактности, так и своеобразия данной культуры. Воспринимаемая как некое целое, она имеет несколько составляющих, этнических и локальных (прежде всего имеется в виду соотношение между минойской – критской и ахейской – микенской культурами).

Эгейская глиптика, подобно эгейскому искусству в целом, не могла возникнуть абсолютно независимо, сама по себе. Ранний период ее существования наглядно пока-



Рис. 1 а–б. Фигурная костяная печать в виде лежащего быка. На основании изображение львов. 2300–2000 гг. до н.э. Гераклион. Историко-археологический музей

зывает связь ее с глиптикой других территорий древнего мира, притом не только в пределах Средиземноморья. Искусство резьбы по цветному камню требует определенного технического уровня и художественных навыков, которые приобретаются постепенно, поэтому мысль о влиянии соседей (на первый взгляд – минимальном для эгейского мира), на самом деле вполне оправдана и серьезна. Глиптика – это искусство, основывающееся на традиции, а собственная, оригинальная традиция *внезапно* не возникает. То же позднее будет и в области греческой глиптики, которая обретает черты истинного художественного своеобразия только в эпоху зрелой архаики, в VI в. до н.э. (до этого, копируя финикийские и египетские печати в виде скарабеев, греки только намечали и осмысливали путь своего дальнейшего развития в этой области).

Ранние минойские геммы, относящиеся ко второй половине и концу III тыс. до н.э., включают довольно большое количество цилиндрических и фигурных печатей (в виде скарабеев и лежащих культовых животных, в основном – быков и львов) (рис. 1 а–б). Все они подтверждают наличие восточного импорта на Крите и восточного влияния, которое легко усваивалось здесь исходя из конкретных исторических условий и задач этой культуры. Изображения на ранних минойских печатях прямо повторяют или варьируют те, что встречались в данный период в глиптике Средиземноморья, Анатолии, Месопотамии и Египта. Поскольку преобладали главным образом мягкие породы камня и кость, техника резьбы здесь быстро эволюционировала. И в Среднеминойский период на раннем его этапе (в период так называемых Старых дворцов) уже очевиден переход к новым формам, более твердым породам камня, применению резьбы на станке (кстати, следует заметить, что эта техника уже в IV тыс. до н.э. была известна в глиптике Месопотамии и соседних с ней территорий, откуда она и была заимствована эгейскими мастерами).

Принципиально важен тот выбор, который был сделан в это время минойской глиптикой, выбор в отношении основополагающих форм. Именно в период Старых дворцов получают широкое распространение и развитие те формы, которые в дальнейшем становятся основными, определяющими для Крита и эгейского мира в целом. Это форма *лентоида* – чечевицеобразной или линзовидной (выпуклой или вогнутой) круглой печати и форма *амигдалоида* – печати в виде овальной, немного вытянутой бусины. Обе формы были привнесены на Крит, но приобрели здесь свои особенности, стали по существу собственно критскими. Обе формы, очевидно, взяты (так считают специалисты) из арсенала сиропалестинской глиптики, где они встречались и раньше. Однако ни в Сирии, ни в Палестине, ни в Финикии, ни в Египте они не получили широкого резонанса и выглядели совершенно иначе. Лентоид – редуцированная

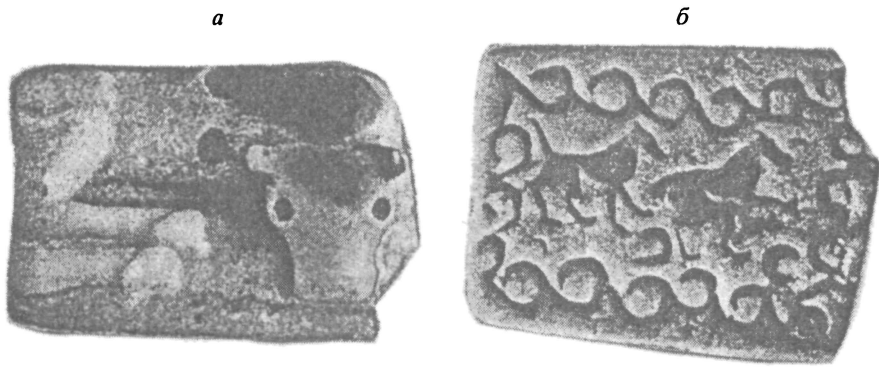
форма дисковидной «пуговичной» печати, амигдалоид – редуцированная форма бусины-амулета. В минойской модификации эти формы на других территориях древнего мира уже не встречаются. Только для эгейской глиптики в эпоху ее расцвета они являются ключевыми, прямо указывающими на происхождение памятника. Удивительно органично связаны они с самой природой Крита, с искусством этой морской цивилизации. Они напоминают отшлифованные морем цветные гальки, которых здесь великое множество, или небольшие раковины, которые издревле использовались здесь как украшения-обереги. Пластическая форма этих печатей тесно связана и с культовыми представлениями критян: с атрибутами и верховного их женского божества – Богини-матери, покровительницы всех природных сил, – и с атрибутами верховного мужского божества – бога Громовника, Небесного быка, посылающего благодатную влагу и вечное возрождение Земле. Как показывают находки в святилище-сокровищнице Кносского дворца, гальки из полудрагоценных цветных пород и морские раковины были предметами подношения этим богам.

Как всякие произведения древней глиптики, минойские (а позднее и микенские) лентоиды и амигдалоиды имеют сложную, тройную функцию: во-первых, функцию амулета-оберега; во-вторых, – печати-замка, знака собственности и, в-третьих, – функцию украшения, радующего глаз совершенством форм, мастерством исполнения и оформления. В отличие от месопотамской и египетской глиптики, где *всегда* прослеживается доминирующее направление и выделяется *одна* из функций (хотя сочетание их со временем может меняться), в эгейской глиптике, пожалуй, уместно говорить о сложной функциональной дифференцированности. Лентоид – печать-амулет и украшение; амигдалоид – амулет-украшение и печать; золотой перстень (таковые в довольно большом количестве появляются в следующий период, эпоху Новых дворцов, на Крите) – это уже преимущественно украшение, а амулет и печать – только номинально. Показательно, что тип золотого перстня с крупным гравированным овальным щитком и круглой шинкой – также изобретение не эгейских резчиков: подобные перстни встречались в Средиземноморье и на других территориях, однако нигде эта форма не получила столь оригинального развития и художественного выражения, как в эгейских мастерских. И снова мы должны говорить об общих корнях, истоках, о генетических связях и снова подчеркивать оригинальность, неповторимость эгейских решений в общем контексте культур II тыс. до н.э., в классический для эгейского искусства период.

«Печать, – как справедливо писал Виктор Кенна, один из лучших специалистов в области эгейской глиптики, – должна иметь четкое, гарантированное изображение. Плоскость ее должна быть либо ровной, либо слегка изогнутой, удобной для оттиска. И лентоид, с его немного выгнутой или немного вогнутой поверхностью, и амигдалоид (обычной бочкообразной, миндалевидной или раковинообразной формы) с умеренно выпуклой поверхностью, вполне удовлетворяли этим требованиям»¹. Функционально, заметим, именно лентоид был оптимальным вариантом печатной формы. Амигдалоид с усилением его роли амулета и украшения в Позднеминойский период постепенно укрупняется, что затрудняет его использование в качестве печати. Неслучайно появляются фасцетированные амигдалоиды и снова встречаются цилиндры. Изображение само по себе приобретает все больший удельный вес и значение: крупный амигдалоид и золотой перстень с большим овальным щитком были для этого очень удобны. Форма лентоида с течением времени совсем не меняется, однако роль гравированного изображения возрастает и здесь. Изображение приобретает сложное культовое содержание и символический смысл.

Господствующая на разных территориях форма печати, разумеется, появляется не случайно: так или иначе она обусловлена самой культурой, ее задачами, культовой ориентацией, ремесленными традициями. Окончательно найденная и утвердившаяся

¹ Kenna V.E.G. Cretan Seals with a Catalogue of the Minoan Gems in the Ashmolean Museum. Oxf., 1960. P. 28.

эта форма многое определила в развитии глиптики на этих землях или даже в целом регионе. Можно не говорить о том, что значит для Египта форма *скарабей*, а для Месопотамии – форма *цилиндра*. И то, и другое было гениальным изобретением: цилиндр – идеальная печатная форма, сочетающаяся с ролью амулета и украшения; скарабей – идеальная форма амулета, имеющего одновременно функцию печати и украшения.

Тем же, чем для Египта был скарабей, а для Месопотамии – цилиндр, для минойского Крита и эгейского мира в целом стал *лентоид*. Уже сама эта форма, имеющая достаточно большую и удобную для работы резчика поверхность, поставила перед этой глиптикой серьезные художественные задачи (помимо всех прочих, характерных для глиптики вообще в эту эпоху). Форма обусловила не только вид изобразительности (это было и на других территориях древнего мира), форма провоцировала усиление самой выразительности, т.е. эстетического начала, которое не имело такой значимости в глиптике до этого времени. В результате в классический для эгейского мира период, в XVI–XIV вв. до н.э. (по старой хронологии), появились совершенно уникальные по своим художественно-образительным и декоративно-пластическим достоинствам произведения, равные которым в глиптике возникнут только в классическом искусстве самих греков, когда они перейдут от формы скарабей к форме более крупного малоазиатского скарабеоида и крупного золотого перстня с широким овальным щитком. Случайно или не случайно, но эти собственно греческие формы напоминают эгейские, по крайней мере, они открыли перед резчиками те же большие художественные возможности, что и перед минойскими и ахейскими мастерами во II тыс. до н.э.

Цилиндр – идеальная печатная форма и удобная форма амулета, который может быть одновременно и украшением, и знаком достоинства. Однако объективно эта форма очень сложна в обработке, особенно в твердых материалах. Резьба на стенке каменного цилиндра (даже в сравнительно мягких породах и при большом диаметре) создает целый ряд трудностей. Мало того, что мастер имеет дело с сильно изогнутой поверхностью, требующей от художника-ремесленника огромной концентрации, умения представить себе целое в развороте и объеме, использовать необходимые оптические поправки. Трудность заключается в том, что цилиндр удерживает его в строгих рамках фризового решения (другое дело, что решения эти могут варьироваться, давать открытые и замкнутые, центрические и геральдические, однострочные и ярусные композиции). Технически при использовании твердых пород камня и станка очень нелегко правильно рассчитать глубину совмещения участков, проработанных сверлами и резцами. Эти участки должны быть соотнесены между собой, чтобы изображение было уравновешено пластически и композиционно. Мы знаем, каких высот достигла месопотамская глиптика в различные периоды своего развития, в разных стилях и локальных направлениях, но достижения эти были результатом преодоления трудностей формы и инертности материала. Моментам художественным со временем начали уделять большее внимание, однако роль собственно печати, имевшей защитного свойства культового, сакральномагического изображение, всегда доминировала. Польза (удобство при откатывании на глине, четко выявленный культовый смысл изображения) и прочность (выбор материала и качество резьбы) всегда выдвигались на первый план. Художественная выразительность оказывалась, таким образом, вторичной, и это было закономерно, если учесть, как понималось искусство в самые древние эпохи.

Скарабей – идеальная форма амулета, дающая культовый образ-двойник, живой, изящный, пластически законченный и очень обобщенный. Нижняя плоскость (основание печати-жука) даже в крупных формах имеет множество ограничителей для размещения изображений и иероглифических знаков, которые всегда сочетались у египтян. Разумеется, лучшие египетские ремесленники-резчики, как и месопотамские, прекрасно справлялись с поставленной задачей, но это было нелегкое преодоление. Каллиграфически изысканные миниатюры в соединении с самим образом-

символом, сложно моделированным объемным изображением жука-скарабея, в итоге оказывались прекрасными произведениями искусства, хотя задачи художественно-выразительные имели и здесь подчиненное значение.

Можно считать, что именно в эгейской глиптике впервые в истории этого искусства мы сталкиваемся с более активным и осознанным художественно-выразительным подходом к гравированному изображению. Оно, как и везде, имеет культовый смысл и определенное магическое значение, остается глубоко символическим, однако при этом достигается впечатление удивительной жизненности, подвижности и изменчивости, отражающее какое-то новое, особое отношение к окружающему миру. Это придает эмоциональную окрашенность тому, что представляется.

Эгейская глиптика в избранных ею формах (прежде всего, конечно, в форме лентоида) не только получила удобную для работы резчика открытую поверхность (при том такой совершенной геометрической формы, как круг или овал): она была поставлена перед необходимостью художественного освоения этой плоскости, освоения с максимальной в культовых же целях выразительностью. Отсюда такое усиление эстетической значимости передаваемого. Поскольку минойские печати не содержали надписей (они встречаются только на иероглифических печатях в ранний период), а отдельные знаки и символы в них встречаются нечасто, все внимание сосредоточено непосредственно на изображении.

Как и в любой другой глиптике, изображения на эгейских печатях в высшей степени сакральны. Часто это изображения священных животных, связанных с представлениями о верховных божествах (особое место занимают образы быков, коз, оленей, сцены борьбы этих животных с напавшими на них львами, пантерами или собаками) (рис. 2–5). Встречаются также изображения птиц, самих богов и жриц, их воплощающих, образы алтарей, перед которыми или по сторонам которых даются фигуры культовых животных, ритуальные сцены (особенно в крупных золотых перстнях). Здесь могут быть представлены ритуальный танец, возлияние на алтаре, поклонение божеству (рис. 6, 7). В микенской глиптике, которая является ветвью эгейской, отходящей от основного минойского «ствола», могут использоваться и свои образы (птицеголовые грифоны, демонические существа в ослиных шкурах, сфинксы, сцены выездов на колесницах, охоты и сражений), но стилевая близость при этом будет сохраняться (рис. 8, 9).

Сугубо натурная ориентация эгейского искусства обусловлена многими особенностями самой минойской религии с ее культом Богини матери – покровительницы всего сущего, являющейся олицетворением Земли, вечно возрождающейся и плодоносящей, с культом верховного мужского божества в образе небесного быка-Громовника, владыки несущих плодородие дождей. Эта ориентация проявилась во всех видах этого искусства, в том числе и в глиптике, где ее отражает буквально каждый памятник. Эта идея идентичности, сходства лежит в основе всех стилевых направлений эгейского минойского искусства со времен Старых дворцов. Особенно ярко она выражена в классическую эпоху (условно это период Новых дворцов на Крите, отчасти – следующий за ним период Поздних дворцов, а также время возвышения микенских центров).

Первый этап истории Новых дворцов в искусстве Крита связан с «натурным» «импрессионистическим» стилем, второй – с «постимпрессионистическим», так называемым дворцовым стилем. Далее продолжает это визуальное направление смешанный, условный стиль, в зависимости от доминанты – «минойско-ахейский» или «ахейско-минойский». На всех этапах, хотя и в разной мере, конкретно-чувственное и декоративно-пластическое имеют в глиптике особо важное значение и смысл.

Знаменитые произведения критской и микенской монументальной и вазовой живописи, резные стеатитовые вазы, статуэтки, фаянсовые рельефы и произведения торевтики – все они являют собой плод очень продуктивного, *итогового* периода



а



б

Рис. 2 а–б. Минийский лентоид из агата с двухсторонним изображением: а – раненый бык; б – доение коровы. Ок. 1500 г. до н.э. Гос. Эрмитаж



Рис. 3. Эгейский лентоид из сердолика. Лев и львица, терзающие оленя. Ок. 1500 г. до н.э. Гос. Эрмитаж



Рис. 4. Мinoйская печать – амигдалоид из халцедона. Лань, кормящая детеныша. Ок. 1500 г. до н.э. Афины. Национальный музей

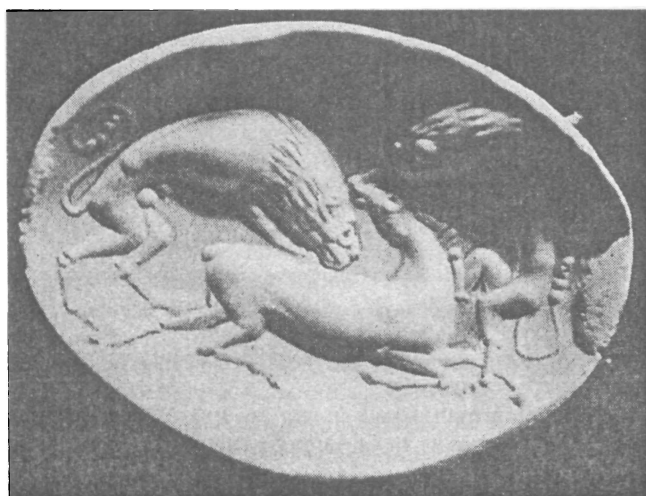

Рис. 5. Мinoйский лентоид из халцедона. Львица, приготовившаяся к прыжку. Ок. 1500 г. до н.э. Гос. Эрмитаж

в истории эгейского искусства, связанного с расцветом критской морской державы². Памятники глиптики – часть этого ряда.

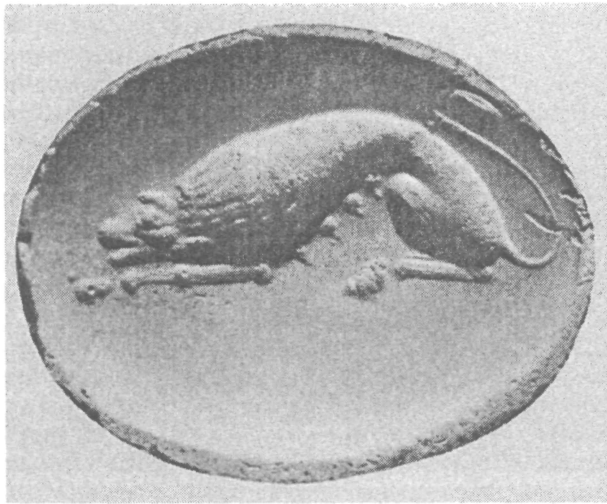
Период «дворцового» стиля был особо выделен Фридрихом Матцем, много писавшим об эгейской культуре и искусстве. Он определил этот стиль как «момент зенита

² Андреев Ю.В. Островные поселения Эгейского мира в эпоху бронзы. Л., 1989; он же. Крито-микенский мир // История древнего мира. Ранняя древность. Изд. 3-е. Кн. 1. М., 1989. С. 312–331.

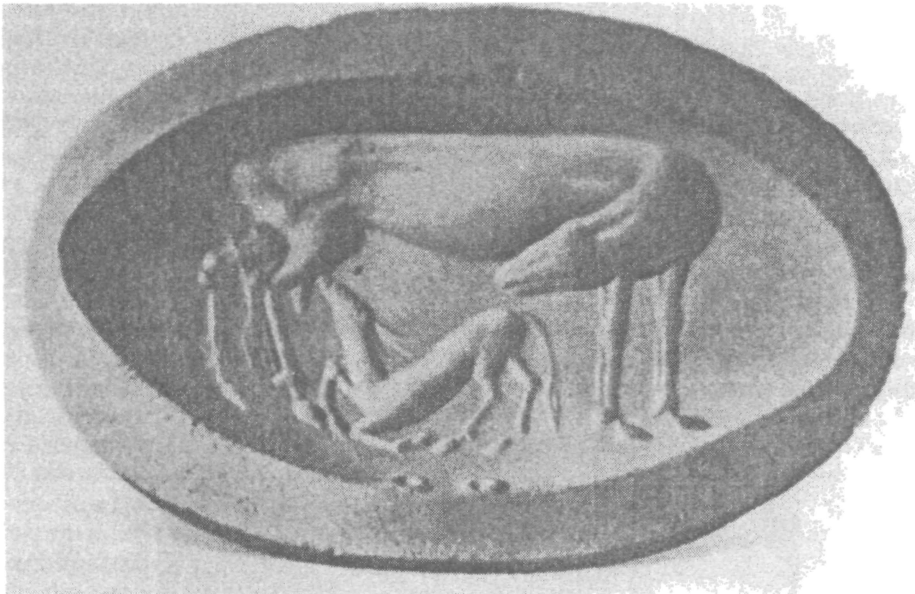

Рис. 6. Золотой критский перстень. Нисхождение и встреча Богини. Ок. 1500 г. до н.э. Гераклион. Историко-археологический музей



Рис. 7. Золотой критский перстень. Поклонение Богине и Священному дереву. Ок. 1500 г. до н.э. Гераклион. Историко-археологический музей

и уже приближающегося заката»³. На этом этапе (по старой хронологии это вторая половина XVI – первая половина XV в. до н.э.) минойское искусство как бы суммирует все самое лучшее из своих достижений, переводя на язык своего времени. Многие памятники Кносского дворца, дворца в Като-Закро, фрески Феры (Санторина) отно-

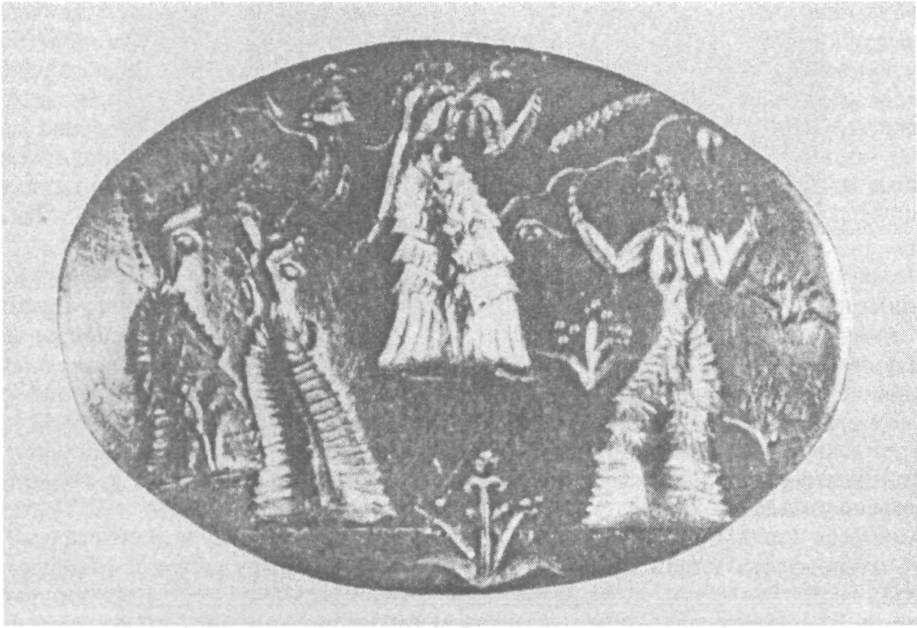
³ Matz F. *Minoan Civilization Maturity and Zenit*. Camb., 1964. Ch. XII; см. также: *idem*. *Die Agais*. München, 1950. S. 268 f.

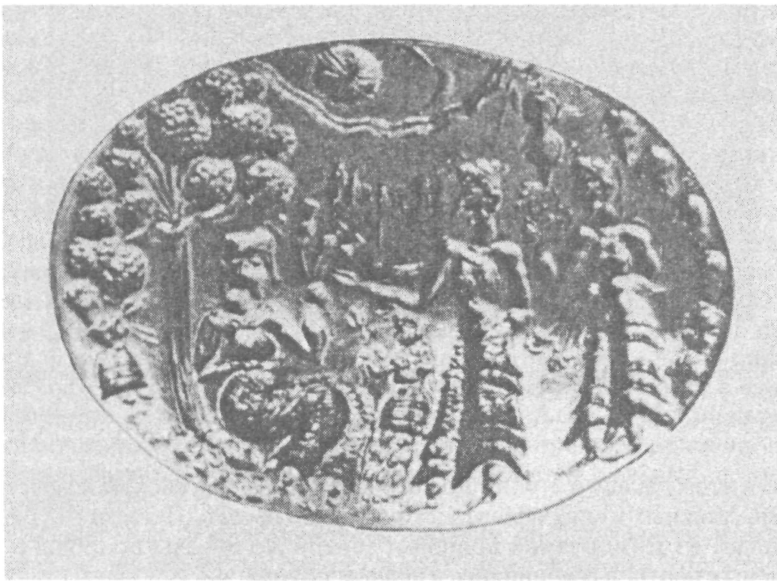

Рис. 8. Золотой микенский перстень. Сцена колесничной охоты на оленя. XV в. до н.э. Афины. Национальный музей



Рис. 9. Золотой микенский перстень. Сцена сражения. XV в. до н.э. Афины. Национальный музей

сятся именно к этому этапу и стилю. До того в критском и эгейском искусстве в целом не было столь сложных и многофигурных ритуальных сцен. Прежде отдавалось предпочтение сценам из жизни самой природы, теперь же образы природы и культовая жизнь дворцовых центров соединились в едином потоке.

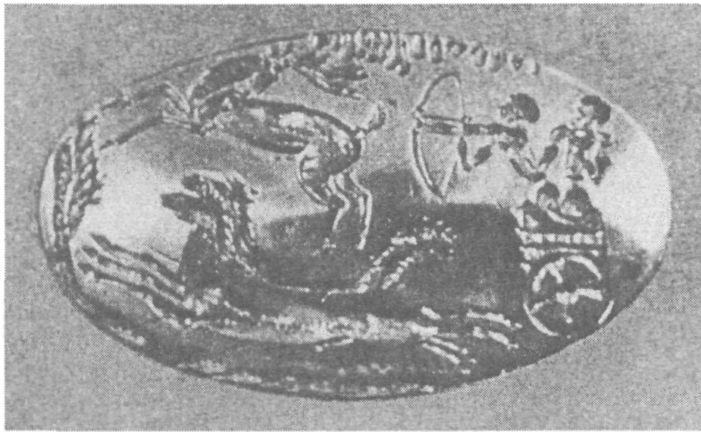
В глиптике это время (Позднеминойский период) также характеризуется очень ярким, оригинальным развитием. Используются (и, конечно, не без определенного символического смысла) прекрасные минералы (весь цветовой спектр одноцветных халцедонов, агаты – многоцветные халцедоны интересной фактуры, горный хрусталь, яшма, аметист). Virtuозно работают, используя станок, критские резчики, создавая пластически совершенные, тщательно моделированные сложные фигурные построения. Композиции, которые мы находим на минойских и микенских геммах этого периода, удивляют своим артистизмом любого зрителя, прежде всего современных художников: великое многообразие, вариативность, изобретательность, предельная выразительность формы, раскрывающая всю глубину культового

содержания, и при этом индивидуальная художественная и эмоциональная окрашенность изображаемого. Фигура или несколько фигур идеально вписываются в круг или овал благодаря точному расчету и нередкому использованию отношения «золотого сечения», которое дает естественность, свободу и завершенность построению. Всегда выявляется пластическая и живописная суть изображаемого, сохраняется плоскость или намечается глубинное построение – делается это с большим мастерством декоративиста, с особым орнаментальным чутьем и графической изысканностью⁴.

Нигде в глиптике древнего мира не встречаются такие, как в минойских геммах, пейзажные образы. В силу своей импрессионистичности они особым образом эмоционально окрашены. Колышутся под ветром травы, изгибаются от непогоды молодые деревья, тянутся к небу, как руки воздетые скалы, поросшие цветами, – это не только в эгейской живописи, это и в глиптике, где мы находим кадрированные или четко выстроенные самостоятельные пейзажные изображения и пейзажные фоны. Интерес к конкретному и увлечение стилизацией, многофигурные композиции, подчиненные вращательному принципу, и устойчивые геральдические, меридиональные и многогранные схемы в построении, смелые изображения толпы и портретные лица, сцены, развивающиеся во времени, – все это вмещает эгейская глиптика, многообразием которой, кажется, действительно нет предела.

В крупных золотых гравированных перстнях изображения «дворцового стиля» находят особенно полное выражение. Это уже настоящие сакральные картины, которые могут восполнить для нас то, что утрачено в монументальной живописи. Влияние таких культовых миниатюр на крупные художественные формы вполне реально. Созданное, открытое однажды в глиптике могло затем оказывать влияние и на настенные изображения, хотя связи эти на самом деле чаще были взаимными. Работа в мягком золоте, разумеется, гораздо удобнее, чем в камне, поэтому не удивительно, что в золотых перстнях, которые становились в конце концов культовыми украшениями, а не печатями, так сложны композиции. Ценилась скорее их способность к воспроизведению, удвоению изображения, но не функция печати как таковой, поэтому они действительно превращались в сакральные картины-миниатюры. Игра светотени делает их живыми, объемными. В знаменитом перстне со сценой встречи женского божества из музея Гераклиона явно дается развитие действия во времени. Маленькая летящая фигурка в левом верхнем углу не есть образ материализовавшейся души богини, как считал когда-то М. Нильсон⁵. Художник показывает здесь нечто иное, и параллели такому решению есть в достаточном количестве в арсенале древнего переднеазиатского искусства начиная с рубежа IV–III тыс. до н.э. и кончая I тыс. до н.э. Это и шумерская стела с ритуальной охотой на львов начала III тыс. до н.э., известная как «Камень Блау», и древнеассирийский рельеф с изображением Тукульти-Нинурты перед алтарем, и ликийские рельефы с батальными сценами, и многочисленные ассирийские дворцовые рельефы, где этот принцип «мультипликации» иногда становится основополагающим в повествовательных, исторических по значению сценах.

Сначала Богиня-мать, подательница плодородия, представляется летящей по небу, опускающейся на землю, затем она предстает перед жрицами, радостно встречающими ее, и, наконец, кружится в танце со змеями в руках, вместе с ними (см. рис. 6). О том, что это именно женское божество вегетационного цикла, о котором писал еще в 40-е годы А. Персон⁶, свидетельствуют два момента. Первый – выделение зоны действия богини цветущими растениями, они красиво разбросаны по полю перстня с правой стороны, а второй – замена головы богини ветками плодоносящего священного Древа. Эти ветки вырастают прямо из ее плеч. В изображениях жриц эти части фигур показаны по-другому.

⁴ Никулина Н.М. Эгейская печать из коллекции В.В. Павлова // ВДИ. 1988. № 2. С. 98–118.

⁵ Nilsson M.J. The Minoan-Mycenean Religion. Ed. 2. Lund, 1950.

⁶ Persson A.W. The Religion of Greece in Prehistoric Times. Berkeley – Los Angeles, 1942.

Еще одно интересное достижение, важное в общей истории древней глиптики, которое связано с эгейским искусством, – открытие удивительного свойства полупрозрачного цветного камня – давать в гемме сразу и негатив, и позитив. Наполняясь светом, гравированное изображение на такой гемме становится не только рельефным, но даже объемным, скульптурным. Такого не было ни в цилиндрических печатях, ни в скарабеях. Лентоиды открыли это свойство минойским мастерам, а они как особое сакральное свойство резных камней смогли показать это людям.

Такое открытие будет сделано потом и собственно греческой глиптикой, но, видимо, уже самостоятельно и только в классический период. Греки придут и к другим интересным наблюдениям в глиптике, которые будут повторять эгейские, но придут какими-то своими путями. Прямое влияние на них эгейских памятников (а некоторые из них были им, по-видимому, доступны), вполне возможно, хотя в целом не оно определяло их выбор и художественные принципы.

Сознавая непосредственную связь с ахейцами, – своими предшественниками на Балканах, в Эгейском бассейне и на побережье Малой Азии – греки, охваченные патриотическими настроениями в связи с нарастающей персидской угрозой, со второй половины VI в. до н.э. все чаще обращаются к эпизодам древней истории. Сюжеты фиванского и троянского циклов широко распространены в произведениях их искусства, прежде всего в настенной живописи, рельефе и вазописи. Окончательно сложившиеся и записанные в архаическую эпоху эпические циклы становятся своего рода фундаментом для классической греческой культуры. Они начинают в ней то направление историзма, которое найдет затем дальнейшее развитие в V–IV вв. до н.э. и в эпоху эллинизма, становясь все более и более актуальным.

Направление историзма, связанное и с воспоминаниями об эгейском мире, отражено греческой мифологией (мифы о Лабиринте, Тезее и Минотавре, Дедале, миф о циклопах, возводивших мощные укрепления, о Кадме, основавшем Фивы, и т.д.). Отражено оно и греческой литературой, драматургией Эсхила, Софокла и Еврипида. Изобразительное искусство популяризирует эти сюжеты, варьирует образные решения.

Античные литературные источники отмечают, что в греческих святилищах, сокровищницах известных храмов всегда хранились древние сакральные предметы, реликвии, связанные с древними героями и богами, первыми правителями-основателями полиса. Греки VI–V вв. до н.э. не только вполне осознанно сохраняют древние руины и участки циклопических кладок на территориях своих акрополей, но, что удивительно, делают попытки их восстановления (это зафиксировано археологически в Коринфе и Фивах). Они почитают могилы древних царей, осуществляют перезахоронения сакральных предметов и древних памятников искусства (примером могут служить знаменитые статуи кор, найденные на Афинском акрополе).

Вполне возможно, что греческие мастера VI–V вв. до н.э. свободно копировали некоторые из произведений древности. Поэтому не будет удивительно, если со временем окажется, что какие-то из памятников эгейского искусства и в частности глиптики, подлинность которых поставлена пока под сомнение специалистами, будет признана греческими повторениями, т.е. греческими репликами с эгейских оригиналов.

Эгейская глиптика – область, привлекающая внимание исследователей с начала прошлого века. Сразу же, как только была открыта эта культура и началось ее изучение, появились первые работы об эгейских печатях. Это были труды таких известных ученых, как А. Фуртвенглер и Ф. Матц⁷. Именно они заложили фундамент для дальнейших исследований в этой области. К настоящему времени сделано очень много. Прежде всего осуществлена, наконец, идея Ф. Матца по созданию «Корпуса эгейских печатей». Лучшие силы были привлечены к созданию основных томов этого

⁷ Furtwängler A. Die antike Gemmen. Bd I–III. B. – Lpz, 1900; Matz F. Die Frühkretischen Siegel. B. – Lpz, 1928.

издания, в котором нашли отражение наиболее значимые мировые коллекции (коллекции Афинского национального музея, Музея Гераклиона, малых греческих собраний, Ашмолеанского музея в Оксфорде и т.д.)⁸. Существующая научная литература по глиптике освещает многие проблемы, связанные с эгейской культурой. Среди них как проблемы художественно-стилистических, художественно-исторических особенностей глиптики, так и более общие, касающиеся эгейской религии и культуры в целом⁹. В круг важнейших тем попадает, например, и проблема непрерывности *глиптических традиций* в культурах Средиземноморья. Хочется надеяться, что ей будут посвящены в дальнейшем новые исследования.

Н.М. Никулина

THE AEGEAN GLYPTICS

N.M. Nikulina

The mechanical attribution of the Aegean culture to the 1st millennium BC context (based on its connection to the later Greek culture), and its traditionally alleged opposition to the Near East cultures, hinder to understand its actual essence. The Aegean culture is connected both to the West and to the East, it is a bridge joining these directions. It is converted by the art monuments, including glyptics – carving art using semi-precious and precious stones as its material.

As a summing kind of ancient art, glyptics thoroughly mirrors the condition of different spheres of society's spiritual life, gives us a full notion of its achievements and contacts, of style tendencies in art.

Aegean glyptics, as well as Aegean art on the whole, could not emerge independently. This art needs a certain level of technique and art skills which are achieved gradually. The early period of Aegean glyptics shows its connection to glyptics and other arts in neighboring regions of the ancient world, and not only the Mediterranean.

The shape of seals which existed in different places is in no way accidental. So, the choice made by the Cretan-Minoan glyptics in the early 2nd millennium BC (the Old Palaces period) is of much importance. Since then, those forms had widely spread, which eventually became principal for the Aegean world: *lentoides* (lentil or lens-like shape) and *amygdaloides* (bead-like ellipse shape). Both were brought to Creta from the Syro-Palestinian glyptic set, but they received its peculiarities here, and became really Cretan.

Comparison of Cretan seals (*lentoides*, *amygdaloides* and big gold rings) with other ancient forms – Egyptian scarabs and Mesopotamian cylinders – allows to see those new features the Aegean glyptics contributes to this art. It gives a new outlook on further development of this art in the 1st mill. BC. As elsewhere, the Aegean glyptics has sacred sense and magical importance, a special symbolism, but it always aspires to vitality, freedom, agility and tangibility not known in other arts. It was determined both by the peculiarities of the shape of Aegean seals, and by those of this art and culture. The natural orientation is demonstrated by all style stages of Aegean art and glyptics, but the greatest perfection of artistic solutions and technical realizations is achieved in the 2nd half of the 16th, 15th and 14th centuries.

Mycenaean (Achaean) glyptics is a branch of the main, Minoan trunk. It can use its own images and subjects, but it shares the principles of artistic creation with the latter to which it is close in style, so it lets us describe Aegean glyptics as a whole.

The Greek masters of VI–V centuries BC seem to have been familiar with Aegean art and to have come into contact with the Aegean tradition in glyptics, but they made their discoveries using their own ways. The Aegean monuments could give them an artistic impulse, because they coincided with their own aspirations.

⁸ *Corpus der minoischen und mykenischen Siegel*. Bd I. Nationalmuseum in Athen. B., 1964. Библиографию по теме можно найти в целом ряде изданий, прежде всего в работе П. Цацова (*Zazoff P. Die Antiken Gemmen*. Bd I. München, 1983. S. 25–50). Из работ, касающихся художественно-стилистических аспектов, следует выделить: *Biesantz H. Kretisch. Mykenische Siegelbilder. Stilgeschichtliche und chronologische Untersuchungen*. Marburg, 1954; *Kenna V.E.G. Some Eminent Cretan Gem-Engravers // Festschrift für F. Matz*. B., 1962. P. 4–13; *idem. Cretan Seals...*; *Boardman J. Greek Gems and Finger Rings, Early Bronze Age to Late Classical*. L., 1970. Проблемы художественного стиля эгейских печатей разбираются также в указанной выше (прим. 4) работе автора данной статьи.

⁹ Вопросы религиозного развития в связи с произведениями эгейской глиптики и других видов искусства рассматриваются, в частности, в известных работах М. Нильсона и А. Персона, упоминавшихся выше.

РАЗВИТИЕ ЭМБЛЕМАТИКИ НА ДРЕВНЕГРЕЧЕСКИХ ЩИТАХ

Можно выделить два предмета древнегреческого вооружения, на которых имелась ясная символика, – щит и шлем. Гоплитский щит диаметром около 1 м имел достаточно много места, чтобы показать врагу, кто перед ним, тогда как шлем представлял и своим, и чужим ранг сражающегося. Причем по античной традиции эллины не были изобретателями ни эмблем на щитах, ни султанов на шлемах, – они их заимствовали от карийцев (Herod. I. 171; Schol. ad Thuc. I. 8. 1; Strabo. XIV. 2. 27; ср.: Plin. HN. VII. 200; Polyaeus. VII. 3). В данной работе речь пойдет об эмблемах на щитах тяжелооруженной пехоты гоплитов – основе греческой армии. Легкая пехота, как правило, не имела щита, на пельте же, появившейся в греческой паноплии с конца VI в. до н.э., не было развитой системы эмблематики. Греческая конница получила щиты в период эллинизма, во второй трети III в. до н.э., и изображения на ее щитах, вероятно, соответствовали тенденциям данной эпохи.

В связи с исследованием древнегреческой и римской символики вопрос об эмблемах на щитах изучался еще в первой половине XIX в. В 1841 г. появилась монография боннского профессора Х.С.Т. Бернда, посвященная геральдике. В первом томе рассматривалась древность, в частности большое внимание уделялось сведениям письменных источников об эмблемах на щитах, которые автор сопоставлял с изображениями на вазах и монетами¹. В 1852 г. немецкий исследователь В.Г. Фухс выделил в своей диссертации некоторые значения эмблем: апотропеи, обозначения страны, подчеркивание функции щита². Статья Й. Брандиса, исследующая данную тему, посвящена в основном гермам на монетах, а также штемпелям магистратов на керамической посуде³. В своей диссертации М. Грегер также уделил внимание эмблемам на щитах, основываясь на материале вазописи⁴. Фундаментальное исследование по теме появилось в 1902 г., и принадлежит оно Дж. Чейзу. Автор на основании большого числа изученных изображений на вазах выделил 12 категорий эмблем: 1) чисто декоративные; 2) внушающие страх врагу; 3) относящиеся к культу бога; 4) обозначающие страну или гражданство (личные и общие у всего войска); 5) относящиеся к семье или предку; 6) информирующие о деяниях или судьбе носителя; 7) обозначающие звание или 8) персональные качества; 9) представляющие произведения искусства; 10) символизирующие имя воина; 11) скомбинированные из различных элементов; 12) выбранные по личному желанию щитоносца⁵. Как видим, Дж. Чейз выделил лишь сюжетные категории, но не показал, почему и как шло их развитие. В определенной мере этот пробел для классической эпохи восполнила научно-популярная статья англо-польского антиковеда Н. Секунды, посвященная в частности семейным и государственным эмблемам⁶. Однако полной линии развития эмблематики мы и тут не найдем – данную проблему и призвана осветить настоящая статья.

Греки не сразу стали изображать эмблемы на щитах. В микенскую эпоху огромные восьмеркообразные или башеновидные щиты не имели эмблем, они покрывались

¹ Bernd Ch.S.Th. Die Hauptstücke der Wappenwissenschaft. Abt. I. Das Wappenwesen der Griechen und Römer und anderer alter Völker, ein Vorbild des mittelalterlichen und neuen. Bonn, 1841. S. 9–54.

² Fuchs G. De ratione quam veteres artifices inprimis vasorum pertores in clipeis imaginibus exornandis adhibuerint. Göttingae, 1852 (к сожалению, данную работу я не смог найти в библиотеках).

³ Brandis J. Beiträge zur griechischen Wappenkunde // Zeitschrift für Numismatik. 1874. Bd I. S. 43–48.

⁴ Greger M. Schildformen und Schildschmuck bei den Griechen (Besonders nach den Denkmälern). Inaugural-Dissertation zur Erlangung der Doktorwürde der hohen philosophischen Fakultät der Friedrich-Alexanders-Universität. Erlangen, 1908. S. 53–97.

⁵ Chase G.H. The Shield Devices of the Greeks // Harvard Studies in Classical Philology. 1902. 13. P. 78–92.

⁶ Sekunda N. Hoplite Shield Devices // Osprey Military Journal. 2000. 2. Issue 5. P. 16–22.

шкурой быка, возможно, имевшей апотропейную функцию⁷. В период «темных веков» использовался щит с умбоном; насколько нам известно, он был без эмблем. Во второй половине VIII в. до н.э., когда появились изображения на греческих геометрических вазах, воины обычно нарисованы на них со щитами или вообще не имеющими узора, или с простым орнаментом в прямую или косую клетку, реже тут представлены круги, розетки, звезды – в основном на более поздних круглых щитах⁸. Гомеровские герои узнавали друг друга по щиту (Hom. II. V. 182), очевидно, хорошо зная его форму и узор. Агамемнон имел щит, украшенный концентрическими кругами, бляхами и Горгоной в центре (Hom. II. XI. 33–39)⁹. Следовательно, уже в эпоху Гомера изображения на щитах должны были устрашать врага. Подобное украшение щита – реальное, в отличие от панорамы, изображенной на щите Ахилла, которая может являться как простым художественным приемом поэта, так и быть навеянной многофигурными сценами на концентрических полях ближневосточных круглых щитов первой половины I тыс. до н.э. (Hom. II. XVIII. 478–610; ср. Ovid. Metam. XIII. 110). Позднее уже в подражание Гомеру, по сложившейся поэтической традиции, другие авторы расписывали сложными композициями щиты своих героев, но это – лишь литературный прием (Hesiod. Scut. 139–320: щит Геракла; Eurip. El. 452–469: щит Ахилла; Philostr. Min. Imag. 11. 5–20: щит Неоптолема; Verg. Aen. VIII. 652–731: щит Энея; Quint. Smyrn. Posthomer. VI. 198–293: щит грека Еврипила; Non. Dionys. XXV. 389–572: щит Диониса)¹⁰. В целом же в гомеровскую эпоху эмблемы были редки, если не исключительны. Один раз в «Илиаде» (XXII. 294) упоминается белый щит у троянца Деифоба (Hesych. s.v. λευκάσπιδα). Причем позднее, в историческое время, выкрашенные в белое асписы ассоциировались с аргосским войском (Aesch. Sept. 89; Soph. Antig. 106; Eurip. Phoen. 1099)¹¹.

Со временем простые геометрические и растительные узоры распространяются, а затем в течение VII и особенно VI в. до н.э. появляются более сложные изображения, представляющие различных животных или предметы, которые имели разные значения¹². Причем, судя по вотивным свинцовым фигуркам воинов из храма Артемиды Орфии (VII в. до н.э.) (гоплиты имеют щиты с простыми узорами, а не с фигурными изображениями), спартанцы отставали от этого общего процесса развития¹³. Эмблемы в архаическую эпоху вырезались из бронзы и прикреплялись в виде аппликации или рельефа к центру, служа усилением щита¹⁴. Изображения могли рисоваться на бронзовой обшивке, когда последняя появилась. Круглая форма гоплитского асписа, доминировавшего с начала VII в. до н.э., способствовала расположению крупного изображения по центру в отличие от дипи-

⁷ Может быть, и сама форма щита в виде восьмерки имела сакральное значение (Кагаров Е. Культ фетишей, растений и животных в Древней Греции. СПб., 1913. С. 48). Ведь и позднее дипилонский и даже беотийский щит, вероятно, носил сакральную функцию, о чем, к примеру, свидетельствуют изображение дипилонского щита на круглом гоплитском асписе (Алексинский Д.П. Беотийский щит как героический атрибут // Музей – хранитель памятников сакральной культуры. Религия и культурная память человечества. Материалы V Санкт-Петербургских религиозно-исторических чтений. Ноябрь 1997. СПб., 1997. С. 62–63).

⁸ Snodgrass A.M. Early Greek Armour and Weapons from the End of the Bronze Age to 600 B.C. Edinburgh, 1964. P. 62–63. Дж. Чейз нашел на одной «геометрической» амфоре из Берлина щит с изображением головы быка, однако, поскольку автор причисляет и кратер Аристонофа (вторая половина VII в. до н.э.) к геометрическому (а не ориентализирующему) периоду, то речь, скорее всего, также идет о вазе VII в. до н.э. (Chase. Op. cit. P. 79, 99; ср. Greger. Op. cit. S. 62).

⁹ Об этом щите см. Borchhardt H. Frühe griechische Schildformen // Archaeologia Homerica. Bd I. Kap. E. Teil. 1. Göttingen, 1977. S. 50.

¹⁰ Алексинский Д.П. «Щит Ахилла»: гипостазированная метафора как источник исторической реконструкции // ΣΥΣΤΙΤΙ Α. Памяти Юрия Викторовича Андреева. СПб., 2000. С. 391–399.

¹¹ Bernd. Op. cit. S. 21.

¹² Chase. Op. cit. P. 78.

¹³ Snodgrass A.M. Early Greek Armours... P. 62; см. Андреев Ю.В. Кто изобрел греческую фалангу? // Петербургский археологический вестник. 1993. № 7. Рис. 3.

¹⁴ Snodgrass A.M. Arms and Armour of the Greeks. L., 1967. P. 54–55.

лонского щита с его тенденцией к симметричности узора, расположенного сверху и снизу.

Сами древние появления эмблем относили к легендарному прошлому. Так, Плиний (NH. XXXV. 13) просто считал, что у героев Троянской войны были изображения на щитах. В классическую эпоху героев похода против Фив изображали носящими на щитах пышные и сложные эмблемы, лишь часть из которых могла реально существовать, что подтверждается изображениями на вазах, а часть была просто вымышлена драматургами для придания величия и значимости образу¹⁵. Уже у Эсхила герои имеют фигурные изображения на щитах: у Тидея – небесный звездный свод с глазом ночи; у Капанея – обнаженный муж с факелом и девиз: «Спалю город»; у аргосца Этеокла – гоплит, лезущий вверх по лестнице, и надпись; у Гиппомедонта – огнедышащий великан Тифон; у Гипербия – сидящий Зевс с перуном; у Парфенопея – сфинкс, терзающий фиванца; у Амфиарая – щит без изображений; у Этеокла – гоплит, ведомый богиней (Aeschyl. Sept. 385–649; 467 г. до н.э.). Еврипид дал другие эмблемы участникам этого же похода: Парфенопей имел на щите изображение калидонского вепря, убитого его матерью Аталантой; у Амфиарая – эмблем нет; на щите Гиппомедонта был показан стоглазый Аргус; щит Тидея украшала шкура льва; Полиник имел на щите изображение движущихся коней-людоедов Главка; гигант, взявший город на плечи, украшал щит Капанея; гидра была изображена на оружии Адраста (Eurip. Phoen. 1108–1139; ок. 411 г. до н.э.). В I в. н.э. Стаций приписывал Капанею щит с изображением трехглавой Лернейской гидры, Амфиарая – с Пифоном, а Парфенопею – с изображением Аталанты на калидонской охоте (Stat. Theb. IV. 168–269). Таким образом, по замыслу трагиков и следующего традиции латинского поэта эмблемы на щитах нападавших играли устрашающую роль по отношению к обороняющимся фиванцам. Лишь противник похода прорицатель Амфиарай у Эсхила и Еврипида не имеет эмблемы, и это не случайно: он не хотел воевать. Несхожесть эмблем показывает, что они имели лишь литературное значение. Отметим, что на вазописи VI–V вв. до н.э. фигурные композиции также обычно рисовались на архаических беотийских щитах¹⁶. Видимо, не существовало четкой эпической традиции, которая строго приписывала бы определенные символы конкретным героям. Так, согласно Аполлодору (Bibl. III. 6. 1), на щитах Тидея и Полиника были изображены головы вепря и льва. Подобные же чисто символические изображения были и на статуе Афины-Девы, которая имела щит, с внешней стороны украшенный сценами амазономахии, а с внутренней – гигантомахии (Plin. NH. XXXVI. 18; Paus. I. 17. 2).

Другие более реальные индивидуальные эмблемы мы находим в других источниках. Еврипид в трагедии «Мелеагр» дал Теламону щит с изображением золотого орла для защиты от зверя (Eurip. Fr. 534 Nauck). Живописец первой половины V в. до н.э. Полигнот изобразил на стенной росписи здания князя в Дельфах Менелая, имеющего щит, на котором была представлена змея (дракон) в память о ее чудесном явлении при жертвоприношении в Авлиде (Paus. X. 26. 3; ср. Ном. II. II. 305–319). Следовательно, по мнению художника, передающего современное положение вещей или, по крайней мере, недавнее прошлое, воин сам выбирал себе эмблему. То же самое мы можем сказать и о выборе Одиссеем дельфина в качестве эмблемы на своем щите и на перстне-печатке, так как, согласно Плутарху, передающему свидетельство поэта Стесихора (ок. 600 г. до н.э.), дельфин спас тонувшего Телемаха (De sol. ap. 36 = Moral. 985 B; Schol. ad Lycophr. Alex. 658). Отметим, что в Афинах личные перстни-печати были обычны уже во время Солона (Diog. Laert. I. 57), и в принципе изображения на них могли соотноситься с эмблемами на щитах¹⁷. На ларце, в котором, по преданию, был спасен младенец – будущий тиран

¹⁵ Chase. Op. cit. P. 67–71.

¹⁶ Ibid. P. 89–90.

¹⁷ Brandis. Op. cit. S. 53; Buchem H.J.H. van. Family Coats-of-Arms in Greece? // The Classical Review. 1926. 40. P. 182.

Коринфа Кипсел (правил ок. 657–625 гг. до н.э.) и который позднее был посвящен в Олимпию, был представлен Агамемнон, имеющий щит с изображением Ужаса с львиной головой (Paus. V. 19. 4). Ферон, жрец Геракла, в поэме Силия Италика (Pun. II. 158–159), носил не только палицу и львиную шкуру, но и щит с изображением ста змей с Лернейской гидрой. Следовательно, и тут мы видим индивидуальный выбор героя в соответствии с его желанием показать, кто он.

В более позднее время продолжали существовать эмблемы, выбираемые по индивидуальному вкусу воина. Так, Плутарх в качестве анекдотического случая рассказывает, что у одного спартанца на щите была изображена муха в натуральную величину (Arophth. Lacon. 69. 41 = Moral. 234 C). Личные символы на щитах существовали, главным образом, в архаических консервативных полисах. Согласно эпиграмме Диоскорида из Александрии (ок. 225 г. до н.э.), критянин Гилл, сын Политта, имел на своем щите изображение головы Горгоны с тремя коленами, которое поэт объясняет стремлением воина утратить врага (AP. VI. 126). Возможно, посередине была Горгона, а три ноги расходились из центра к краям¹⁸. Поскольку Диоскорид был антикваром¹⁹, а аналогичные эмблемы (Медуза или три ноги) обычно встречаются на архаических щитах, то, вероятно, имелся в виду древний герой. Причем подобное сочетание Горгоны и трех ног было очень редким – Дж. Чейз нашел его лишь на беотийском щите у одного воина, представленного на аттической чернофигурной амфоре из Мюнхена²⁰. Все же нельзя исключить, что речь в эпиграмме шла не о древнем воителе, а о каком-то известном современнике поэта или же о воине, жившем в недалеком прошлом, который сам выбрал эмблему на щит.

Первоначально эмблемы, вероятно, выбирались с определенными сакральными целями. Так, нам известно, что при погребениях архаической эпохи аркадяне отворачивали изображение на щите от трупа, чтобы не осквернить эмблему (Vaschyl., fr. 8 Blass = Serv. ad Verg. Aen. XI. 93). Например, у предводителя месенцев Аристомена (вторая треть VII в. до н.э.) на щите был изображен орел с расправленными крыльями (Paus. IV. 16. 7). Возможно, в память о том, что он был спасен орлом, который поддерживал его, когда спартанцы сбросили его, пленного, в пропасть (Paus. IV. 18. 5). Однако по другой версии Аристомен, сброшенный со скалы со своим оружием, использовал свой щит в качестве своеобразного парашюта (Polyaen. II. 31. 2). Следовательно, в данном случае изображение орла, наоборот, позднее могло быть реинтерпретировано как настоящая птица. Дж. Чейз полагает, что данная эмблема предводителя месенцев была посвящена Зевсу²¹. Во время Платейской битвы (479 г. до н.э.) отличившийся среди афинян Софан из Декелеи имел щит с изображением якоря как символа своей стойкости в бою (Herod. IX. 74). Дж. Чейз предлагает связать данный символ с культом Посейдона²².

Можно отметить определенную тенденцию в выборе эмблем для щитов легендарных героев. Так, сыновья носили изображения, напоминающие о славных деяниях родителей: как было сказано, на щите Парфенопея был показан сраженный калидонский вепрь, которого убила его мать Аталанта. Согласно Пиндару (Pyth. VIII. 45), Алкмеон, сын Амфиарая, обладал щитом с изображением змеи, которое схолиаст поясняет тем, что сын сохранил искусство прорицания отца (Schol. ad Pind. Pyth. VIII. 45). На щите Авентина, сына Геракла, была изображена Лернейская гидра в память о подвиге отца, убившего это чудовище (Verg. Aen. VII. 657–658). Нилей, утверждавший, что рожден Нилом, изобразил на щите семь устьев этой реки (Ovid. Metam.

¹⁸ Gow A.S.F., Page D.L. The Greek Anthology. Hellenistic Epigrams. V. II. Cambr., 1965. P. 245.

¹⁹ Ibid. P. 235–236.

²⁰ Chase. Op. cit. P. 76. Not. 10; 107. № CXXIII. Впрочем, насколько можно понять, на данном беотийском щите изображения не были совмещены, а располагались сверху и снизу.

²¹ Chase. Op. cit. P. 76.

²² Ibid. P. 76. 93. № II. Заметим, что на чернофигурной аттической амфоре из Вульчи начала V в. до н.э. мы видим архаического гоплита с подобной эмблемой (Vos M.F. Scythian Archers in Archaic Attic Vase-Painting. Groningen, 1963. P. I. Vb).

V. 187–192). Предводитель танагрцев Дриант имел на щите белый трезубец и золотой перун (Stat. Theb. VII. 255–256), поскольку был внуком Ориона – созвездия, появление которого осенью считалось предвестником гроз и бурь (Verg. Aen. I. 535–539). Противник Энея Турн носил на своем щите изображение жрицы Ио, превращенной богиней Герой в корову, которую охранял Аргус; тут же был изображен отец Ио и предок Турна речной бог Инах (Verg. Aen. VII. 789–792; Serv. ad Verg. Aen. VII. 792). Нонн (Dionys. XIII. 214–218) описывает щит Эака, украшенный изображением Зевса, который в виде орла похищает мать Эака Эгину, т.е. сцена рассказывает о героическом происхождении персонажа. На статуе скульптора Оната из Эгины (начало V в. до н.э.) Идомей носил щит с изображением петуха, поскольку он вел свой род от Гелиоса, которому и посвящена эта птица (Paus. V. 25. 9). Хотя авторы и приписывали данные эмблемы героям, но обычай изображения эмблем, показывающих происхождение, скорее был характерен для V в. до н.э., а возможно, и раньше. На могиле погибшего в 362 г. до н.э. Эпаминонда был поставлен щит с изображением змеи (дракона), поскольку род полководца восходит к спартам (Paus. VIII. 11. 9), пяти воинам, выросшим из посеянных зубов дракона, которого убил основатель Фив Кадм; на щите галиартца Неохора, убившего в битве при Галиарте (394 г. до н.э.) Лисандра, была также изображена змея (дракон) (Plut. Lys. 29; Pyth. or. 27 = Moral. 408 B), также, возможно, символизировавшая его связь с теми же спартами. Согласно Силию Италику (Pun. X. 173–175), ибер Форк носил на щите изображение Горгоны, поскольку он считался потомком Медузы, а кроме того, эмблема должна была, как и легендарная Медуза, устрашать врага (Pun. II. 176–179).

Итак, видимо, первой унификацией изображений были семейные (родовые) эмблемы, символизировавшие происхождение воина или подвиги его предков, ведь в патриархальном обществе греков семейно-родовые узы были особенно сильны. Поскольку оружие, в том числе и щиты, передавалось от отца к сыну, то и эмблема могла сохраняться, пока кто-либо из потомков ее не изменял (Plut. Apophth. Lacon. mul. 5. 15 = Moral. 241 F). Четкой геральдической системы, закреплявшей за определенными семьями и родами некие гербы, не существовало.

Судя по замечанию Плутарха, в последней трети V в. до н.э. среди афинян родовые эмблемы были обычными (Plut. Alcib. 16: ἐπίσημον τῶν πατρίων). С другой стороны, даже в данный период их ношение не было обязательным. Особенно это касается знати и военачальников, стремившихся выделиться из основной массы. Так, на позолоченном щите Алкивиада не было символа предков, но только Эрот с молнией (Plut. Alcib. 16; Athen. XII. 534 e); щит Никия был украшен золотом и пурпуром (впрочем, видимо, на внутренней стороне – Plut. Nic. 28; ср.: Paus. VI. 19. 4). В комедии «Ахарняне», поставленной в 425 г. до н.э., Аристофан описывает щит военачальника Ламаха, украшенный Горгоной, – вероятно, рельефным горгонейоном, вставлявшимся в центр щита (574; 964–965; 1094; 1124; Schol. ad Aristoph. Acham. 574). Хотя схолиаст считает, что большая Горгона была нарисована в центре щита (Schol. ad Aristoph. Acham. 1095; ἐζωγράφουν), скорее это была рельефная вставка на архаический манер (Aristoph. Acham. 1181; Schol. ad Aristoph. Acham. 574).

Существуют попытки определить родовые эмблемы у афинян. Так, английский нумизмат Ч. Селтмен предположил, что на афинских монетах второй половины VI в. до н.э. представлены гербы аристократических родов, доминировавших в определенный период²³. Данная теория подверглась критике и в целом не была принята, поскольку четкой геральдической системы в средневековом понимании у греков все же не существовало²⁴. Кроме того, Х. Смит полагал, что Силен был эмблемой

²³ Seltman Ch.T. Athens. Its History and Coinage before the Persian Invasion. Camb., 1924. P. 18–38, 53. 137–145.

²⁴ Buchem. Op. cit. P. 181–183; Lacroix L. Les blazons des villes grecques // Études d'archéologie classique. T. I. 1955/1956. P. 98–103.

рода Мегаклидов²⁵. Это предположение базировалось на изображении на плакетке из афинского акрополя конца VI в. до н.э., где был представлен гоплит со щитом, на котором изображен Силен, а также на надписи на этой же плакетке: «Мегакл прекрасен». Возможно, данное предположение верно, однако нельзя исключить и того, что изображенный персонаж мог выбрать эмблему в соответствии со своим личным вкусом или же художник мог просто так представить изображаемого.

На основании корректуры схолия к «Лисистрате» Аристофана считается, что эмблемой знатного афинского рода Алкмеонидов были три белых ноги, соединенные в центре²⁶. В этой комедии хор стариков призывает самих себя вспомнить, как они в молодости шли на Липсидрий (Aristoph. *Lys.* 664–670). При этом старцы обращаются друг к другу *λυκόποδες* – «волконогие». Однако, поскольку метрика стиха при этом нарушается и речь идет о демократах – противниках тирании, данное слово исправляется на *λευκόποδες*. Однако чтение *λυκόποδες* присутствует и в кодексах Аристофана, и у лексикографов (Hesych. *Suid.* s. v. *λυκόποδες*; Phot. s.v. *λυκόποδας*)²⁷. В античности не сомневались в правильности чтения и стремились его понять и пояснить. Древняя схолия так комментирует данное слово: «"Волконогими" называли, как говорит Аристотель, копьеносцев тиранов, ибо они бросали домашних рабов (*τῶν οἰκῆτῶν*) во цвете лет на охрану своего тела. "Волконогие" же они называются, потому что всегда имели ноги, обмотанные кожами (шкурами) волков, чтобы не обжечься от окружающей атмосферы. Некоторые же называют их "волконогими" из-за ношения на щитах эмблемы волка. Аристофан же говорит о так называемых сейчас Алкмеонидах, ибо они, подняв войну против тирана Гиппия и Писистратидов, укрепились в Липсидрии» (Schol. ad Aristoph. *Lys.* 665). Сами события относятся к 513 г. до н.э., когда Алкмеониды во главе небольших сил, состоящих из изгнанных аристократов, заняли Липсидрий на севере Аттики, пытаясь вернуться в Афины, но были выбиты оттуда силами Гиппия (Herod. V. 62; Arist. *Athen. pol.* 19. 3)²⁸.

Данный текст, видимо, состоит из нескольких слоев, поэтому он труден для интерпретации. Исходя из схолий получается, что термин «волконогие» относится и к копьеносцам тиранов, и к Алкмеонидам. Гезихий же прямо утверждает: «"Волконогие" – Алкмеониды: одни говорят, что из-за белизны ног (...) ибо они всегда были обутыми» (ср. Phot. s. v. *λυκόποδας*). Однако сам термин «волконогие» упоминался у Аристотеля и был применим к страже тиранов. Объяснения же, почему так названы дорифоры, вероятно, относятся к более позднему времени, когда схолиасты уже точно не знали, откуда произошло это название²⁹: по одной версии, от обмоток на голенях, а по другой – от эмблем на щитах. Можно даже попытаться определить происхождение образа волка: *λύκος* (= «волк») был героем аттической области Диакрия (Schol. ad *Vesp.* 389, 819, 1223), жителей которой возглавлял Писистрат во время борьбы за власть в Афинах. Отсюда и могло появиться изображение волка на щитах воинов Писистратидов.

Волк редко встречается в качестве эмблемы щитов в вазописи. В каталоге Дж. Чейза приведен лишь один случай изображения фигуры животного на щите Афины на аттической чернофигурной панафинейской амфоре, а также изображения

²⁵ Smith H.R.W. *New Aspect of the Menon Painter* // University of California Publication in Classical Archaeology. V. 1. 1929. P. 55–57; ср. *Sekunda N.V.* *The Ancient Greeks.* L., 1986. P. 10; *idem.* *Hoplite Shield Devices.* P. 18.

²⁶ *Seltman.* Op. cit. P. 21, 34; *Smith.* Op. cit. P. 55–56; *Sekunda.* *The Ancient Greeks.* P. 10; *Litvinsky B.L., Pichikyan I.R.* *An Attic Shield with a Triskelion from the Temple of the Oxus (a Discovery of an Archaic Emblem from Athens in Northern Bactria)* // *Ancient Civilization.* 1997. V. 4. № 2. P. 117; *Sekunda.* *Hoplite Shield Devices.* P. 19; ср. *Lacroix.* Op. cit. P. 100–102.

²⁷ *Hopper R.J.* *A Note on Aristophanes, Lysistrata 665–670* // *The Classical Quarterly.* N. S. 1960. 10. № 2. P. 242–247; *Sommerstein A.H.* *The Comedies of Aristophanes.* V. 7. Warminster, 1990. P. 84. Not. ad l. 664; P. 191. Not. ad l. 664.

²⁸ *Суриков И.Е.* Из истории греческой аристократии позднеархаической и раннеклассической эпох: Род Алкмеонидов в политической жизни Афин в VII–V вв. до н.э. М., 2000. С. 156.

²⁹ *Hopper.* Op. cit. P. 245.

протомы волка и его головы³⁰. Впрочем, надо помнить, что живописцы, рисуя на вазах традиционные героические сцены, руководствовались при изображении реалий современной им практикой и тем, что, по их мнению, мог иметь древний герой на щите. Никакой стандартизации при этом не было. К примеру, на щитах той же богини Афины, изображенной на вазах, Дж. Чейз насчитал 62 различных эмблемы, из которых только две (горгонейон и сова) прямо связаны в мифологии с богиней³¹. С другой стороны, если стражники афинских тиранов действительно имели волка в качестве эмблемы, то вазописец, зная о принадлежности этого символа, мог специально не рисовать его у своих героев. Поскольку щиты стражам-рабам выдавали, то этим и объясняется стандартизация изображения. Таким образом, если пояснение схолии верно, то это наиболее раннее свидетельство об унификации символа на афинских щитах уже в последней четверти VI в. до н.э.

Если обратимся к Афинам, то увидим, что уже в архаическую эпоху здесь могли существовать определенные государственные символы³². Так, аббревиатуру АΘΕ мы встречаем на реверсах афинских монет середины VI – начала V в. до н.э.³³ Буквы А или АΘΕ мы видим на щитах у людей, изображенных на аттических вазах с конца VI в. до н.э.³⁴ Полагают, что эти буквы – не только символ города, но и обозначение богини Афины, ведь по крайней мере в одной сцене в вазописи подобную аббревиатуру имеет неафинский мифологический герой³⁵. Вместе с тем, судя по изображениям на вазах, афинские эфебы носили щиты с изображением АΘΕ во время гопплодрома еще в 430-х годах до н.э.³⁶

Итак, следующим этапом унификации эмблем было появление на щитах символа правителя или полуса. В античности эту унификацию относили к героической древности, в частности к эпохе Троянской войны. Так, троянцы спасаются от данайцев, меняя свои щиты на вражеские (Verg. Aen. II. 387–396). Комментатор Сервий Гонорат (ad Verg. Aen. II. 396) так поясняет данную стратегию: «На щитах греков был изображен Нептун, а на щитах троянцев – Миневра». Подобная интерпретация нам не известна по другим источникам и, возможно, является позднеантичным осмыслением события героической древности³⁷. Механизм унификации мы можем понять, обратившись к толкованиям описаний трагиков V в. до н.э., в частности Еврипида. Схолия так объясняет причину изображения гидры на щите Адраста: «Адраст, как аргивянин, имеет эту эмблему на щите» (Schol. ad Eurip. Phoen. 1135), т.е. Лернейская гидра представляется схолиасту в качестве местной «достопримечательности», изображение которой герой выбрал в знак своего происхождения, ведь Лерна находится недалеко от Аргоса. Аргус на щите Гиппомедонта объясняется подобным же образом: «Ибо он носил обозначение отечества в символе стража аргосской коровы» (Schol. ad Eurip. Phoen. 1114): стоглазый великан Аргус был стражем Ио, любовницы Зевса, превращенной ревнивой Герой в корову; Гермес же усыпил и убил Аргуса, причем действие происходило в Немее, в Арголиде³⁸. Предводителя агригентцев времен II Пунической войны Гросфа Силий Италик (Pun. XIV. 211–212) наделяет щитом с изображением свирепого быка в память о знаменитом бронзовом животном тирана Фалариса. Хотя

³⁰ Chase. Op. cit. P. 126. № CCLXII; CCLXIII; CCLXIV.

³¹ Ibid. P. 82. О случайности эмблем щита Афины на панафинейских вазах даже у одного художника см. Lacroix. Op. cit. P. 102–103.

³² Cp. Lacroix. Op. cit. P. 103.

³³ Seltman. Op. cit. P. 56, 58, 60, 72, 94, 98, 100, 102.

³⁴ Chase. Op. cit. P. 87. № XXXVI; 110. № CXLVII, CLII.

³⁵ Anderson J.K. Military Theory and Practice in the Age of Xenophon. Berkeley – Los Angeles, 1970. P. 19–20, 263. Not. 29. Также см. *Передольская Л.А.* Краснофигурные аттические вазы в Эрмитаже. Каталог. Л., 1967. № СХХХVII, 2 – конная амазонка на аттической амфоре 440 г. до н.э. носит круглый щит с изображением «альфы».

³⁶ Sekunda. The Ancient Greeks. P. 21, 24.

³⁷ Cp. Bernd. Op. cit. S. 34. Anm. 2.

³⁸ Chase. Op. cit. P. 71–72.

в данном случае эмблема явно личная, ее можно рассматривать как переходную от личной, избранной по своему выбору, к государственной, представляющей наиболее значимый и знаменитый символ города. Следовательно, первоначально отдельные представители государства, возможно, не имевшие знатных предков, рисовали у себя на щитах символы своей родной страны, связанные с ее героическим прошлым или с богами-покровителями. Постепенно какой-то определенный символ становился более популярным и вытеснял другие эмблемы.

Спартанцы после победы под Танагрой над афинянами и аргосцами (457 г. до н.э.) посвятили в Олимпию в виде десятины от добычи золотой щит, на котором была изображена Медуза Горгона, а не какие-то другие символы, типичные для остальных греков (Paus. V. 10. 4). Подобное изображение было характерно для афинян и, судя по вазописи, широко распространено. Об этом же, как представляется, говорил и Аристофан в 411 г. до н.э. (Lys. 560). Естественно, такая популярность горгонеяна в Афинах была связана с культом богини-эпонима города, которая носила эгиду с головой Медузы. Ведь даже самой богине приписывали щит с Горгоной (Eurip. Ion. 209–211; El. 1255–1256). Щиты с горгонеяном были обычным посвящением Афине в ее городе в первой половине IV в. до н.э. (IG. II². 1409. 11; 1425. 79). Таким образом, идет постепенная унификация изображений, и наиболее популярные горгонеяны вытесняют остальные. А само изображение горгонеяна представляет собой продолжение архаической пышной традиции в эмблематике³⁹. Другой обычной эмблемой в Афинах был орел (Schol. ad Aristoph. Ran. 929), очевидно, символ царя богов Зевса.

Согласно фрагменту Вакхилида, мантинейцы имели на своих бронзовых гоппитских щитах Посейдонов трезубец (Od. 21 Blass = Schol. ad Pind. Olymp. X. 83). Поскольку Вакхилид жил в первой половине V в. до н.э., то и его свидетельство относится к реалиям данного периода⁴⁰. Ведь даже если контекст фрагмента мифологический, то и в этом случае авторы переносили современные им явления в древность. Данная эмблема продолжала традицию, согласно которой на щите изображался символ божества, в данном случае Посейдона, патрона аркадского города Мантинеи. К примеру, по мнению древних, этот бог помогал им в битве при Мантинее против спартанского царя Агиса IV (ок. 244 г. до н.э. – Paus. VIII. 10. ?; 5–10). Возможно, мантинейцы одними из первых произвели унификацию эмблем на щитах. При этом, если щиты не были выданы, изображения трезубца были самыми разнообразными по форме, поскольку воины рисовали их сами. Других сведений о каких-либо символах государства на щитах первой половины V в. до н.э. нет.

Обратимся снова к толкованию слова «волконогие». Интересную подробность приводит Фотий (s. v. *λυκόποδας*), объясняя причину такого странного наименования воинов: «"Волконогие", – Аристофан в "Лисистрате": боровшиеся против Гиппия при Липсидрии, как бы благородные; ибо подразумеваются копьеносцы тиранов, из-за того, что они заключали ноги в кожи (шкуры) и были "волконогими", или потому, что волк был эмблемой на их щитах от Дионисия Первого». Таким образом, в данном объяснении, кроме совмещения Алкмеонидов и копьеносцев тиранов, имеется интересная деталь: волк стал эмблемой на щитах воинов со времени сиракузского тирана Дионисия I. Причем период его правления (405–367 гг. до н.э.) был уже после постановки «Лисистраты» в 411 г. до н.э. Возможно, как раз этот комментарий и поясняет, почему схолиаст стал сопоставлять данное слово Аристофана с дорифорами. Гвардия Дионисия I состояла из наемников (Diod. XIV. 43. 3). Причем и рабов в критические моменты освобождали и включали в войско, за что они получали свободу (Diod. XIV. 58. 1; 78. 3; 96. 3)⁴¹. Постоянными противниками сиракузян

³⁹ См. Алексинский Д.П., Бутягин А.М. Горгонеяны на античном оружии // Ювелирное искусство и материальная культура. Тез. докл. участников четвертого коллоквиума. СПб., 1997. С. 12–14.

⁴⁰ Н. Секунда предполагает, что Вакхилид в данном фрагменте описывал войска греков в битве при Платеях в 479 г. до н.э. (Hoplite Shield Devices. P. 20; ср. *idem*. The Spartan Army. Oxf., 1998. P. 57), однако мантинейцы прибыли к месту сражения уже после его окончания (Herod. IX. 77).

⁴¹ Parke H.W. Greek Mercenary Soldiers from the Earliest Times to the Battle of Ipsus. Oxf., 1933. P. 68–69.

на Сицилии были карфагеняне. Дионисий усиленно готовился к очередному столкновению с пунами. Перед Второй карфагенской войной (398–392 гг. до н.э.) он, собрав ремесленников, развернул широкое производство вооружения по государственному заказу (Diod. XIV. 41. 3–5). Именно в таких обстоятельствах и могла произойти унификация эмблем на щитах, которую продиктовал заказчик.

Еще во время битвы при Делии (424 г. до н.э.) государственные эмблемы не были распространены ни у афинян, ни у их противников беотийцев, поскольку некоторые афинские гоплиты в суматохе боя поубивали друг друга (Thuc. IV. 96. 3). Ведь несмотря на поднимавшееся в бою огромное облако пыли (Thuc. IV. 44. 4), эмблемы на щитах можно было бы рассмотреть вблизи. Вероятно, не было у афинян стандартных эмблем и во время гражданской войны в 403 г. до н.э., когда афиняне сами изготовили щиты, просто покрыв их белой краской (Xen. Hell. II. 4. 25).

Разнообразие эмблем в Аттике во второй половине IV в. до н.э. подтверждается и эпиграфическим материалом. Так, в списке посвящений в Парфенон, датированном 368/7 г. до н.э., упоминаются четыре эмблемы на щитах: дельфин, горгонейон, орел и конь (IG. II². 1425. 372–373). В другой надписи-каталоге говорится о щитах с эмблемой-змеей и о иных несохранившихся в тексте эмблемах (IG. II². 1455. 61–65 – после 340/339 г. до н.э.; ср. 1414. 24, 30 – после 385/4 г. до н.э.; 1433. 14 – ок. 367/6 г. до н.э.; 1443. 221–222 – 343/2 г. до н.э.). Среди даров Асклепию упоминаются три щита, на которых изображен всадник, гоплит и Тезей (?), сражающийся с Минотавром (CIA. II–2. 835. 68 – ок. 320–317 гг. до н.э.). Хотя Дж. Чейз считает, что изображения всадника и гоплита обозначали род войска, в котором сражался воин⁴², третья эмблема не дает право так полагать. Судя по разнообразию символов на пожертвованных щитах, стандартизации у афинян в это время еще не было. Поскольку нет никаких указаний на то, что щиты принадлежали врагам, скорее это было оружие самих афинян, ведь щиты божеству подносились не только вражеские (AR. VI. 129–132), но и свои собственные (AR. VI. 124–128).

О разнообразии эмблем на щитах у афинян говорят и литературные источники. Так, во второй трети IV в. до н.э. щит оратора Демосфена был украшен золотой надписью ΑΓΑΘΗ ΤΥΧΗ (Plut. Dem. 20), т.е. по существу индивидуальным обозначением. Не совсем ясно, с какой стороны щита была надпись, но, по-видимому, с внешней. Возможно, обычай написания девиза был достаточно древним, ведь надписи встречаются на щитах театральных героев V в. до н.э. У персонажей Эсхила девиз сочетался с эмблемой именно на внешней стороне щита. О выборе эмблемы Демосфеном Псевдо-Плутарх передает объяснения самого оратора: «Он, однако, сказал, что это эпитафия по павшим» (Ps.-Plut. Vit. X orat. 845f). Судя по тексту источника, оратор сказал это после битвы при Херонее, но, согласно его современнику и политическому противнику оратору Пифею, Демосфен бросил свой щит при бегстве в конце боя (Plut. Demosth. 20). Следовательно, эмблему Демосфен выбрал все же до сражения, возможно, в надежде на успешный исход битвы, однако позднее он сам реинтерпретировал девиз в качестве эпитафии по павшим в борьбе с македонянами. Само выражение «В добрый час!» было традиционным греческим пожеланием успеха (Thuc. IV. 118. 11; Aristoph. Pax 360; Vesp. 869; Plat. Crit. 44d; Symp. 177e). При этом характерно, что эмблему выбрал сам воин по каким-то своим мотивам. Таково было состояние развития эмблематики на щитах в Афинах в IV в. до н.э.

Можно отметить и особые функции эмблем. Видимо, существовали и эмблемы-сигналы. Так, софист Алкидамант в речи, оправдывающей Одиссея по поводу предательства Паламеда, рассказывает об изображении на щите трезубца для того, чтобы противники-троянцы знали, около кого следует пустить стрелу с посланием (Alcidam. Odys. 9)⁴³. Хотя ритор и переносил данную практику в героическое прошлое, но

⁴² Chase. Op. cit. P. 75.

⁴³ См. Blass F. Die attische Beredsamkeit. Abt. 2. Lpz, 1892². S. 359–360.

скорее всего речь идет о современных ему военных реалиях второй четверти IV в. до н.э., когда унификация эмблем на щитах еще не вошла во всеобщее употребление.

В ходе Пелопоннесской войны, когда создаются достаточно многочисленные полиэтнические армии и когда все больше граждан привлекалось на службу, на щитах появляются и более ясные государственные символы – буквы. Наиболее полное сообщение о буквах-эмблемах находим у византийского комментатора Гомера Евстафия Фессалоникийского (Eustath. ad Hom. II. II. 581 (P. 293)): «Рассказывают, что лакедемоняне писали на своих щитах *лямбду* в качестве знака по начальной букве, обозначающей их самих, как мессенцы, их соседи и враги, – *мю*. Евполид говорит: "Я был поражен, увидев сияющие *лямбды*", то есть лаконские щиты. Также говорит и Феопомп: "*Лямбда*, то есть дурные щиты"» (ср. Phot. s. v. Λάμβδα; Apostolii Centuria X. 43a⁴⁴). Н. Секунда полагает, что знаменитый афинский комедиограф Евполид (ок. 446–412 г. до н.э.)⁴⁵ описывал в данном пассаже строй войск в битве при Мантине (418 г. до н.э.)⁴⁶. Судя по этому сообщению, буква чеканилась на бронзовой обшивке гоплитского щита и начищалась до блеска, тогда как фон мог краситься (ср. Xen. Hell. II. 4. 25). Однако в других случаях эмблема могла быть и просто нарисована (ср. Schol. ad Aristoph. Ran. 929; ad Acharn. 1095; Xen. Hell. VII. 5. 20). Возможно, лакедемоняне были первыми, кто изобразил на щите начальную букву названия государства. Такая простота и ясность как раз соответствовала спартанскому лаконизму. Возможно, прав Н. Секунда, объясняющий происхождение буквенной аббревиатуры на щите от оружия, употребления которого при гопплодроме, когда бегуны имели щиты с подобным же обозначением города⁴⁷.

Таким образом, можно предположить, что спартанцы во время Пелопоннесской войны, снаряжая на войну илотов и выдавая им оружие, придали щитам символ государства (ср. Nep. 17. 3). Можно даже более конкретно связать это появление с фракийским походом Брасида (424 г. до н.э. – Thuc. IV. 80. 5)⁴⁸. Возможно, об этом говорит афинский стратег Клеон под Амфиполем (422 г. до н.э.)⁴⁹. *Лямбда* присутствовала на щитах спартанцев и в более позднее время, описываемое греческим историком Феопомпом (события 410–336 г. до н.э.). В 343 г. до н.э. жители Элиды узнали спартанское войско по «лаконским эмблемам» на щитах (Paus. IV. 28. 5). Поскольку Павсаний употребляет в данном пассаже множественное число, то можно полагать, что не у всех лаконцев на щите была *Λ*; по-видимому, у них были и какие-то другие эмблемы⁵⁰. Дж.К. Андерсон полагает, что на спартанских щитах могла быть комбинация личной эмблемы с символом государства, как на современном военном шевроне, однако у нас нет ясных данных об этом⁵¹. Судя по вазописи, буквы на щитах могли сочетаться с изображениями, однако Дж. Чейз доказывает, что подобное сочетание являлось фантазией художника, поскольку аббревиатура или надпись не относятся к рисунку или сюжету, а говорят о качествах изображенного персонажа или владельца сосуда⁵².

Пелопоннесские союзники, а позднее и противники, также восприняли аббревиатурные эмблемы. Так, нам известно, что в 394 г. до н.э. на щитах сикионцев была изображена *сигма* (Xen. Hell. IV. 4. 10). Мессенцы после воссоздания своего государства в 369 г. до н.э. стали изображать букву *мю* на поле щита. Вместе с тем, даже в 362 г. до н.э. фиванцы имели на своих асписах нарисованную палицу –

⁴⁴ См. Parioemigraphi Graeci / Ed. E.L. Leutsch. T. II. Göttingae, 1841. P. 497.

⁴⁵ *Kaibel*. Eupolis. 3 // RE. Bd VI. Hbhd 11 (1907). Sp. 1230–1235.

⁴⁶ *Sekunda*. The Ancient Greeks. P. 25; *idem*. Hoplite Shield Devices. P. 21.

⁴⁷ *Idem*. Hoplite Shield Devices. P. 21–22.

⁴⁸ См. *Anderson*. Military Theory... P. 19, 263. Not. 26; ср. *Gomme A.W.* A Historical Commentary on Thucydides. V. III. Oxf., 1956. P. 548 (ad Thuc. IV. 80. 5).

⁴⁹ *Anderson*. Military Theory... P. 19, 263. Not. 26; ср. *Greger*. Op. cit. S. 57.

⁵⁰ *Bernd*. Op. cit. S. 40.

⁵¹ *Anderson*. Military Theory... P. 20.

⁵² *Chase*. Op. cit. P. 87, 110–111. № CLVII–CLXII.

символ их героя и покровителя Геракла (Xen. Hell. VII. 5. 20)⁵³. Следовательно, их эмблематика оставалась на предыдущей фазе своего развития.

Афиняне также не были среди первых, кто перешел к аббревиатуре. В Афинах на агоре около арсенала были найдены свинцовые жетоны с изображением на круглом поле *альфы*, датируемые концом IV – началом III в. до н.э. Поскольку данные жетоны связываются исследователями со щитами, то можно предполагать, что в это время и в Афинах перешли к символике в виде букв⁵⁴. Ведь оружие в этот период, скорее всего, выдавалось тем из граждан, которые не могли его приобрести (IG. II². 682. 24–28)⁵⁵. Афинским же эфебам в последней трети IV в. до н.э. государство выдавало копье и щит как главнейшие элементы гоплитского вооружения (Arist. Athen. pol. 42. 4)⁵⁶.

Поскольку источники периода эллинизма сохранились в неудовлетворительном состоянии, то нельзя точно указать, до какого времени существовали эмблемы-аббревиатуры. По крайней мере они встречаются во второй трети III в. до н.э. до перевооружения гоппитов овальными щитами по галатскому образцу, а позднее, во второй половине этого же столетия, – македонскими щитами. В 146 г. до н.э. Л. Муммий после разгрома ахейцев посвятил в храм Зевса в Олимпии 21 позолоченный щит. Причем Павсаний (V. 10. 5), рассказывающий об этом, не упоминает на данных щитах никаких узоров и эмблем, о которых он обычно говорит; видимо, их не было вовсе. Вместе с тем, вероятно, это были щиты отборного отряда.

В эпоху эллинизма принципы эмблематики изменяются. Об изображениях на щитах македонских солдат мы можем судить по сидонскому «Саркофагу Александра», где у гоппитов на их асписах – медальоны с изображением головы неких божеств или, что менее вероятно, людей⁵⁷. Это, по-видимому, негреческая традиция, поскольку у эллинов из аналогичных сюжетов обычно изображался символ или животное бога, или сверхъестественный персонаж (Горгона, Пегас, крылатый вепрь и т.д.), или по крайней мере второстепенные божества (Силен) – причем в нарративной традиции лишь на щитах героев мы наблюдаем фигурные изображения. На покрытом бронзой гоппитском щите, найденном в «Могиле Филиппа» в Вергине, обнаруживаем предположительно сцену амазономахии⁵⁸, т.е. никаких символов в данном случае нет. Следовательно, несмотря на сильную роль государства в Македонии, мы еще не находим унификации изображений, хотя, по-видимому, государственное обеспечение оружием уже существовало. С другой стороны, это был щит военачальника, который, естественно, мог отличаться от обычных асписов. Вероятно, определенная униформизация началась в армии Александра в Индии, куда доставили 25000 комплектов нового вооружения (Diod. XVII. 95. 4; Curt. IX. 3. 22).

Уже на монете пеонийского князя Патрея (335–315 гг. до н.э.) мы обнаруживаем всадника, поражающего неприятеля, вооруженного типичным македонским щитом, который впоследствии станет обычным у эллинистических отборных отрядов. Щит этот круглый с ободом по периметру, со звездой в центре внутри круглого медальона и четырьмя полукругами у края⁵⁹. Подобный узор, состоящий из кругов и полукружий с круглым медальоном в центре, позднее чеканился на бронзовой обкладке щитов гоппитов македонской фаланги.

Эллинистические монархи строили свои армии на принципах, заложенных Филиппом II и Александром III, возможно, именно поэтому буквенная аббревиатура на

⁵³ Отметим, что в античной традиции значком фиванцев также считался сфинкс (*Lactan. ad Stat. Theb.* VII. 251).

⁵⁴ *Kroll J.H. Some Athenian Armor Tokens // Hesperia. 1977. 42. № 2. P. 141–143.*

⁵⁵ *Ibid. P. 146; Sekunda. The Ancient Greeks. P. 56; idem. Hoplite Shield Devices. P. 22.*

⁵⁶ *Pritchett W.K. Ancient Greek Military Practices. Berkeley – Los Angeles – London, 1971. P. 3–4. Not. 3.*

⁵⁷ См. *Winter F. Der Alexandersarkophag aus Sidon. Strassburg, 1912. Taf. 2, 5–8, 14.*

⁵⁸ *Андроникос М. Царские гробницы в Вергине // ВДИ. 1990. № 1. С. 115.*

⁵⁹ См. *Герасимов Т. Античные монеты, чеканенные и находившиеся в обращении по болгарской земле. София, 1977. С. 44–45. Фиг. 10; Head D. Armies of the Macedonian and Punic Wars 359 BC to 146 BC. Goring-by-Sea, 1982. P. 112. Fig. 40b.*

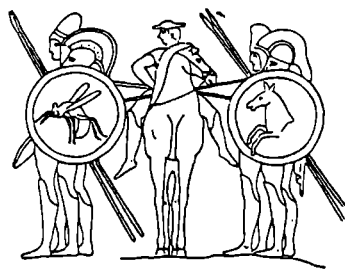

1

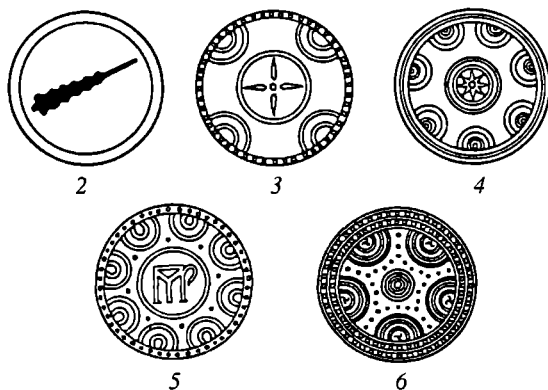

2

3

4

5

6

Рис. Эмблемы на древнегреческих щитах. 1 – голплиты, представленные попарно со скифами-лучниками. На щитах показаны комар и протомка коня. Аттическая чернофигурная ваза. По: Helbig W. *Les ἱππεῖς ἀθηναίους* // *Mémoires de l'Institut National de France. Académie des Inscriptions et Belles-Lettres*. Т. 37. Р., 1904. Р. 219. Fig. 27; 2 – щит, на котором изображена палица. Луканская ваза конца V в. до н.э. По: Head D. *Armies of the Macedonian and Punic Wars 359 BC to 146 BC*. Goring-by-Sea, 1982. Р. 96. Fig. 19 v; 3 – щит пораженного пехотинца, показанного на монете Патрея (335–315 гг. до н.э.). По: Head. *Op. cit.* Р. 113. Fig. 40 b; 4 – бронзовый щит с вычеканенным рельефом, показанный на фреске, представляющей свадьбу Антигона Гоната в 279 г. до н.э. По: Head. *Op. cit.* Р. 113. Fig. 40 f; 5 – изображение щита с монограммой Пирра, отчеканенной им как царем Македонии на монете (последняя четверть III в. до н.э.). По: Head. *Op. cit.* Р. 113. Fig. 40 e; 6 – македонский пехотный щит, показанный на монументе Эмилия Павла, воздвигнутом в честь победы при Пидне (168 г. до н.э.). По: Head. *Op. cit.* Р. 113. Fig. 40 k

щитах у их армий не привилась. Символика присутствовала в частности на щитах отборных подразделений, вооруженных круглыми македонскими щитами: у золото-, серебро- и белошитных. Подобные щиты имели бронзовые (посеребренные, позолоченные или побеленные) обшивки, на которых были вычеканены концентрические круги, полукружия, а в центре могла располагаться эмблема: голова божества (например, Пана), звезда Аргиадов, якорь или слон Селевкидов – об этом мы можем судить по монетам, имеющим аналогичное щитам оформление⁶⁰. Возможно, в центральном медальоне был, как и на монетах, портрет правителя. Хотя прямых данных об этом у нас нет, но в свете идеологической политики диадохов и эпигонов кажется вероятным, что отборные подразделения могли иметь щиты с таким портретом. У основной массы эллинистической пехоты, состоявшей из фироофоров, щиты были, по-видимому, без каких-либо специальных эмблем, впрочем, определенные отличия могли быть в окраске щитов у отдельных подразделений (ср. Mauric. *Strat.* XII. 8. 4; Leo *Tact.* VI. 24).

⁶⁰ Head. *Op. cit.* Р. 112–113; Sekunda N.V. *Seleucid and Ptolemaic Reformed Armies 168–145 B.C.* V. 1. Dewsbury, 1994. Fig. 17; ср. Launey M. *Recherches sur les armées hellénistiques*. Т. I. Р., 1949. Р. 354–356.

Таким образом, общий ход развития эмблематики щитов у древних греков можно представить следующим образом. В микенскую эпоху эмблем не было. О периоде «темных веков» у нас нет ясных данных, но, вероятно, и в этот период щиты были без изображений. Возможно, иррациональная форма дипилонского щита объяснялась некими сакральными функциями, впрочем, обычно определенные сакральные функции носили и изображения. Сама же форма щита должна была быть утилитарна, а ее развитие тормозил лишь консерватизм. Со второй половины VIII в. до н.э. на щитах мы обнаруживаем простой орнамент, который в следующем столетии развился в настоящие эмблемы, идею которых греки, возможно, через карийцев заимствовали с Ближнего Востока⁶¹, где в IX–VII вв. до н.э. существовали круглые облицованные бронзой щиты с головой животного посередине⁶². В архаическую и раннеклассическую эпоху эмблема на щите выбиралась самим воином и часто носила апотропейную функцию. Поскольку первыми гоплитами были аристократы, гордящиеся своим родом, а оружие передавалось от отца к сыну, то стали распространяться определенные фамильные (родовые) эмблемы, символизовавшие знатное происхождение или подвиг предка. Как уже отмечали исследователи, в целом в эпоху архаики изображения на щитах великолепные или устрашающие, а в последующий классический период – монотонные и невыразительные⁶³. Данная перемена, естественно, связана с общей тенденцией переориентации эстетических ценностей древних греков с переходом от пышной архаической культуры к более строгой классической, а в социальном плане – от аристократии к демократии и олигархии. Когда полис оформился и произошла конституционализация государства, индивидуалистическое начало стало уступать место общественному: в первой половине V в. до н.э. на щитах появляются символы, характеризующие весь город целиком, например, трезубец Посейдона у мантинейцев. Поскольку именно щит имел достаточную площадь для показа символа, а кроме того, уже существовала традиция изображения тут эмблем, то и символ государства стали изображать здесь же. Вероятно, подобная унификация впервые произошла у отборных отрядов, служба в которых была более регулярной, чем в ополчении. Простая линейная тактика фаланг и ясное представление, где свои и чужие, не способствовали развитию государственной эмблематики. Однако создание полиэтнических коалиционных армий, появление новых родов войск и усложнение самой тактики боя во второй половине V в. до н.э. потребовали простого и отчетливого различия войск сражающихся сторон. Этому же процессу способствовало и массовое привлечение мужского населения в армию в ходе Пелопоннесской войны и государственная выдача оружия. Возможно, именно спартанцы с их стремлением к простоте и лаконизму первыми изобразили у себя на щите *лямбду*, символизировавшую обозначение их государства, саму идею им подали изображения на щитах спортивного гоплодрома. От лакедемонян этот обычай перешел к их союзникам и ближайшим противникам. Афиняне же, наоборот, были аутсайдерами в этом процессе: у них *альфа* появилась на щитах, видимо, только в раннеэллинистическую эпоху. Магистральная же линия развития эмблематики в этот период шла уже другим путем – путем развития династических и царских эмблем, которые вставлялись в оформление щитов отборных отрядов. Основная масса войск в монархиях диадохов и эпигонов, по-видимому, вообще не имела никаких знаков отличия на своих щитах.

Итак, можно выделить основные этапы развития эмблем на щитах древних греков: 1) простые геометрические узоры (вторая половина VIII – первая половина VII в. до н.э.); 2) индивидуальные эмблемы (VII–V вв. до н.э.); 3) родовые и семейные гербы

⁶¹ Snodgrass A.M. Carian Armourers. The Growth of a Tradition // JHS. 1964. 84. P. 107–118 (выступает против античной традиции о карийцах как изобретателях в военной области; вместе с тем автор полагает, что эмблему изобрели все те же карийцы; греки заимствовали гребень, рукоятки и эмблему щита в последней четверти VIII в. до н.э.).

⁶² Горелюк М.В. Оружие древнего Востока (IV тысячелетие – IV в. до н.э.). М., 1993. С. 182; Borchhardt. Op. cit. S. 44.

⁶³ Anderson. Military Theory... P. 17; Kroll. Op. cit. P. 142–143.

(VII(?)/VI–IV вв. до н.э.); 4) государственные символы (вторая половина VI(?)/V–IV вв. до н.э., возможно, и позднее); 5) аббревиатура названия государства в виде начальной буквы (последняя четверть V–IV в. до н.э., вероятно, и позднее); 6) эллинистические символы царских династий и правителей. Естественно, данная датировка достаточно приближительна. Разные стадии развития могли сосуществовать в одних и тех же полисах, особенно это касается трех первых фаз эволюции.

А.К. Нефёдкин

DEVELOPMENT OF BLAZONRY ON THE ANCIENT GREEKS' SHIELDS

A.K. Nefedkin

The author analyzes the general way of the development of emblematics of Ancient Greeks' shields. In the Mycenaean epoch, the shields had no emblems. The Dark Age data are unclear, but probably shields also had no figured images. Perhaps, the irrational shape of the Dipylon shield had a sacred function. The shape of a shield usually was utilitarian, its development being braked only by conservatism. However, shield images usually had a sacred function. In the second half of the 8th century BC the shields had a simple geometric ornament that developed into blazon in the 7th century BC. The Greeks borrowed the blazon from the Near East, probably, through the Carians. In the Near East, there were bronze-faced shields with heads of animals in the centre in the 9th–7th centuries BC. In the Archaic and early Classical period, a warrior chose by himself the blazon which used to have a protective function. As the first hoplites were rich aristocrats proud of their families, and the arms were transferred from father to son, splendid emblems spread which symbolised noble origin or feat of an ancestor. When the polis formed, the individual traits began to turn into public ones: in the first half of the 5th century BC, the blazons appeared which symbolised a whole city, for example, Poseidon's trident of the Mantineians. For the first time, probably, the unification took place in the elite units, where the service was more regular than in the levy. The simple linear tactics of phalanxes and a clear visual distinction between friendly and hostile troops, did not favour development of the state emblems. On the other hand, in the 5th century BC, emergence of coalition armies which consisted of different cities' contingents, appearance of new armed forces, and complication of battle tactics, required simple and clear distinction of the enemies. The massed recruitment into army during the Peloponnesian war and distribution of arms promoted the same process. Probably, it was the Spartans, with their preference for simplicity and laconicism, who were the first to depict the lambda on their shields. The idea of the initial letter of a city name was borrowed from sportive run with shield. The custom passed from the Spartans to their allies and nearest enemies. The Athenians were outsiders in the process of blazon development: the alpha appeared in their shields, probably, in the Early Hellenistic time. In that period, the main way of development was that of dynastic and imperial emblems. The blazons were put onto the shields of elite units. Most warriors of the Hellenistic kings probably had no distinctions on their shields at all.

So, it is possible to single out the basic stages of emblem development of ancient Greeks' shields: 1) simple geometrical patterns (the second half of the 8th – first half of the 7th century BC); 2) individual emblems (7th – 5th centuries BC); 3) patrimonial and family arms (7th(?)/6th – 4th centuries BC, and probably later); 4) state symbols (the second half of the 6th (?)/5th – 4th centuries BC, and probably later); 5) abbreviations of the cities' names in the shape of the initial letter (the last quarter of the 5th – 4th century BC, and probably later); 6) Hellenistic symbols of the imperial dynasties and kings. Indeed, dating is rather approximate. Various stages of development might coexist in the same cities in the same period. It especially concerns the three first pre-uniformed phases.

РИМСКАЯ ИМПЕРАТОРСКАЯ АРМИЯ В КОНТЕКСТЕ СОЦИАЛЬНОЙ ИСТОРИИ

Wesch-Klein G. Soziale Aspekte des römischen Heerwesens in der Kaiserzeit (Heidelberge Althistorische Beiträge und Epigraphische Studien. Bd 28). Stuttgart: Franz Steiner Verlag, 1998. IV, 257 S.

Alföldy G., Dobson B., Eck W. (Hrsg.). Kaiser, Heer und Gesellschaft in der römischen Kaiserzeit. Gedenkschrift für Eric Birley (Heidelberge Althistorische Beiträge und Epigraphische Studien. Bd 31). Stuttgart: Franz Steiner Verlag, 2000. 509 S.

Предметом настоящего обзора являются две книги, посвященные истории римской императорской армии. В первой из них – монографии немецкого исследователя Габриэлы Веш-Кляйн – рассматриваются социальные аспекты римской военной организации в эпоху Империи. Вторая – сборник статей памяти Эрика Бёрли, одного из виднейших специалистов по истории императорской армии и римской Британии¹. Эти работы объединены интересом к социальной (в широком смысле) истории армии. В центре внимания авторов находятся прежде всего проблемы, связанные с той ролью, какую военнотружущие разных рангов и родов войск играли в римском обществе, в административных механизмах, экономических, политических и социо-культурных процессах, а также иерархические структуры и социальные связи внутри самой армии. Изучение данной проблематики стало особенно интенсивным в последней четверти XX в., что позволяет выделить этот период как качественно новый этап в историографии римской армии². Широкая разработка темы «Армия и общество Римской империи» стимулировалась не только накоплением нового документального материала в области военной археологии, эпиграфики и папирологии, но также внутренней логикой научного поиска, стремящегося ко все более разностороннему анализу исторических феноменов и теми импульсами, которые шли из других областей антиковедения и исторической науки в целом.

Г. Веш-Кляйн стремится, во-первых, на современном уровне знаний дать обобщенную характеристику тех сторон военной организации, которые уже давно и обстоя-

¹ Главные его работы по армейской тематике собраны в томе, изданном в 1988 г. в серии «Mavors. Roman army researches»: *Birley E. The Roman Army: Papers 1929–1986. Amsterdam, 1988 (Mavors IV).*

² *Махлакк А.В. Изучение римской армии в современной историографии: итоги, проблемы и тенденции // Антиковедение на рубеже тысячелетий: междисциплинарные исследования и новые методики (информатика, подводная археология и создание компьютерной базы данных). Тез. докл. конф. М., 2000. С. 68–71.*

тельно изучаются в литературе (система чинов и рангов, финансово-экономическое и правовое положение солдат и ветеранов, их персональные связи и контакты с гражданским населением в различных сферах жизни и т.д.), а во-вторых, дополнить ее более углубленным анализом тех аспектов, которые еще не получили достаточно полного освещения либо вообще не затрагивались в имеющихся общих работах по императорской армии (сюда относятся такие проблемы, как медицинское обеспечение солдат, их свободное время, отпуск и некоторые другие). Какие именно аспекты жизнедеятельности армии интересуют Веш-Кляйн, наглядно видно из названий тех семи глав, на которые подразделяется ее работа: гл. 1. «Внутренняя иерархия»; гл. 2. «Финансовое обеспечение»; гл. 3. «Медицинское обеспечение»; гл. 4. «Свободное время и отпуск»; гл. 5. «Персональные связи»; гл. 6. «Умаление или утрата военного и общественного статуса»; гл. 7. «Возвращение к гражданской жизни». Каждая глава в свою очередь делится на параграфы. Кроме того, в книге имеются «Заключение», библиография и индексы (предметный, именной и указатель источников).

Обосновывая во «Введении» свои подходы и проблематику работы, Веш-Кляйн прежде всего подчеркивает очевидную корреляцию между внутренней иерархией, существовавшей в армии, и римскими сословно-социальными структурами. Военная организация принципата не только консервировала существующий общественный порядок, но также открывала возможности повышения социального статуса: перегринам – через наделение их при выходе в отставку римским гражданством и ветеранскими привилегиями, а для *homines novi* и выходцев из приграничных провинций – через систему чиновпроизводства. В шести параграфах первой главы автор, суммируя наблюдения и выводы многочисленных современных исследований³, последовательно, с учетом исторических изменений, характеризует все уровни и ранговые группы армейской иерархии – от сенаторских и всаднических офицеров до рядовых воинов и гражданских служащих, находивших работу в армии. Собственные авторские суждения в данной главе не отличаются новизной, хотя отдельные частные замечания представляют несомненный интерес. Отметим в частности вывод о том, что в III в., начиная с правления Каракаллы, многие командиры всаднического ранга происходили из периферийных областей Империи (Северной Африки, восточных и дунайских провинций), что объясняется прежде всего тем, что военная карьера перестала привлекать старую муниципальную знать и многих всадников: они не желали больше жертвовать удобствами мирной жизни ради службы, которая с конца II в. в условиях масштабных войн, политической нестабильности и нередких узурпаций стала гораздо более рискованной, чем в предшествующие десятилетия (с. 18). Незаинтересованностью всадников в военной службе, как полагает автор, обусловлено также возрастание роли центурионов, которые в III в. чаще выступают в качестве *praepositi* – временно назначенных командиров отдельных вспомогательных частей и *вексилляций*. Эта тенденция имела далеко идущие последствия: опытные в военном деле люди могли проявить себя и из простых солдат дослужиться до высоких командных постов (с. 24–25). Интересные заключения делает автор и относительно высшего разряда центурионов, так называемых *primi ordines*. Вопреки прежним толкованиям к ним надо отнести не только трех первых, но всех центурионов первой когорты легиона. Характерно, что в правление Северов наблюдается примечательное подчеркивание иерархии среди центурионов, проявляющееся в одной любопытной детали: в документальных источниках при указании подразделения называется точный ранг центуриона (по типу *centuria sexti hastati prioris*), а не просто его имя, как раньше. Не исключая, что такое обозначение было введено в целях бюрократической ясности в условиях широкого использования откомандированных сводных подразделений (*вексилляций*), Веш-Кляйн склонна считать этот феномен проявлением усилившегося

³ Исключительное разнообразие проблем и подходов в изучении *Rangordnung*'а императорской армии демонстрируют опубликованные материалы недавно состоявшегося специального конгресса, на котором были представлены 43 доклада исследователей из многих стран: *Le Bohec Y. (Ed). La hiérarchie (Rangordnung) de l'armée romaine sous le Haut-Empire. Actes du Congrès de Lyon (15–18 septembre 1994)*. P., 1995.

самосознания военных, в первую очередь центурионов, и даже пишет о «сословном сознании» (*Standesbewußtsein*) внутри армии (с. 27). Специальный экскурс (с. 28–30) Веш-Кляйн посвящает в высшей степени примечательной биографии центуриона Петрония Фортуната, которая известна по надписи из мавзолея Петрониев в окрестностях античного Циллия (совр. Кассерин в Тунисе) (CIL VIII 217 + 11302 = ILS 2568 = IL Tun. 332).

Характеристика иммунов (*impunes*) построена на сопоставлении их перечня в тексте Патерна (D. 50. 6. 7 (6)) с данными надписей и папирусов. Веш-Кляйн в частности опровергает мнение А. фон Домашевского о том, что *lani* (мясники) появились в римской армии только в III в., когда в солдатском рационе *frumentum* был потеснен мясной пищей. Она ссылается при этом на данные археологии, которые свидетельствуют об употреблении солдатами мяса уже в эпоху Республики (с. 37). В свете новых исследований уточняется также толкование функций и некоторых других армейских специалистов. Иммунам, надо сказать, вообще уделено, по сравнению с другими категориями военнотружущих, наибольшее внимание в первой главе. И это вполне понятно, учитывая их многочисленность и разнообразие их функций. Благодаря наличию собственных ремесленников и специалистов лишь в очень немногих случаях войска нуждались в привлечении гражданских медиков, переводчиков, архитекторов и других специалистов (о них идет речь в § 6). Общие же выводы по главе сводятся к следующему. Несмотря на профессиональный характер своей армии, римляне не отказались от идеи войска, состоящего из граждан. Масштабы социального возвышения, которое сулила военная служба, не следует преувеличивать. Тем не менее, армия давала шанс преодолеть сословные барьеры, и эта тенденция все более усиливалась от I века к III. Характерное для римской армии уважение к *gradus dignitatis* находило непосредственное выражение в неодинаковом авторитете разных родов войск, сроках службы, но прежде всего в сильно различающихся уровнях жалованья.

О жалованье и прочих доходах солдат речь идет во второй главе. Автор отмечает, что солдатские доходы складывались не только из *stipendium*, донатив и добычи, но обеспечивались также натуральными выплатами (*аннопа*), различными финансовыми привилегиями, прежде всего освобождением от налогов, пошлин, затратных городских *тупега* и т.п., личной собственностью солдат, а также солидной премией при выходе в почетную отставку. Совокупность всех этих доходов и обуславливала привлекательность военной службы для потенциальных новобранцев. После Максимиана Фракийца солдатское жалованье больше не повышалось, но неизбежное в условиях инфляции снижение доходов отчасти компенсировалось бесплатной выдачей продуктов и одежды и более значительными донативами (с. 51). Отсутствие точных данных о динамике цен и размерах обязательных вычетов из жалованья на различные нужды не позволяет с полной определенностью говорить о большей или меньшей доходности солдатской службы сравнительно с заработками гражданских лиц (с. 205). Однако весьма высокий уровень благосостояния центурионов, чье жалованье многократно превышало *stipendium* рядовых, не вызывает никаких сомнений. Показательно в этом отношении, что некоторые всадники вступали в армию в качестве центурионов, а префекты когорт иногда переводились на должность легионных центурионов, что считалось повышением (с. 53).

Далее Веш-Кляйн прослеживает эволюцию донатив, которые сначала были эпизодическими выплатами, введенными Августом и его преемниками, и причислялись только солдатам из числа римских граждан, а на рубеже II–III вв. стали даже в официальном словоупотреблении отождествляться с императорской «щедростью» (*liberalitas*) и со временем превратились в регулярную составную и даже основную часть солдатских доходов. Интересна мысль автора о том, что эта эволюция, завершившаяся при Диоклетиане (а может быть, и раньше), имела немалое значение для стабилизации политического положения. Прежняя ситуация, когда войска в расчете на щедрые выплаты при смене правителя с готовностью поддерживали узурпаторов,

была устранена упорядочением системы и сроков выплаты донатив, лучшим гарантом которых стал законный властитель (с. 58). Касается исследовательница и вопроса о вытеснении при первых Северах почетных *donna militaria* выплатой денежных сумм за воинские отличия (*praemia punitaria*). Причины этого явления она видит в том, что с течением времени традиционные боевые награды утратили свое идеальное-ценностное значение. Вознаграждая воинские подвиги с помощью материального поощрения и повышений в чине, Северы шли навстречу потребности самих солдат и стремились преодолеть расхождение в характере награждения тех, кто находился на административной службе (и формально не мог претендовать на боевые награды), и тех, кто реально сражался (с. 59). Такое объяснение не кажется нам достаточно полным. Во-первых, задолго до начала III в. существовала практика поощрения отличившихся деньгами и чинами⁴, которая в целом успешно сочеталась с награждением венками и другими знаками отличия. Отсутствие в надписях I–II вв. н.э. указаний на связь между повышением и получением *donna* (на что ссылается Веш-Кляйн в прим. 90 на с. 59, оговариваясь, правда, что подобные примеры, в том числе и в надписях, известны для республиканского времени⁵), само по себе не означает, что повышение или денежный подарок не могли быть получены за проявленную доблесть вместо или вместе со знаками отличия. Во-вторых, нельзя игнорировать коренных изменений в базисе рекрутирования, а также определенную связь между заметной переменой в практике награждений и эдиктом Каракаллы от 212 г., который, по сути дела, окончательно подорвал главный принцип традиционных наград – различие между воинскими формированиями из граждан и peregrinorum⁶.

Еще одним источником финансового обеспечения солдат были их сбережения, аккумулировавшиеся в кассе воинской части (*deposita, seposita, viaticum*) или вносившиеся в казну *collegia militaria*. Отмечая, что увеличить свои доходы военнослужащие могли также, вкладывая деньги в разного рода частные предприятия, отдавая их в рост, продавая какое-либо свое имущество или получая наследство, Веш-Кляйн поднимает вопрос о праве собственности солдат на военное снаряжение (§ 2.5) и недвижимость (§ 2.6). Выводы здесь достаточно осторожны. При имеющихся данных нельзя с полной определенностью утверждать, были ли солдаты собственниками или только владельцами оружия и военного снаряжения; скорее можно говорить все же о праве собственности, хотя с течением времени порядки могли меняться (с. 64–65). Разбор же юридических текстов о собственности солдат на землю позволяет заключить, что, несмотря на существовавший запрет приобретать или арендовать земельные участки в провинции по месту службы, имеющиеся оговорки указывают на позитивную в целом установку правительства в отношении собственности солдат на землю, которая могла служить и для вложения сделанных на службе накоплений, и для обеспечения средств к существованию после отставки. Земельные владения солдат и офицеров неизбежно расширились в связи с развитием постоянной дислокации, местного рекрутирования и солдатских семейных союзов (с. 68–69).

Помимо осязаемых финансовых преимуществ служба в армии предполагала высококачественное по античным меркам санитарно-медицинское обеспечение (глава 3). Забота о здоровье солдат начиналась уже с этапа отбора новобранцев в соответствии с принятыми строгими критериями. Необходимые гигиенические условия в местах постоянной дислокации войск обеспечивались строительством бань; для лечения больных и раненых существовали лазареты; военнослужащим были доступны «государственные курорты» (правда, неизвестно, пользовались ли солдаты ими за деньги или бесплатно). Высокий уровень санитарно-медицинского дела в императорской армии, достигнутый при Августе, сохранялся и впоследствии: во всяком случае

⁴ Например, в армии Цезаря явный приоритет отдавался материально осязаемым видам наград (*Maxfield V.A. The Military Decorations of the Roman Army. L., 1981. P. 236*).

⁵ В надписях императорского времени подобного рода примеры тоже есть, хотя и очень редки (*Ibid. P. 237*).

⁶ *Ibid. P. 66, 126, 248, 253*.

жалоб солдат на плохое медицинское обеспечение не засвидетельствовано. Август не только стремился на деле быть заботливым патроном своих солдат, но правильно понимал и учитывал потребности профессиональной армии, укомплектовать которую новым качественным пополнением в любом количестве было невозможно. Кроме того, многие части несли службу далеко от родины, в непривычном климате. Не случайно первые лазареты появились примерно на рубеже нашей эры на северных рубежах Империи, где каждый боеспособный солдат представлял большую ценность. Говоря о медицинском персонале римской армии, автор обращает внимание на два момента. Во-первых, в его составе было немало гражданских лекарей, служивших по найму, которых, видимо, привлекало не только стабильное жалование, но и возможность расширить свои профессиональные знания. Во-вторых, среди военных медиков имела место достаточно развитая специализация: в надписях, например, упоминаются такие специалисты, как *chirurgus*, *ocularius*, *ophthalmicus*, *clanicus*, а также *marsi*, лечившие укусы змей и скорпионов (с. 82). Один из параграфов посвящен вопросу о досрочном увольнении солдат со службы по состоянию здоровья. Для вынесения обоснованного решения о *missio causaria* осуществлялась тщательная проверка с привлечением медицинских экспертов, что, впрочем, не исключено злоупотреблений, так как досрочная отставка давала право на получение всех ветеранских льгот. Поэтому при Каракалле было установлено, что *causarii* могли получить их лишь при условии 20 лет безупречной службы (С. 5. 65. 1) (с. 89–90).

В четвертой главе Веш-Кляйн, обращаясь к теме солдатского досуга, поднимает вопрос о том, в какой мере в римской армии вообще учитывалась потребность солдат в развлечениях. Удовлетворению этой потребности служили в частности возводимые в I в. н.э. специально для солдат амфитеатры, использовавшиеся не только для гладиаторских боев и травли зверей, но и для сценических и музыкальных представлений. Автор аргументированно возражает против распространенной в старых работах точки зрения, что артисты (*scaenici*), занятые в этих представлениях, считались регулярными солдатами в ранге *immunes* или *principales* (с. 93 сл., прим. 20). По ее мнению, этими артистами были либо гражданские лица, ангажированные на определенный срок, либо простые солдаты, которые в свободное время и с разрешения начальства выходили на сцену, чтобы развлечь своих сослуживцев. В § 4.2 речь идет о характере и условиях предоставления отпусков военнослужащим⁷.

Центральное место в монографии занимает пятая глава, охватывающая ряд разнообразных сюжетов: семейные союзы солдат и ветеранов, гомосексуальные связи, рабы и отпущенники солдат, контакты с гражданским населением, солдатские завещания. Особое внимание, уделяемое автором первому из этих сюжетов, вполне закономерно, учитывая те правовые, дисциплинарные и житейские коллизии, которые с созданием постоянной армии возникали в сфере семейно-брачных отношений солдат. Именно через эти отношения самым непосредственным образом осуществлялось взаимодействие армии с гражданским обществом, от них в немалой степени зависело комплектование войск, особенно в приграничных провинциях. Не случайно в последние годы эта тема вызывает повышенный интерес исследователей⁸.

⁷ Развернутому рассмотрению этого вопроса посвящена статья автора, которая опубликована во второй из рецензируемых работ и будет охарактеризована ниже.

⁸ См., в частности: Колобов А.В. Семейное положение римских легионеров в западных провинциях империи при Юлиях-Клавдиях // Вестник МГУ. Сер. 8. История. 1990. № 3. С. 54–63; Cherry D. The Marriage of Equestrian Officers in the Post-Severan Army // *Historia*. 1997. 46. P. 113–116; Debrunner Hall M. Eine reine Männerwelt? Frauen um das römische Heer // *Reine Männersache? Frauen in Männerdomänen der antiken Welt* / Hrsg. von M.H. Dettenhofer. Köln, 1994. S. 207–228; Roxan M. Women on the Frontiers // *Roman Frontier Studies. Proceedings of the XV-th International Congress of Roman Frontier Studies* / Ed. V.A. Maxfield, J. Dobson. Exeter, 1991. P. 462–467; Wells C.M. The Daughters of the Regiments: Sisters and Wives in the Roman Army // *Roman Frontier Studies. Proceedings of the XVI-th International Congress of Roman Frontier Studies* / Ed. W. Groenman-van Waateringe et alii. Oxf., 1997. P. 571–574; *idem*. Celibate Soldiers: Augustus and the Army // *AJAH*. 1998. 14. 2. P. 180–190.

Введенный при Августе запрет на вступление солдат в брак неизбежно нарушался. Как подчеркивает Веш-Кляйн, сексуальная жизнь солдат не ограничивалась общением с проститутками и кратковременным сожительством, солдаты были заинтересованы в длительных, прочных связях и располагали возможностями найти подходящую спутницу жизни еще во время службы. Эта тенденция все более усиливалась по мере того, как с конца I в.н.э. развивалась постоянная дислокация воинских частей (с. 100). Отмечая, что, в отличие от солдат *auxilia*, легионеры обычно не получали *ius conubii* с женщинами peregrinского статуса и гражданства для детей, появившихся на свет в период службы, Веш-Кляйн объясняет такое положение заинтересованностью властей в том, чтобы солдаты легионов женились на римских гражданках. Останавливается исследовательница и на тех последствиях, которые повлекло за собой официальное допущение солдатских браков Септимием Севером, и указывает, что браки солдат рассматривались не только как частное дело и составная часть гражданского права, но и толковались с точки зрения воинской дисциплины, что предполагало в частности ужесточение наказаний за некоторые проступки по сравнению с нормами, действовавшими в отношении гражданских лиц, например, в соответствии с *lex Iulia de adulteriis*. Правда, такого рода предписания⁹ автор без всякой аргументации связывает с моральными принципами Адриана, который своим рескриптом объявил недействительными завещания солдат в пользу женщин, известных своимвольным сексуальным поведением (D. 29.1.41.1). На наш взгляд, ближе к истине те исследователи, которые оценивают подобные нормы в контексте реставраторской политики Августа, стремившегося возродить традиционные представления о военной службе как почетной миссии¹⁰. Относительную численность женатых *de facto* солдат по имеющимся источникам подсчитать нельзя. Можно говорить лишь об определенной тенденции увеличения числа семейных союзов среди солдат и ветеранов от I к III веку (с. 108–109). Очевидно, что одним из факторов терпимого отношения военного командования к неофициальным солдатским бракам, а потом и официального их признания являлась потребность в подготовленном пополнении из числа солдатских сыновей, которые часто выбирали профессию отцов и, вероятно, поощрялись к такому выбору своими родителями (с. 109). К тому же со временем стало ясно, что храбрее сражаются те солдаты, которые защищают своих родных и имущество.

Автор выступает против высказывавшего мнения о широком распространении гомосексуальных связей среди римских солдат, не подтверждаемого источниками, и формулирует достаточно осторожный вывод, что сами по себе эти связи не возбранялись и воспринимались терпимо, если они не нарушали дисциплинарного порядка и общих ограничений морального плана (с. 111). Отмечая, что количество рабов относительно общей численности солдат и офицеров было очень незначительным¹¹, Веш-Кляйн указывает, что в постоянных лагерях и их округе имела налаженная хозяйственная инфраструктура, многие хозяйственные функции в римской армии выполнялись самими солдатами, а также их женами. Вполне вероятно также, что солдаты стремились освободить доставшихся им рабов, чтобы использовать отпущенников для получения дополнительного дохода, а отпущенницы могли стать конкубинами или женами солдат.

Контакты военных с гражданским населением автор подразделяет на четыре группы: контакты частного характера; помощь солдат своим родным общинам; контакты служебного рода и, наконец, контакты с негативными для гражданских лиц

⁹ Солдат, сговорившийся с любовником своей жены, наказывался увольнением со службы и пожизненной ссылкой, а воин, виновный в *adulterium*, подлежал позорной отставке, как и солдат, женившийся на вдове, зная, что у нее еще не истек срок траура (D. 3.2.2.3; 48.5.12 pr.; C.I. 2.11.5).

¹⁰ *Vendrand-Voyer J. Normes civiques et métier militaire à Rome sous le Principat. Clermont, 1983. P. 69 suiv.*

¹¹ Автор фактически исходит из того, что все рабы, известные в римской армии, частным образом принадлежали солдатам и офицерам. Однако есть свидетельства, что некоторые рабы могли быть причислены к отдельному легиону. См. *Roth J. The Size and Organization of the Roman Imperial Legion // Historia. 1994. 43.3. P. 354. Not. 60–66 с указанием литературы и источников.*

последствиями. Рассматривая первые, автор признает известную обособленность армии от гражданского населения и вместе с тем указывает на образование своеобразного «военного общества» в пограничных зонах. Констатируется также, что солдаты имели ряд общих интересов с населением Империи в целом (с точки зрения экономического благосостояния, безопасности и порядка), и в ситуации кризиса эти интересы могли иногда прийти в противоречие с требованиями воинского долга и повиновения императору. Опасность тесных связей военных с местным населением была хорошо известна, и в некоторых случаях против них принимались специальные меры. Так, для воинов городских и преторианских когорт и после реформы Септимия Севера сохранялся запрет на вступление в брак, а размещенный около Альба-Лонги II Парфянский легион был набран не в Италии, а из жителей придунайских провинций, в основном из Фракии (с. 124). В качестве одной из форм неофициальных контактов военных и гражданских лиц Веш-Кляйн рассматривает культовые объединения для почитания таких богов, как Юпитер Долихен и Митра¹².

Служба в армии не исключала прямого участия солдат и офицеров в жизни их родных городов. Приводя многочисленные свидетельства о членстве военных в *ordo decurionum* и об отправлении ими различных муниципальных должностей, автор справедливо указывает, что по самому характеру своей деятельности солдаты и офицеры, особенно те, кто служил в столице и ее окрестностях, имели разнообразные возможности помочь своим землякам в делах, связанных с обращением в высокие инстанции, а также при защите городов от разбойников или набегов. Отнюдь не случайно большинство надписей, в которых военные упоминаются как обладатели муниципальных званий, относится к III в., когда мирная жизнь многих городов нередко подвергалась серьезным опасностям и соответственно стали особо цениться сограждане, являвшиеся опытными командирами, способными защитить свою родину и оказать содействие в органах власти (с. 131). В разделе о контактах служебного рода дана краткая характеристика административно-полицейских функций армии: наблюдение за коммуникациями, поддержание порядка в городах, эскорт транспортов с товарами, содействие сбору налогов. С конца II в. выполнявшие эти задачи *stationarii* превращаются в постоянный институт, как и центурионы-регионарии, которые часто брали на себя функции гражданских властей, рассматривая дела о различных правонарушениях – от воровства и личных оскорблений до убийств. Нисколько не затушевывает автор и тех беспокойств, тягот и угроз, которые создавались для гражданского населения всевозможными злоупотреблениями военных: грабежи, кражи, вымогательства и прочие бесчинства были не редкостью и в мирное, и в военное время. Жалобы населения на соответствующие факты, судя по данным источников, становятся особенно частыми со времени Северов. Завершает главу разбор вопроса о привилегиях солдат в сфере наследственного права, который имеет самое непосредственное отношение к теме социальных и брачных связей солдат. Вместе с тем, появление привилегии завещать по военному праву (*iure militari testari*) Веш-Кляйн резонно связывает со специфическими условиями военной деятельности (с. 144).

В шестой главе рассматриваются причины и факторы, приводившие к понижению или утрате военного и общественного статуса. В первую очередь к ним относятся те нарушения воинской дисциплины, которые наказывались разжалованием, понижением в чине, переводом в другой род войск или позорящей отставкой. В § 6.1 автор достаточно подробно, основываясь главным образом на юридических источниках, разбирает наиболее важные моменты и установки римского военно-уголовного права, а следующий параграф посвящает незаконному вступлению в войско и запретам на военную службу для определенных категорий населения, обращая внимание на

¹² Веш-Кляйн резонно возражает Р. МакМаллену, который рассматривал широкое обращение солдат в III в. к культу Митры как показатель возрастающей варваризации армии (*McMullen R. Soldier and Civilian in the Later Roman Empire. Camb. (Mass.), 1963. P. 96 f.*). Она указывает прежде всего на отсутствие разрыва между идеалами этого культа и римскими ценностями (с. 121).

серьезность наказаний, грозивших тем, кто вступал в ряды войска, не имея на то права по своему социальному статусу (разные категории несвободных, так называемые *captivi redempti* и др.) или же вследствие совершенных преступлений и проступков (*infames*, осужденные или подсудимые). В данном случае, как и в некоторых других (§ 6.3, где речь идет об уклонении от военной службы), автор ограничивается аккуратным изложением материала источников, но не ставит вопроса об исторических истоках такой ситуации и никак не акцентирует вполне очевидного вывода: соответствующие правовые нормы были отражением и следствием сословно-правовой структуры римского общества, обуславливались также мощной инерцией традиционных установок в системе комплектования, от которых римляне отступали лишь в исключительных кризисных случаях. Военно-правовые проблемы поднимаются и в § 6.4, в котором рассматриваются такие воинские преступления, как самовольное оставление части и переход на сторону врага. Автор отмечает различия между понятиями *emansio* (невозвращение в срок из отпуска) и *desertio* и обращает внимание на появление примерно в середине III в. возможности для дезертиров, добровольно вернувшихся в часть, получить благодаря императорскому милосердию не только прощение, но также жалованье и донативы за время отсутствия (D. 49.16.10.1). Это поразительное великодушие Веш-Кляйн объясняет конкретной ситуацией того времени, когда в условиях частых войн и внутренних смут возросла потребность в опытных, обученных солдатах. Кроме того, отсутствие у дезертиров всякого шанса вернуться и восстановиться в правах вело бы только к увеличению шаек грабителей и бродяг (с. 168). В § 6.5 рассматриваются коллективные наказания, которым подвергались воинские части, принимавшие участие во внутренних конфликтах, а также влияние этих наказаний на судьбу и карьеру отдельных солдат. Конкретные документальные свидетельства и юридические тексты показывают, что в том случае, если победитель в междоусобном конфликте распускал части противника, на их солдат никакие индивидуальные кары не налагались и они могли вполне успешно продолжать служебную карьеру. Нередко войска побежденной стороны полностью прощались победителями в силу настоятельной нужды в солдатах, что особенно характерно для позднеантичного периода (с. 171).

В заключительном разделе главы поднимается вопрос о вероисповедании как причине неповиновения, конкретнее – о совместимости христианских убеждений и военной службы. Опираясь на солидную исследовательскую литературу, посвященную данной теме, Веш-Кляйн в общем-то повторяет хорошо известные выводы о том, что солдаты, исповедовавшие христианство, обычно специально не увольнялись из армии, но наказывались лишь в тех случаях, когда их взгляды влекли проступки против воинской дисциплины. Отношение самой церкви к военной службе и после превращения христианства в государственную религию сохраняло определенную двойственность, но постепенно стало общепризнанным одобрительное отношение к вступлению христиан в армию (с. 177).

Изложение многоаспектной темы «Возвращение к гражданской жизни» в седьмой главе автор начинает с вопроса о порядке увольнения со службы, ибо для интеграции бывшего солдата в гражданскую жизнь важное значение имела форма отставки. Ее пожалование было прерогативой императора, но обычно он делегировал эту функцию своим наместникам. Правда, далеко не всем солдатам суждено было получить положенные при отставке *praemia militiae*. Как показывают современные исследования, почти 40% солдат не доживали до истечения срока службы, а примерно 10–15% увольнялись по медицинским или дисциплинарным причинам. При этом средняя продолжительность жизни военнотружущих не превышала или почти не превышала соответствующего показателя среди гражданских лиц (с. 184, прим. 29). Любопытно, что солдаты расположенных в Риме частей имели меньшую продолжительность жизни, чем служившие в провинциях, что объясняется, по всей видимости, менее здоровым образом жизни в столице. Во 2-м параграфе Веш-Кляйн подробно рассматривает эволюцию размеров и форм *praemia militiae*. Констатируя неизменность базов-

вой суммы денежной премии, автор правильно указывает, что в принципе императоры могли увеличить или снизить соответствующие выплаты, а то и вовсе исключить из числа их получателей солдат вспомогательных войск, флота и нерегулярных отрядов, как нередко случалось до III в. (с. 186). Вполне обоснованно звучит вывод о меньшей популярности среди солдат земельного вознаграждения (*missio agraria*), особенно если наделение землей происходило не индивидуально, а путем выведения ветеранских колоний. По мнению автора, причины этого недовольства заключались в недостаточно хорошем качестве выделяемых земель, в смешении в одной колонии ветеранов из различных частей, в нежелании солдат разлучаться с привычным окружением и отправляться в отдаленные края. Такое нежелание, видимо, чаще возникало среди солдат, успевших обзавестись семьей (с. 187). Однако, несмотря на прекращение при Адриане выведения ветеранских колоний, наделение солдат землей продолжалось и даже активизировалось в эпоху Северов, когда ветераны получали земельную собственность в местах, имевших значение для обороны Империи, и составляли здесь опору римской политики, внося немалый вклад в снабжение стоявших здесь частей. Этим же целям служили также наделение военных поселений рядом привилегий и повышение до статуса колоний бывших легионных стоянок (с. 190).

В заключительном параграфе главы анализируются три блока вопросов: ветеранские привилегии, занятия ветеранов и их участие в муниципальной жизни. Вышедшие в почетную отставку солдаты получали одинаковые правовые и налоговые привилегии независимо от рода войск и места проживания после службы. К важнейшим преимуществам ветеранского «сословия» безусловно относилось освобождение от всех налогов, пошлин и повинностей, которым еще со времени Августа пользовались также жены, дети и родители ветеранов. Правда, начиная с III в. число лиц, причастных к этим льготам, сокращается. Налоговые льготы ветеранов не распространялись на *vestigalia*, установленные той общиной, членами которой они становились, а также на обязанности, связанные с членством в *ordo* и занятием почетным должностью. По справедливому замечанию Веш-Кляйн, предоставляемые ветеранам иммунитеты не следует рассматривать как абсолютные преимущества, ибо ветераны, начинавшие новую жизнь в условиях надвигающейся старости, действительно нуждались в определенных экономических льготах. Ветеранские иммунитеты можно назвать вторым *praemium militiae* (с. 193). Несмотря на то что оба вида вознаграждения за долгую службу составляли вместе с накоплениями солидный фундамент материального благополучия¹³, многие ветераны искали дополнительные источники дохода, обращаясь к занятиям ремеслом, торговлей, сельским хозяйством. К интересным выводам приходит Веш-Кляйн, рассматривая роль ветеранов в муниципальной жизни. На основе имеющихся материалов нужно признать, что даже в «военных провинциях» ветераны не были представлены в официальной жизни городских общин пропорционально своей численности в составе провинциального населения. Среди декуррионов и местных магистратов число ветеранов относительно невелико, причем цифры существенно разнятся от провинции к провинции (с. 196–197). Причиной незаинтересованности абсолютного большинства ветеранов в муниципальных должностях автор считает прежде всего связанные с ними финансовые тяготы, но указывает и на другие мотивы (достаточно преклонный возраст многих ветеранов, а в случае с солдатами *auxilia* – антипатия старой муниципальной верхушки к новым гражданам). Анализ документальных свидетельств позволяет заключить, что ветераны, занимавшие почетные должности в общинах, обычно были оттуда родом или имели там родственные связи, так что в Совет и на должности они нередко попадали, следуя семейной традиции. Даже в ветеранских колониях городской Совет, первоначально состоявший из ветеранов, достаточно скоро начинал пополняться

¹³ По подсчетам Л. Виршовски, одни только *praemia militiae*, размещенные под 6% годовых, могли в течение 14 лет приносить годовой доход в 300 денариев, что значительно превышало прожиточный минимум (столько получал рядовой легионер со времени Домициана) (*Wierschowski L. Heer und Wirtschaft: Das römische Heer der Prinzipatszeit als Wirtschaftsfaktor. Bonn, 1984. S. 89 f.*).

совсем другими людьми, и среди местных магистратов оказывалось очень немного потомков бывших солдат (с. 199). С III в. резко сокращается участие в муниципальной жизни даже бывших примипалов, располагавших весьма крупными денежными средствами. При тех экономических трудностях, с какими сталкивались многие города, и обременительности почетных должностей исчезает характерное для предшествующих веков стремление дополнить достигнутый на военной службе почет адекватной муниципальной должностью. Убедительно звучит и вывод о том, что в сельских регионах ветераны занимали гораздо более значимое социальное положение, благодаря своему привилегированному правовому статусу, уровню доходов, полезным связям. Но в конечном счете, замечает автор, выбор места поселения и интеграция ветерана в новое социальное окружение зависели от него самого, его личных качеств (с. 200).

Среди выводов, суммированных в «Заключении» и недостаточно акцентированных в основной части работы, выделим следующие. Текст монографии действительно убеждает, что привлекательность службы в императорской армии основывалась прежде всего на образцовой для античного мира системе материальных и социальных гарантий воинской профессии (с. 201). Основные параметры этой системы были заложены мероприятиями Августа, которые в значительной мере диктовались необходимостью преодолеть ту чрезвычайно опасную ситуацию, что сложилась в конце Республики, когда недовольные своим положением солдатские массы легко склонялись на сторону полководцев, обещавших им в обмен на верную службу высокие награды. Разместив легионы в подчиненных ему провинциях и монополизировав предоставление солдатам различных *beneficia*, Август по существу лишил потенциальных конкурентов контроля над армией и вместе с тем обеспечил себе прочную лояльность и уважение солдат. И хотя рамочные условия военной службы были официально упорядочены, император сохранял свободу в назначении различных выплат и льгот, в определении сроков службы и т.д. Поэтому солдаты были в конечном счете предоставлены благосклонности принцепса, а она лучше всего обеспечивалась послушанием и служебным рвением (с. 208).

Оценивая монографию в целом, следует подчеркнуть, что автору удалось свести огромный фактический материал в достаточно полный, удобообозримый, структурно продуманный компендиум, основанный на прекрасном знании источников, прежде всего документальных, и учете результатов новейших исследований. Работу отличает предельная аккуратность и осторожность выводов, которые не вызывают никаких серьезных возражений, тем более, что автор, по-видимому, сознательно предпочитает добротный фактологический подход концептуальным интерпретациям и в основном следует *opinio communis*, не вступая в развернутую полемику по отдельным спорным проблемам. Самое серьезное замечание, какое можно сделать, сводится к тому, что некоторые вопросы в книге трактованы чересчур бегло, подчас скороговоркой (в частности демографические аспекты армейского «социума», эволюция *residium castrense*, роль добычи в солдатских доходах), а ряд аспектов, органически связанных с проблематикой монографии, по непонятным причинам оказался вне поля зрения автора (например, почти ничего не сказано о воинских коллегиях и *scholae*, о ветеранских сообществах, об отношениях в малых группах внутри армии, воинском товариществе). Разумеется, подобные претензии неизбежны при чтении обобщающих работ, ни одна из которых не может полностью исчерпать и равномерно осветить все сюжеты и проблемы, тем более по такой теме, как социальная жизнь римской армии.

О том, насколько неисчерпаема данная тема, какие исследовательские подходы и задачи реализуются в ее рамках, наглядно свидетельствует второй рецензируемый труд. Его редакторам удалось собрать весьма представительный интернациональный коллектив исследователей, многие из которых давно известны плодотворной разработкой ключевых направлений в истории римской императорской армии. Большинство авторов посвятили свои статьи тем проблемам, которые находятся непосредственно в русле их главных интересов и специализации. Солидный по объему

том включает 25 статей на четырех европейских языках, снабжен иллюстрациями, картами и подробными индексами. Сборник состоит из четырех разделов: 1. Армия в социальной и экономической структуре Imperium Romanum; 2. Отдельные ранговые группы в армии и их социальные связи; 3. Армия и общество в отдельных частях Римской империи; 4. *Varia*. Проблематика исследований, даже в рамках одного раздела, исключительно разнообразна, но, как подчеркивают сами редакторы в предисловии, полного охвата всех провинций и всех важных аспектов достичь не удалось, поскольку не все коллеги, чье участие планировалось, смогли представить работы (с. 7). В сборнике, посвященном памяти Э. Бёрли, столь много сделавшего для изучения римской Британии, особенно бросается в глаза отсутствие работ по этой провинции (британская проблематика косвенно затрагивается только в статье Д. Бриза).

Первый раздел открывает статья Л. де Блуа «Армия и общество в Поздней Римской республике: профессионализм и роль среднего командного состава» (с. 11–31). Автор поднимает ряд важных взаимосвязанных вопросов о характере профессионализации позднереспубликанской армии и ее командных кадров, об обусловленности особой политической роли центурионов и военных трибунов их социальным статусом и военными функциями. Сравнивая ситуацию середины II в. до н.э. с той, которая сложилась после преобразований Мария в ходе гражданских войн, де Блуа констатирует, что профессионализм армии Поздней республики не был профессионализмом наемников, но профессионализмом многолетней военной практики и рутины. Солдаты, ставшие почти профессионалами (*near professionals*), оставались вооруженными гражданами, но благодаря длительной службе в отдаленных странах и общим материальным интересам превратились в сплоченные гомогенные группы с развитыми горизонтальными связями и знали своих офицеров лучше, чем своих патронов в Риме. Такие солдаты не были простым орудием в руках отдельных военных лидеров. Чтобы обеспечить лояльность войск и использовать их в политической борьбе, лидерам необходимо было поддерживать хорошие отношения со своими офицерами, через которых только и возможно было оказывать влияние на солдат. Особая роль средних командиров, по мысли исследователя, обусловлена также тем, что в I в. до н.э. они уже в большинстве своем не были тесно связаны со старой сенаторской и всаднической элитой, но происходили из италийских землевладельцев, ведущих муниципальных семейств и даже провинциалов. Их возвышение зависело в первую очередь от полководца, за которым они поэтому готовы были следовать в гражданской войне, особенно если их собственные интересы оказывались под угрозой. Примечательно, что в политических успехах Октавиана умелое манипулирование командными кадрами было очень важным фактором. Октавиан был в этом плане наиболее изобретательным лидером и, став принцепсом, продолжал рекрутировать свои военные кадры из этих *domi nobiles*.

Следующая далее статья Г. Альфельди «Армия в социальной структуре Римской империи» представляет собой частично переработанный и дополненный ссылкой на новую литературу вариант работы, написанной еще в середине 80-х годов XX в.¹⁴ Основные положения этого содержательного очерка можно суммировать следующим образом. В период Ранней империи иерархия внутри военной организации отражала почти во всем многообразии социально-правовую стратификацию древнего Рима, и *exercitus Romanus* представлял все население державы в его «горизонтальном разрезе». Воспроизводя и определенным образом корректируя общественную структуру, армия скрепляла разные части державы и являлась эффективным властным орудием в руках императоров. В то же время состав вооруженных сил был настолько гетерогенным в социальном, правовом и этническом отношениях, что самостоятельных политических действий, «единого фронта» армии против императорской власти можно было не опасаться. Однако уже во II в. начинается процесс, который

¹⁴ Alföldy G. *Das Heer in der Sozialstruktur des Römischen Kaiserreiches // Idem. Römische Heeresgeschichte: Beiträge 1962–1985.* Amsterdam, 1987. S. 26–46 (Mavors III); *idem. Heer und Gesellschaft im Römischen Kaiserreich // AAASH.* 1989 [1992]. 32. S. 169–187.

приводит к тому, что армия из органической части общества превращается в некое чужеродное образование, внутренне более единое, чем раньше, несмотря на все ранговые различия внутри нее. Традиционная общественная иерархия утрачивает в армии свое значение, военная служба открывает новые возможности социального продвижения в обход старых правил. По словам Альфельди, высшей должностью, на которую теперь мог претендовать рядовой солдат, был уже не *примипилат*, но императорская власть (с. 46). Усиление военщины в III в. оттеняет не только полное безвластие сената, но и бессилие гражданского населения вообще. Развитие самостоятельности армии внутри социальной структуры Империи, по мнению автора, в значительной мере связано с тем, что база рекрутирования постепенно сузилась до военных районов и их тыла. Переход к такому рекрутированию способствовал распространению наследственности военной профессии и возникновению в приграничных зонах своеобразного, относительно гомогенного «военного общества», состоявшего из солдат, ветеранов, их родственников и связанного с ними разнообразными узами местного населения. В результате этого процесса между военными районами и остальными частями Империи разверзлась пропасть. Этим обособлением армии во многом объясняется ее возросшая политическая активность в период кризиса III в., причем политические перевороты часто были следствием соперничества между различными «военными обществами». К статье приложен небольшой экскурс «К вопросу о солдатских семействах» (с. 53–55), в котором Альфельди опровергает идею Р. Сэллера и Б. Шоу о том, что в разных частях Империи склонность солдат к созданию семейных союзов сильно различалась в связи с различиями в системе рекрутирования¹⁵. По мнению немецкого ученого, эта теория возникла из-за игнорирования авторами статьи хронологии привлеченных надписей (с. 54).

В статье Д. Бриза поднимается вопрос об организации снабжения римской армии и в частности о роли военного флота в обеспечении размещенных в Британии войск (с. 59–64). Отсутствие прямых документальных данных, по мнению автора, не позволяет согласиться с точкой зрения, что *classis Britannica* выполнял эту роль в мирное время подобно тому, как это было на Рейне, хотя такая версия в принципе не исключается. Потребности солдат как потребителей стимулировали проведение торговых операций на дальние расстояния, и если сами военные и их гражданские поставщики использовали подрядчиков для доставки необходимых товаров, то вполне возможно, что такие перевозчики доставляли смешанные грузы, включавшие как официальные поставки для нужд армии хлеба, так и неофициальные товары, находившие спрос у военных (керамическую посуду в частности). Доставка этих товаров определялась рыночными факторами, однако поставщики паразитировали на торговых путях, предназначенных для государственного снабжения.

Завершает первый раздел статья М.А. Спейдла (Младшего) «Жалование и материальное положение римских солдат» (с. 65–94). По мысли автора, важнейшим мероприятием Августа, нацеленным на то, чтобы привязать солдат к собственной персоне, стало создание своего рода договора о службе (*condicio*), учитывавшего как возможности государственного бюджета и императорской казны, так и материальные потребности военнослужащих. В главных своих параметрах, в том числе тех, которые касаются разрядов жалования, договор остался неизменным вплоть до III в. Особенно интересны соображения Спейдла по такой дискуссионной проблеме, как соотношение размеров жалования в разных родах войск и у воинов разных званий на протяжении трех веков принципата. Автор еще раз уточняет свои собственные подходы и доводы, вступая в полемику с Р. Алстоном, который в частности выдвинул тезис о том, что Августом было введено для всех рядовых солдат единое базовое жалование¹⁶. Ана-

¹⁵ Saller R.P., Shaw B.D. Tombstones and Roman Family Relations in the Principate: Civilians, Soldiers and Slaves // JRS. 1984. 74. P. 124–140.

¹⁶ Speidel M.A. Roman Army Pay Scales // JRS. 1992. 82. P. 87–105; Alston R. Roman Military Pay from Caesar to Diocletian // JRS. 1994. 84. P. 113–123.

лизируя сводку сохранившихся документов с упоминанием *stipendia*, датируемых от 38 до 306 гг. н.э., Спейдл исходит из того, что ввиду скудости и неоднозначности имеющихся данных их необходимо рассматривать в рамках более широкой модели жалования, учитывающей ранговые различия родов войск, повышения и перемещения по службе. Предлагаемая сводную таблицу размеров жалования по родам войск и служебным рангам от Августа до Максимиана Фракийца, автор подчеркивает, что некоторые цифры являются гипотетическими, не имея пока прямого подтверждения в источниках (с. 83). Что касается общей оценки материального положения солдат, то она не может быть высокой, если сравнивать солдатское жалование с оплатой труда наемных работников в Риме. Правильнее было бы, считает исследователь, сравнивать *stipendium* с вознаграждением наемного труда в провинциях, где оно было в несколько раз меньше, чем в столице, а главное, надо учитывать, что привлекательность военной службы обеспечивалась не столько размерами жалования, сколько прочими выгодами и льготами. Судя по юридическим текстам и документам, в которых солдаты фигурируют как участники разного рода сделок и имущественных отношений, во II – начале III в. военнотружеников можно отнести к категории зажиточных людей. В целом материальное благосостояние солдат росло, чему способствовало не только повышение жалования и дополнительных выплат, но и сокращение различных вычетов. Вместе с тем, в условиях растущей инфляции увеличение денежных выплат не могло обеспечить стабильного материального положения и гарантировать полную лояльность войск императору.

Статья Энтони Бёрли «Сенаторы как генералы» (с. 97–119), открывающая второй раздел, представляет собой хорошо аргументированную реплику в уже давно введущейся дискуссии о «профессионализме» римских «генералов»¹⁷. По существу автор выступает против достаточно распространенного взгляда на высших военачальников из числа сенаторов как на любителей (*amateurs*). Подробный анализ упоминаний в литературных источниках так называемых *viri militares* и просопографических данных о военных карьерах членов сенаторского сословия приводит Бёрли к выводу, что при принципате, как и в период Поздней республики, существовала особая категория сенаторских «генералов», которые много лет отдавали службе в армии. В отличие от республиканского времени при Империи для должностной карьеры не требовалось десяти лет военной службы (*decem stipendia*) и возможности для ранней подготовки молодых нобилей к военной деятельности сократились, поэтому должность военного трибуна-латиклавия не была пустой формальностью для будущих военачальников. Немаловажным представляется автору и тот факт, что сенаторы (в том числе *homines novi*), как и назначаемые на командные должности всадники, происходили из семей крупных землевладельцев, имевших десятки и сотни слуг, рабов и клиентов, и уже в силу своего воспитания имели понятие об управлении¹⁸. Примечательно также, что консулярские легаты военных провинций чаще происходили из относительно новых семейств (т.е. были если не первыми сенаторами в роду, то во всяком случае первыми достигшими консулата), тогда как выходцы из старинных семейств чаще становились наместниками в относительно мирных провинциях (с. 117–118).

В статье «*Iteratio Militiae*» (с. 121–138), написанной С. Демужэн, известным специалистом по всадническому сословию раннеимператорского времени, рассматривается механизм повышений и переводов из одной части в другую офицеров-всадников и ставится вопрос об их месте в военной иерархии. Демужэн обращает внимание на случаи повторения (*iteratio*) постов одного ранга на разных этапах всаднической военной службы (*militia prima, secunda, tertia* и *quarta*) и пытается выявить их смысл и значение. По предположению автора, повторные назначения в условиях нехватки вакантных высоких постов могли применяться в качестве паллиатива и оцениваться

¹⁷ Cp. Birley A.R. *Locus virtutibus patefactus? Zum Beförderungssystem in der Hohen Kaiserzeit*. Opladen, 1992.

¹⁸ Cp. Ibid. S. 16. Anm. 40 (со ссылкой на замечание H. von Petrilovits).

как позиция ожидания (с. 131–132). На уровне *militia tertia* повторение, возможно, было связано с желанием некоторых всадников сразу после военных постов перейти на гражданскую службу в качестве прокураторов. Элиту всаднического офицерства составляли те, кто достигал *quarta militia*. Они, проходя обычно полный круг военной карьеры без задержек, имели больше шансов занять административные прокураторские посты, нежели их коллеги, задерживавшиеся на отдельных должностях, хотя в реальности индивидуальные ситуации были сложнее. Как отмечает Демужэн, далеко не все всаднические офицеры могли претендовать на вступление в *equestris nobilitas*. Среди них было немало тех, кто действительно ценил пребывание в лагере, развивал свои военные склонности. Переходя из части в часть и по несколько раз получая назначение в одном и том же чине, они добивались в конечном счете успеха, несмотря на относительную нехватку постов, и были наиболее надежными опытными кадрами, которые имели тенденцию к профессионализации, хотя и не могли соперничать в этом отношении с центурионами (с. 137). Не следует забывать, подчеркивает автор, что методы отбора и назначения на командные посты были связаны с персональными отношениями, с действием механизма рекомендаций. Поэтому в той мере, в какой назначения на всаднические должности находились в руках наместников, занимаемый пост определялся личными связями кандидата с носителями власти. Но именно так формировалась категория настоящих командиров, превосходивших по опыту тех своих коллег, которые быстро проходили все ступени, но никогда не получали высший чин *militia equestris* – престижную префектуру алы.

Б. Добсон в статье «Примипилары в армии и обществе» (с. 139–152) ставит перед собой цель еще раз указать на значение этой армейской элиты¹⁹. Приводя ряд новых свидетельств, он выдвигает на первый план нерешенные проблемы: размеры жалования и срок пребывания примипилов в этой должности, сущность поста *primipilus itegum*, преимущества, которые давали кандидатам на данный чин происхождение, служба в гвардии, прямое назначение в центурионы. По словам автора, примипилат был заветной целью каждого центуриона и каждого солдата, имевшего шанс стать центурионом. За его достижение разворачивалось нешуточное соперничество, ибо сама по себе долгая служба не гарантировала успеха. Особый статус примипилов подчеркивался выходным пособием (*praemium militare*), вчетверо превышавшим *praemia* простых центурионов, и почетным титулом *primipilaris*, который, как и титул *consularis*, отмечал достижение особого положения в служебной иерархии. Добсон четко формулирует свои позиции по нерешенным проблемам, хотя и отдает себе отчет, что недостаточность источников не позволяет высказать окончательные суждения. Так, годовое жалование примипила он считает равным 60 тыс. сестерциев (с повышением при Домициане до 100 тыс.), критикуя аргументацию и вывод М.А. Спейдла, определяющего эти цифры соответственно как 54 и 72 тысячи на основе постулируемого им соотношения 60 : 1 к жалованью рядового легионера. В отсутствие твердых данных Добсон все же полагает, что пост примипила занимался только в течение одного года, хотя в период Ранней империи примипилат мог предоставляться и два и даже три раза. Нет ясности и в вопросе о том, что делали примипилы, оставшиеся на службе после годового пребывания в должности. Открытым остается также вопрос о том, могли ли центурионы по собственному желанию выйти в отставку, отслужив основной срок. Чтобы стать примипилом, центуриону требовалось прослужить от 15 до 30 лет, и достижение этого звания ранее 50-летнего возраста оценивалось, очевидно, как исключение. Трудно сказать что-то определенное о влиянии *origo* примипилов на их карьеру, но вероятно, что среди них было больше италийцев по происхождению, а также бывших преторианцев и воинов, начинавших свою службу сразу с поста центуриона. Однако очень многие *primipili* начинали службу рядовыми легионерами.

¹⁹ Автор уже полвека занимается *primipilares*, внимание к которым привлек еще его учитель Эрик Бёрли. Итогом этих штудий стала известная монография: *Dobson B. Die Primipilares. Entwicklung und Bedeutung, Laufbahnen und Persönlichkeit eines römischen Offiziersranges.* Köln–Bonn, 1978.

Что касается поста *primuspilus iterum*, то, несмотря на некоторые новые надписи, он остается загадкой. Если в своей монографии автор пытался разубедить этот Гордиев узел, предположив, что *primuspilus iterum* выполнял обязанности префекта лагеря, но только с более высоким жалованьем, то теперь он склонен видеть главную цель этого поста в том, чтобы служить мостиком к прокураторским должностям (с. 149). Роль примипиляров в жизни муниципиев определялась прежде всего их богатством, которое позволило им быть патронами, занимать высшие должности и могло быть поставлено на службу их землякам. Подчеркивает Добсон и узы военного братства, связывавшие примипиляров, и их роль как своего рода резерва многоопытных кадров, которые могли выполнять различные административные должности и специальные поручения. Опыт и лояльность примипиляров были очень важны для императоров, которые в ряде случаев предпочитали их офицерам-всадникам.

Дж. Манн в небольшой статье «*Honesta missio* из легионов» (с. 153–161) обращает внимание на редкость указаний в эпитафических документах на получение отставки непосредственно от императора (еще реже – только в исключительных случаях – встречаются дипломы, подтверждающие почетную отставку легионеров), тогда как есть немало свидетельств, в которых лицом, предоставляющим *missio*, назван командующий той армии, где служил ветеран. Появление специальных императорских конституций о даровании почетной отставки автор объясняет тем, что подобные сертификаты требовались солдатам, которые при поступлении в легионы были переместившимися и по возвращении к гражданской жизни нуждались в подтверждении приобретенного статуса римских граждан. Обычные же легионеры, несмотря на изменения в политике рекрутирования во II в., продолжали, в отличие от солдат вспомогательных войск, считаться вооруженными гражданами, которые, выполнив долг, возвращались домой и не нуждались ни в каких особых средствах для подтверждения своего статуса.

В своей статье «Виды имен, используемых солдатами вспомогательных войск в период Раннего принципата» (с. 163–178) Д. Сэддингтон исходит из того, что ономастика не только указывает (хотя далеко не всегда) на социально-правовой статус военнослужащих, но отражает и другие аспекты римской социальной жизни. Анализ литературных и документальных свидетельств, учитывающих региональное своеобразие западной и восточной частей Империи, приводит исследователя к ряду интересных выводов. У солдат-ауксилиариев не существовало единой модели именования, очень многое определялось личными вкусами, конкретными обстоятельствами времени, места и характера рекрутирования, социокультурным окружением в период службы и после нее. На западе Империи большинство солдат продолжали использовать свое переместившееся имя, данное им при рождении. В восточных областях, Африке и особенно в Египте ауксилиарии, еще не получив гражданства, иногда носили звучные римские *tria nomina*, которые получали при записи на службу, чтобы облегчить общение внутри воинской части (*regimental communication*). Поэтому, подчеркивает Сэддингтон, лишь указание на трибу может быть неоспоримым критерием наличия гражданства. Выбор имени был фактором ассимиляции в ту или иную общину и сохранения связи с родиной. Показательно, что, став гражданами, ветераны фактически нигде не упоминали трибу, к которой были официально приписаны, но указывали свое племя (*patro, gens*) или родной город (*domus, origo*). По мнению автора, выбор солдатами латинских *cognomina* для себя и своих детей, как и воздвижение дорогих надгробий, свидетельствует о широко распространенном стремлении социально-мобильной части провинциалов усвоить как можно больше элементов доминирующей культуры.

Завершает второй раздел небольшой очерк М. Редле «Моряки», посвященный нижней категории в структуре римских вооруженных сил (с. 179–189). Автор останавливается в первую очередь на системе чинов и званий, существовавших на флоте, указывая, что наличие здесь настоящего *Rangordnung*'а, основанного на тех же принципах, что и в сухопутной армии, свидетельствует об интеграции в результате преоб-

разований Августа моряков в единый организм вооруженных сил. Моряки, выходявшие в отставку, получали те же привилегии, что и солдаты *auxilia*; со II в. некоторые *classici* могли переходить в армейские части, а отдельные командиры достигали центурионата в легионах. Об этническом составе моряков позволяют судить главным образом надписи из Мизена, которые указывают в большинстве случаев на выходцев из Египта (23%), Азии (170), Фракии (16%) и Сардинии (11,5%) (с. 187). Служба в императорском военном флоте, несмотря на ее суровый характер и невысокий престиж, являлась для выходцев из низших слоев общества реальным средством социального возвышения.

Третий раздел, посвященный различным аспектам взаимодействия армии и общества в отдельных частях Империи, занимает более половины книги и включает 11 работ. Первая из них – «*DOMO ROMA. Вклад столицы в войска, размещенные на границах, и в городские части (эпоха Империи)*» – принадлежит Ц. Риччи. В центре внимания автора – анализ корпуса из 40 надписей с упоминанием 80 военнослужащих разных рангов родом из Рима. Большинство персонажей, фигурирующих в этих документах, составляют всаднические офицеры. Бросается в глаза прежде всего общая немногочисленность тех солдат и офицеров, которые указывают свое происхождение из Рима (*domo Roma*). По мнению Риччи, это отчасти связано со случайностью находок, а отчасти с тем, что указание на *origo*, подчеркивая свою привязанность к родине, делали те, кто по роду своей деятельности много перемещался по территории Империи. Как осторожно заключает автор, столичное происхождение в императорскую эпоху представляло дополнительные возможности для военной карьеры офицеров, поэтому оно указывалось не только на надгробиях, но и в посвященных или почетных надписях, т.е. в публичном контексте, чтобы подчеркнуть не сам факт обладания *civitas*, но именно особый престиж принадлежности к уроженцам Рима, который сохранялся и в III в., когда вступление в армию жигелей Рима сильно сократилось (с. 205).

Я. Ле Боек в статье «Социально-политическая роль римской армии в африканских провинциях» (с. 201–226), учитывая и оценивая результаты новейших исследований, появившихся за десятилетие после выхода его фундаментальных монографий²⁰, разбирает широкий круг общих и конкретных проблем: участие африканских частей в политических событиях, дислокация римских сил в различных областях Магриба, социально-этнический состав контингентов, разнообразные аспекты взаимоотношений армии с местным населением, функции зоны лимеса и т.д. Среди заслуживающих внимания выводов автора отметим следующие. В североафриканских гарнизонах служило много выходцев из других провинций, но и сама Африка всегда снабжала рекрутами различные войска империи. Судя по данным археологических исследований, для гражданского населения и военных был характерен плодотворный симбиоз. Именно военные зоны представляли собой секторы наибольшего экономического благосостояния и романизации (с. 226).

Прекрасной демонстрацией тех широких возможностей, которые открываются перед исследователями благодаря находкам в Африке, является статья Р. Реббуфа «Римская армия в Голайе» (с. 227–259). В ней рассматриваются различные стороны жизни небольшого римского гарнизона, несшего службу в отдаленной крепости в Gholaia (совр. Bu Njem в Триполитании). Богатые археологические данные, а главное 35 надписей, более 150 острака²¹ и около 40 настенных граффити, относящиеся к 201–263 гг., позволяют с исключительной конкретностью судить о повседневной служебной рутине, социально-этническом составе гарнизона, верованиях, ценностях

²⁰ *Le Bohec Y. La III-e légion Auguste. P., 1989; idem. Les unités auxiliaires de l'armée romaine en Afrique et Numidie sous le Haut-Empire. Aix-Marseille, 1989.* О первой из этих работ см. нашу рецензию: ВДИ. 1995. № 1. С. 211–218. Обширная библиография, приведенная в рассматриваемой статье, подтверждает неисчерпаемость африканских материалов и неослабевающий исследовательский интерес к военной истории Северной Африки.

²¹ Их публикацию см. *Marichal R. Les ostraca de Bu Njem. Tripoli, 1992.*

и интересах служивших здесь примерно 500 солдат и офицеров (они входили в *вексилляцию III Августова легиона* и один *numerus вспомогательных войск*). Свой очерк Реббуфа начинает с подробного анализа ономастики²², в которой обнаруживается немало ливийских, пунийских, сирийских и арамейских имен, а также этнических наименований. Некоторые из когноменов имеют латинскую форму, но являются переводом африканских имен. Обращает на себя внимание наличие «республиканских», как выражается автор, имен: *Aemilius, Caecilius, Fabius, Pompeius* и т.п., а также весьма своеобразных сочетаний вроде *Emilius Flaniminus (sic), Cornelius Annibal, Tullius Romulus*, которые, вероятно, давались новобранцам армейскими чиновниками, не лишенными чувства юмора и познаний в римской истории, чтобы избежать надоедливой омонимии (с. 233). В целом же основную часть гарнизона составляли африканцы, более или менее романизированные, многие из которых получили гражданство при вступлении в ряды армии. В более чем 60-летней документированной истории гарнизона неизвестно ни одного заметного военного эпизода или инцидента, хотя крепость в *Gholaia* контролировала значительное пространство (примерно 250 на 300 км), причем контроль этот был исключительно мелочным. Внутри самого гарнизона и далее по инстанциям циркулировал непрерывный поток писем и тессер. До нас дошли 62 ежедневных рапорта, в которых перечислены самые разнообразные индивидуальные и групповые поручения и наряды солдат, указаны имена больных и подвергнувшихся взысканиям. Хорошо сохранившиеся лагерные постройки: *principia* со знаменным святилищем и подвалом, залы собраний, трибунал, двор с алтарем в центре, *scriptorium* со скамьями и *люпитром*, а также остатки храмов, находки амфор и остеологические материалы – все это дополняет весьма наглядную картину повседневного быта. Религиозная жизнь гарнизона отличалась большим разнообразием и насыщенностью. Руками солдат были возведены храмы ливийским богам, Юпитеру *Хаммону*, Марсу *Сапарфар’у*, Ванаммону и еще одному неизвестному божеству. В часовне претория обнаружено посвящение *Гению Голайи* и *numini praesenti*, а в *принципии* – *Гению вексилляции*; почитались также *numina invicta, Fortuna sancta, Salus, Sol invictus*. Что касается культурного уровня солдат и офицеров, то о нем в первую очередь свидетельствуют письменные документы, написанные на латыни, иногда с довольно смелой фонетикой и сокращенным синтаксисом, но вполне понятные. Отдельные солдаты, по-видимому, имели некоторые познания в литературе, а *центурионы* даже сочиняли стихи *ямбическим сенаром* и *гексаметром*²³. Характеризуя идеологические, ценностные приоритеты солдат из *Голайи*, автор справедливо подчеркивает, что служба на отдаленном пограничном посту развивала дух солидарности и ответственности за порученное дело, которое было делом Рима, *opera aeternalis*, как выражается один из *центурионов* в стихотворной надписи. Сами воины прославляли свою *virtus*, неразрывно связанную с их *vigor, devotio* и *zelus*, и желали, чтобы император видел в них *fortissimi milites ex limite tripolitano*.

В статье П. Ле Ру «Армия и общество в Испании в период Империи» (с. 261–278) суммируются результаты многолетних исследований автора по данной теме²⁴. Ключевым понятием предлагаемого анализа является понятие интеграции, что отражено и в названии разделов статьи («Интегрированная армия: военное общество», «Армия и интеграция местных жителей», «Ветераны и интеграция в имперское общество»).

²² Сводка сохранившихся имен помещена в приложении к статье, которое также включает список датированных острака, военную хронологию *Голайи*, карты, планы и прорисовку одного граффити с изображением крепости.

²³ Об этих поэтах и их произведениях см. интересное исследование: *Adams J.N. The Poets of Bu Njem: Language, Culture and the Centurionate // JRS. 1999. 89. P. 109–134.* с указанием более ранних работ, в том числе и Р. Реббуфа.

²⁴ Главным итогом его работы является монография, вышедшая 20 лет назад: *Le Roux P. L’armée romaine et organisation des provinces ibériques d’Auguste à l’invasion de 409. P., 1982.* В последующие годы эта тема продолжала им успешно разрабатываться.

Задаваясь вопросом, какая из формулировок – *exercitus Hispanicus* или *exercitus Hispanus* – точнее отражает сущность армейской группировки на Иберийском полуострове, автор подчеркивает, что в действительности речь идет о двух гранях одной и той же общности (*collectivité*), которая фактически утвердилась в Испании и постепенно интегрировалась в жизнь страны. Если первая формулировка означает, что войска были иноземного происхождения и использовались господствующей властью, то вторая, отнюдь не подразумевающая национальную армию, предполагает стабильность гарнизона, пополняемого в основном рекрутами местного происхождения (с. 262). Армия в Испании представляла собой особую социальную группу, организованную в соответствии с римскими нормами, достаточно закрытую и автономную, но не отрезанную от провинциального общества. Указывая на своеобразие армейского социума, Ле Ру обращает внимание на структуру военного лагеря, на роль центурии как той группы, где выковывалось воинское товарищество и другие социальные связи, подчеркивает значение военной карьеры как пути к социальному возвышению, а также характерное для профессиональной армии противоречие между солидарностью и соперничеством. В целом же, по мысли автора, отделение армии от общества имело характер технического и политического, а не собственно социального (с. 266). Присутствие войска в провинции проявлялось на двух уровнях. Во-первых, на уровне контактов, связанных со снабжением и с деятельностью армии как романизованного и привилегированного корпуса. Второй уровень охватывает социальные связи солдат и ветеранов. Примечательно, что в Испании, в отличие от Африки, территорий на Рейне и Дунае, лагеря и канабы не возводились в статус городов латинского права или муниципиев (единственное исключение город *Leobn*, связанный по происхождению с лагерем *legio II Gemina*). По мнению Ле Ру, армия оказывала влияние на романизацию местного населения только косвенным образом – через рекрутирование местных жителей, через ветеранов и военную колонизацию. Социальное происхождение солдат, служивших в *exercitus Hispanicus* показывает, что рекрутирование следовало за прогрессом интеграции и романизации, сама же армия играла в этих процессах роль катализатора. Говоря о вкладе армии в формирование провинциальных элит, автор приходит к выводу, что военная профессия по мере замирения и интеграции обеспечивала определенный престиж и давала надежды на возвышение в обществе, но отнюдь не гарантировала его. Набор воинских контингентов, был ли он территориальным или нет, добровольным или принудительным, не предполагал создания социально однородной армии. Созданная Августом военная машина предполагала приспособление к изменяющимся условиям, и, как заключает автор, *exercitus Hispanicus*, возможно, лучше, чем другие армии, показывает эту двойную потребность в интеграции и адаптации (с. 278).

Работа Ф. Берара «Гарнизон Лиона и *officiales* наместника Лионской Галлии» (с. 279–305), хотя и написана на локальном материале, на наш взгляд, логичнее смотрелась бы во втором разделе сборника, поскольку главную свою задачу автор видит в том, чтобы выяснить состав, структуру карьеры и организацию канцелярии (*officium*) провинциального наместника, обратив внимание на отличия именно Лугдунской провинции, в которой гарнизон до Септимия Севера состоял из городской когорты, а позже – из отрядов, откомандированных из четырех легионов германских провинций. Анализируя полтора десятка надписей, Берар последовательно и скрупулезно характеризует различные ранги военнослужащих, занятых в *officium* (*cornicularii*, *commentarienses*, *speculatores*, *beneficiarii* и др.), и приходит к заключению, что оффиций в Лионе по своей структуре и численности был аналогичен *officia* военных провинций. Выходившие в отставку *officiales* оставались в провинции, а не уезжали по месту дислокации своей части, как солдаты, служившие в канцеляриях наместников мирных (*inermes*) провинций. Материалы из Лиона, содержащие данные о нескольких довольно редких чинах, позволяют точнее представить внутреннюю иерархию *officia*.

Статья М. Роксан «Расселение ветеранов вспомогательных войск в Германии» (с. 307–326) является продолжением ее работ, выполненных на материалах Британии

и Паннонии²⁵. Подробный обзор всех имеющихся на настоящее время дипломов ветеранов-ауксилиариев, служивших в частях Верхней и Нижней Германии, а также ветеранских надписей с территории этих провинций имеет целью выяснить, где селились бывшие солдаты вспомогательных войск. Относительная немногочисленность германских эпиграфических свидетельств (а в случае с дипломами – еще и отсутствие твердой уверенности в том, что место находки совпадает с местом поселения ветерана) не позволяет, по мнению автора, сделать общих выводов, пока не проведено соответствующее изучение всех остальных провинций. В качестве предварительных наблюдений Роксан отмечает, что характер расселения ветеранов изменялся с течением времени: развитие со времени Адриана локального рекрутирования и относительно неизменные границы способствовали созданию стабильных локальных общностей, которые привлекали многих ветеранов. Часть ветеранов все же возвращалась в силу разных причин на родину или в места постоянной дислокации своих частей даже в том случае, если значительный период службы прошел у них в отдаленных провинциях (с.321).

Аналогичную проблему, поставленную еще Э. Бёрли²⁶, рассматривает и М. Миркович в статье «Военные дипломы из Viminacium и расселение ветеранов auxilia: город или сельская местность?» (с. 365–375). Обращая вслед за М. Роксан внимание на места находки дипломов, автор анализирует материалы из Виминация, города в Верхней Мезии, где в последнее десятилетие были открыты несколько новых дипломов. Общее же число находок из Верхней Мезии более 24, из которых 19 сделаны в самом городе и прилегающих районах, а остальные – в фортах по берегу Дуная, недалеко от лагеря VII Клавдиева легиона, располагавшегося в Виминации. Такая концентрация находок тем более удивительна, что ни одна из тех многочисленных частей, в которых служили обладатели дипломов, не рекрутировалась и не дислоцировалась в Виминации, а на его территории и в окрестностях не обнаружено надписей, свидетельствующих о поселении здесь отставных ауксилиариев. Сопоставляя положение дел с ветеранами в Виминации и других городах придунайских провинций, одной из наиболее вероятных причин столь высокой концентрации дипломов в Виминации Миркович, следуя точке зрения М. Роксан²⁷, считает, что они были собраны в городе еще в античные времена для переплавки. Не исключено также, что фрагменты дипломов, представлявшие собой кусочки бронзы, использовались вместо мелкой монеты (на это, возможно, указывают специально отломанные фрагменты прямоугольной формы). Кроме того, лагерь легиона мог быть местом хранения дипломов²⁸, а в город они могли приноситься как доказательство для сборщиков налогов о праве ветеранов на соответствующие налоговые льготы (с. 374). По предположению Миркович, первоначальные владельцы дипломов поселялись в самом Виминации либо получали надельные участки на городской территории или в *vicis* близ фортов на Дунае, которые располагались на *ager publicus*, что давало поселенцам дополнительные фискальные привилегии. Таким образом, вполне вероятно, что значительное число ветеранов оставалось после отставки в провинциях, где они несли службу, благодаря тем иммунитетам, которые они получали на общественной земле (с. 375).

²⁵ *Roxan M.M. Findspots of Military Diplomas of the Roman Auxiliary Army // University Colledge London Institute of Archaeology Bulletin, 1989. 26. P. 127–181; eadem. Settlement of Veterans of the Auxilia – a Preliminary Study // Roman Frontier Studies 1995. Proceedings of the XVI-th International Congress of Roman Frontier Studies / Ed.W. Groenman-van Waateringe et alii. Oxf. 1997. P. 483–491.*

²⁶ *Birley E. Veterans of the Roman Army in Britain and Elsewhere // Ancient Society. 1982/1983. 13/14. P. 265–277; idem. More Links between Britain and Noricum // Lebendige Altertumswissenschaft. Festgabe zur Vollendung des 70. Lebensjahres von Hermann Vetters. Wien, 1985. P. 114–119; idem. Pannonians in Roman Britain // ZPE. 1988. 73. P. 151–155.*

²⁷ *Roxan. Findspots... P. 134.*

²⁸ Мнение Г. Альфельди (*Alföldy G. Zur Beurteilung der Militärdiplome der Auxiliarsoldaten // Historia. 1968. 17. S. 225.*)

Балкано-дунайскому региону посвящены еще две работы. Статья Дж. Уилкеса «Армия и общество в римской Далмации» (с. 327–341) написана на основе анализа почти девяти десятков эпитафий. Обращая внимание на характер информации, которую дает этот жанр эпиграфики для изучения социальных связей солдат и ветеранов, Уиллес группирует их в три блока в соответствии с их географическим распределением и этапами римского военного присутствия в провинции: 1) легионные ветераны до 42 г.н.э.; 2) гарнизон вспомогательных войск II–III вв.; 3) подразделение *legio I Italica* в Салоне в начале III в. (тексты всех надписей приведены в трех *appendices* на с. 335–341). Автора в первую очередь интересуют конкретные детали и любопытные особенности происхождения, карьеры, семейных связей отдельных солдат, стиль исполнения надгробных памятников, язык надписей, но при этом он сознательно избегает каких-либо содержательных обобщений, подчеркивая, что для этого необходимо полное изучение всех эпиграфических свидетельств.

В статье С. Душанича «Армия и горное дело в *Moesia superior*» (с. 343–363) с учетом особенностей исторического развития, географического положения и организации Верхней Мезии исследуется роль военных в обеспечении горнодобычи (*res metallica*). Отмечая, что очень многое в политике Рима и военно-административной структуре провинций определялось потребностями в металлах, автор подробно останавливается на характеристике этапов развития верхнемезийского гарнизона (особо выделяя период от правления Марка Аврелия до конца III в.), на административных функциях армии, на участии военных в охране рудников и коммуникаций, в самом производственном процессе. Важнейшей задачей провинциальной военной группировки было отражение угроз извне и подавление возможных выступлений массы горнорабочих, состоявшей из перегринов и людей, осужденных *ad metalla*, и готовой вступить в союз с варварами. Отправным моментом для разбора военно-административных проблем служит тщательный анализ ряда надписей, прежде всего недавно открытой в Равне (Тимок), в которой упомянут пост *libraria officii prae(fecti) ter(r)it(ori)um* (IMS. III/2, 31) (fig. 2). По заключению автора, такого рода *territorium* (или *regio*) относилась к ведению фиска, но непосредственно управлялась легионной *militia officialis* во главе с префектом. Легионеры помогали фиску организовывать эксплуатацию *ager publicus* и труда перегринов в рудниках. Эта помощь была необходима по практическим причинам, ибо только армия могла предоставить грамотных, технически подготовленных людей. В целом же металлургическое производство осуществлялось за счет привлечения перегринских общин, армейских подразделений и городов, в том числе легионных канаб, в компетенцию которых так же, как и отдельных муниципиев, передавалась часть горно-металлургических дел. В качестве общего вывода исследователь подчеркивает приоритет интересов, связанных с добычей металлов, над принципами римской политики по использованию армии. В Верхней Мезии легионеры постоянно и широко привлекались к решению административных и технологических задач вопреки той аксиоме, которая гласила *ne milites a signis absint* (Plin. Epist. X. 22.2) (с. 363).

В двух заключительных статьях раздела речь идет о римской армии в Египте²⁹. В работе Ф. Миттхофа «Солдаты и ветераны в обществе римского Египта (I–II вв. н.э.)» (с. 377–405) ставится широкий круг вопросов: можно ли говорить о военных и их семьях, составлявших 3–5% от общего населения провинции, как об однородной социальной группе, отграниченной от других; составляла ли она новый верхний слой общества и насколько модифицировала существующие социальные структуры; каков был ее вклад в романизацию и интеграцию Египта в общество Империи в целом? В поисках ответов на данные вопросы автор исследует в первую очередь этнический состав войска, отмечая в частности, что уже при Антонинах этническое многообразие в воинских частях Египта исчезает и с последней четверти II в. войска пополняются

²⁹ Изучение этой темы интенсивно продолжается в настоящее время. В частности недавно появилась монография: *Alston R. Soldier and Society in Roman Egypt: A Social History*. L. – N.Y., 1995. Подробные библиографические указания можно найти в рассматриваемых статьях.

местными уроженцами. Но в разных родах войск этот процесс протекал с неодинаковой скоростью. Если *auxilia* и флот уже в начале принципата комплектовались из жителей внутренних частей провинции (в том числе из деревень), то легионы и на протяжении почти всего II в. пополнялись рекрутами из других провинций (с. 379). Однако со временем основную массу легионеров стали составлять жители греческих городов и областных центров Египта, а также уроженцы деревень, куда возвращались ветераны-ауксилиарии, чьи сыновья, как римские граждане, уже подходили для службы в легионах. В итоге во II в. в некоторых деревнях как соседи и родственники совместно проживали и бывшие легионеры, и солдаты *auxilia* и флота (с. 382). Место рождения во многом определяло характер социальных связей солдат. Однако все ветераны входили в новый господствующий слой, который в Египте составляли римляне. Они обладали целым рядом привилегий, недоступных местному населению, и особым сословным сознанием. Привилегированный статус и относительное благосостояние ветеранов нередко вызывали у их односельчан неприязнь, зависть и даже агрессию. Оценивая социально-экономическое положение ветеранов, важно, по мнению Миттхофа, учитывать, что папирусная документация римского времени происходит только из среднеегипетских областей и не позволяет судить о ветеранах, проживавших в крупных городах и по соседству с лагерями. Уровень благосостояния ветеранов, осевших на земле, автор оценивает как скромный; обычно они получали средства для жизни, сдавая в аренду свои земельные участки и используя накопленные на службе деньги для мелких операций. Некоторые ветераны владели небольшими мастерскими и другими предприятиями. Были среди ветеранов и те, кто по своему имущественному положению находился на уровне богатых землевладельцев из метрополий или верхнего слоя жителей Александрии. Однако, обладая достаточно высоким социальным престижем в своих деревнях, ветераны, происходившие из мелких крестьян и ремесленников, лишь в очень немногих случаях могли получить доступ в круг старинных семейств, составлявших элиту метрополий. Поэтому солдатским сыновьям лишь военная служба открывала перспективы для социального возвышения. Как констатирует автор, отчужденные от изысканного городского общества, осевшие на земле ветераны стремились к более тесному сплочению друг с другом через разнообразные личные и семейные связи. Военные семейства имели тенденцию к концентрации в определенных местах. Исследователь не склонен преувеличивать степень романизации солдат египетского происхождения, указывая, что римская культура и латинский язык только тогда усваивались ветеранами и их близкими, когда это было необходимо, чтобы акцентировать свой статус и близость к власти, воспользоваться определенными правовыми гарантиями. С точки зрения культурной идентичности военные семьи сохраняли принадлежность к своему греко-египетскому окружению. По общему заключению Миттхофа, присутствие римской армии вело к возникновению на египетской хоре новой общественной группы, которая по своему правовому статусу четко отграничивалась от окружающего социума и принадлежала к господствующему слою, но ее положение было в высшей степени амбивалентным. Члены этой группы поддерживали друг с другом тесные отношения, имели общие ценности и примерно одинаковый имущественный уровень. Однако на традиционный общественный порядок египетской хоры они не оказывали заметного влияния. В отличие от других провинций в Египте ветераны лишь в единичных случаях входили в муниципальную элиту, оставаясь, несмотря на свое благосостояние и престиж, вне старого высшего слоя. В конце статьи Миттхоф дает обзор восьми групп папирусных документов, характеризующих социально-экономическое положение отдельных солдатских семей и индивидуальные жизненные ситуации.

В статье В. Максфилд «Размещение римских вспомогательных войск в Верхнем Египте и Восточной пустыне в период принципата» (с. 406–441) отмечается, что в специфических природно-географических условиях Египта структура размещения военных сил имела особое значение. Военные гарнизоны и посты в Верхнем Египте и Восточной пустыне предназначались главным образом для контроля за торговыми

путями и источниками воды, за работами в каменоломнях и рудниках и дислоцировались поэтому в районах, снабжение которых продовольствием могло осуществляться только с баз, расположенных в Нильской долине. Опираясь на результаты археологических изысканий, особенно активно проводившихся в 80–90-е годы XX в., но главным образом на письменные документы, автор стремится установить и идентифицировать те пункты, которые служили тыловыми базами для выдвинутых в пустыню постов, а также выяснить структуру размещения этих постов, их функции, размеры, организацию командования. В районе между Нилом и Красным морем в настоящее время идентифицировано более 70 небольших укрепленных пунктов, гарнизоны которых, видимо, редко превышали одну центурию. Наиболее крупные укрепленные пункты располагались в местах добычи камня и минералов. Размещенными здесь подразделениями обычно командовали *curatores* в чине центуриона, декурiona или дупликария вспомогательных частей. Более крупные и важные посты могли находиться под началом легионного офицера. С точки зрения Максфилд, модель размещения гарнизона Египта в период принципата, для которой характерно наличие немногих крупных баз и множества рассеянных постов, предвосхищает ситуацию позднеримского времени, когда штатный состав воинских частей был существенно сокращен, а их общее число возросло и базы стали располагаться в многочисленных пунктах (с. 436).

В заключительный четвертый раздел вошли четыре работы. Первая из них – статья П. Дж. Кейзи «*Liberalitas Augusti: императорские военные донативы и клад из Арраса*» (с. 445–458) – представляет собой интересную попытку исторической интерпретации нумизматического материала. В контексте развития практики награждения и донатив в конце III – начале IV в. автор анализирует состав и возможные варианты происхождения известного клада монет (от Вителлия до Диоклетиана и Константина) и ювелирных изделий, который был найден в 1922 г. на севере Франции в пригороде г. Арраса³⁰. Главное внимание автор уделяет 25 медальонам, которые относятся к типу наградных коммеморативных выпусков, служивших со времени Галлиена для награждения военных командиров. Такого рода медальоны, сохраняя монетный стандарт, являлись и денежной наградой и почетными знаками отличия, подчеркивая *dignitas* представителей того класса профессиональных офицеров, для которых традиционные муниципальные почести были теперь бременем, а первостепенное значение имело благорасположение императора. Анализ содержания клада показывает, что его владелец или владельцы были получателями императорских донатив в период от 285 до 315 г. При этом, с точки зрения денежной ценности, обнаруживается явное различие между дарами, полученными при Констанции I и Константине I. Автор выдвигает предположение, что обладателем более ценных наград был военачальник, служивший на Западе и в частности участвовавший в 296 г. в кампании Констанция против узурпаторов в Британии. Особенно интересные заключения Дж. Кейзи делает, анализируя граффити на золотом медальоне Константина I (RIC. VI, Trier 801). На лицевой стороне обычной эпитафической аббревиатурой указана стоимость в 2000 денариев, а на реверсе сделана надпись *VITALIANUS PROTECTORIS* (с. 453). По его мнению, этот Виталиан не был первоначальным получателем всего набора донатив, но имел непосредственное отношение к тому офицеру, чья карьера была связана с возвышением Констанция и достигла кульминации в 303 г., когда он получил двойные *donativa* по случаю триумфа этого года. Виталиан же, благодаря своим семейным связям, еще совсем молодым человеком попал прямо в отряд *protectores* и служил при Константине, получая как лицо невысокого ранга менее ценные награды. Судя по содержанию монетных легенд, Виталиан находился в 312 г. в Италии, а в 315 г. завершил свою службу. Выпуск наградных медальонов, как отмечает автор, резюмируя свои изыскания, достиг максимального развития в период, когда общество и армия переживали самую радикальную трансформацию со времени

³⁰ Его публикацию см. *Bastien P., Metzger C. Le trésor de Beaurains (dites d'Arras)*. Wetteren, 1977.

Августа. Подобного рода дары призваны были подчеркнуть особый статус офицеров, их связь с императором в эпоху постоянных войн и частой смены правителей. С введением стабильной денежной системы в IV в. и созданием новой аристократии при Константине и его преемниках наблюдается упадок прежней практики награждения (с. 454–455).

В статье Г. Веш-Кляйн «*Commeatus id est tempus, quo ire, redire quis possit*. К вопросу о предоставлении отпуска в римской армии» (с. 459–471) подробно разбирается вопрос, конспективно изложенный в рассмотренной выше монографии. На основе скрупулезного анализа литературных, юридических и документальных источников автор рассматривает основания для предоставления отпуска, его продолжительность, дисциплинарные санкции за невозвращение в срок. Центральным является вопрос о содержании понятия *liber commeatus*. Веш-Кляйн аргументированно доказывает, что в римской армии никогда не существовало законного права на регулярный отпуск. Предоставление отпуска являлось прерогативой отдельных военачальников и командующего и осуществлялось на основе индивидуального ходатайства только по конкретным значимым причинам (состоянию здоровья, необходимости уладить неотложные семейные дела или участвовать в общественной жизни). Военачальники несли ответственность за злоупотребления и неправильное предоставление отпусков, причем, как показывают императорские конституции IV в., ответственность была очень строгой, вплоть до смертной казни. По мнению автора, это было обусловлено тем, что боеспособность армии в условиях уменьшения численности военных формирований сильно снижалась, если в отпусках оказывалось слишком много солдат. Что касается определения отпуска понятием «свободный» (*liber*), то Веш-Кляйн приходит к выводу, что под ним подразумевается не предоставление отпуска на неопределенный срок, но освобождение отдельных солдат от постоянного пребывания в лагере, подобно тому как *liber commeatus* сенаторов означал их освобождение от обязанности постоянно присутствовать в Риме (с. 471).

М.П. Спейдл посвятил свою небольшую, но как всегда изобретательно и тонко аргументированную статью ответу на вопрос: «Кто сражался впереди?» (таково и название работы) (с. 473–482). Констатируя, что боевая тактика различных родов войск в императорский период остается еще во многих своих аспектах неясной, прежде всего по причине неудовлетворительного состояния источников, исследователь обращается к известному памятнику византийской военной науки «Стратегикону» императора Маврикия (около 580 г.)³¹ и, комбинируя его сведения с данными папирусов, надписей и рельефов позднеантичного времени, рассматривает боевое построение римской кавалерии в период Ранней империи. Ретроспективный анализ позволяет автору обосновать вывод о том, что в период принципата младшие командиры (*декурионы*, *duplicarii*, *sesquiplicarii*) и знаменосцы сражались в передних рядах, так же, как это было и в ранневизантийское время (с. 482). Справедливости ради стоит все же отметить, что главным доводом в пользу данного вывода является чисто гипотетическое допущение, что боевые порядки кавалерии оставались в IV в. такими же, как и в первые века нашей эры.

Статья В. Эка «Монументы *Virtus*. Император и армия в зеркале эпитафических памятников» (с. 483–496) – единственная во всем сборнике работа, в которой непосредственно трактуется тема взаимоотношений правителя Империи с солдатами. Автора интересуют прежде всего ментально-идеологические аспекты этой темы, то, какое значение сами участники военных кампаний придавали битвам и победам, в какой степени они гордились своими военными свершениями и идентифицировали себя с успехами римского оружия, как оценивали роль императора и свои связи с ним. Ответить на эти вопросы, считает Эк, можно, обратившись не к официальным победным монументам, а надписям простых воинов и командиров, в жизни которых военная

³¹ Проблема авторства и другие источниковедческие аспекты этого трактата исследовались в ряде работ В.В. Кучмы, которые вошли в его недавно опубликованную книгу: *Кучма В.В. Военная организация Византийской империи*. СПб., 2001. С. 39 сл., 139 сл.

служба, независимо от ее срока, имела первостепенное значение. В эпиграфических памятниках военнотружущих очень часто в неразрывной связи упоминаются их собственные военные достижения и император, награждавший за них. Учитывая «экономичность» эпиграфических текстов, упоминание имени императора в связи с награждением *donna militaria* не было простой рутинной ссылкой, ибо то, что только императору юридически принадлежало полномочия награждать *donna*, не нуждалось в напоминании. Очевидно, что роль императора была исключительно важна лично для получателя наград, который упоминал о нем в своем *curriculum vitae*, подчеркивая персональный характер своей связи с главой государства и армии. В связи с этим Эк ставит вопрос, насколько близким был в реальности контакт между императором и награжденными воинами, как осуществлялся он на практике³². Понятно, что в случае, если император лично руководил кампанией, у воинов была возможность получить боевые награды непосредственно из рук верховного главнокомандующего. Однако подобная ситуация была достаточно редкой. Проводя аналогию с порядком награждения военачальников сенаторского ранга *ornamenta triumphalia*, автор рассматривает две другие возможные модели вручения *donna*. В первую очередь представляемые к наградам воины могли специально откомандировываться туда, где находился император, т.е. зачастую в Рим. По мнению Эка, такая ситуация вполне вероятна в случае назначения после той или иной войны триумфа. Но более вероятной и более распространенной он считает вторую возможность, когда награды, предназначенные для солдат провинциальной армии, посылались наместнику данной провинции для проведения церемонии награждения, а каждый из награжденных при этом получал лично ему адресованное письмо императора на специальном кодицилле, аналогичном тем, которые использовались при назначении на посты чиновников (с. 495). Этот документ, лично подписанный императором и доказывавший непосредственный контакт с ним, вероятно, находил почетное место в доме награжденного вместе с самими знаками отличия, а надписи с упоминанием этих наград и были настоящими *monumenta virtutis*, которые стояли во всех уголках Императора и рассказывали о победах римского оружия и людях, принимавших в них прямое участие.

Таково содержание рецензируемого сборника, которое безусловно дает самое наглядное представление о разнообразии современных подходов и проблематики в изучении римской армии, показывая, что весомое приращение знаний о ее многогранной роли в жизни общества осуществляется в первую очередь за счет исследований, основанных на локальных материалах и разработке конкретных, «узких» сюжетов, за счет разносторонней интерпретации старых и новых документальных свидетельств. Подводя общий итог, отметим, что благодаря широкому спектру затронутых проблем, высокому научному уровню, насыщенности очень интересными фактическими данными обе книги будут полезны не только специалистам по военной истории, но и тем исследователям, которые занимаются отдельными регионами и системой управления Римской империи, социальными структурами и процессами.

А.В. Махлаюк

THE ROMAN EMPEROR'S ARMY IN THE CONTEXT OF THE ROMAN HISTORY

Makhlayuk A.V.

The author of the communication analyses the last studies of the Roman emperor's army, emphasizing the growth of attention to non-military aspects of life of the Roman army in the contemporary historiography.

³² В указанной выше книге В. Максфилд данный вопрос не получил подробного освещения.

ДРЕВНИЕ ЦИВИЛИЗАЦИИ: НОВЫЕ ОТКРЫТИЯ

Международный «круглый стол» «Проблемы археологии Подонья в скифскую эпоху»

© 2002 г.

АНТИЧНАЯ ТРАДИЦИЯ И АРХЕОЛОГИЧЕСКИЕ РЕАЛИИ СКИФСКОГО ВРЕМЕНИ НА СРЕДНЕМ И ВЕРХНЕМ ДОНУ

(Проблемы этнокультурной интерпретации)

Опубликованные в последние годы обобщающие археологические исследования позволяют в общих чертах реконструировать этнокультурную ситуацию, сложившуюся в Подонье к середине I тыс. до н.э.¹ В отличие от племен, населявших этот регион в предшествующую эпоху бронзы и известных лишь по условным названиям археологических культур, у народов раннего железного века имеются не только этнонимы, но и весьма яркие этнографические характеристики. Я не разделяю скептического отношения некоторых маститых археологов к сообщениям античной традиции из-за неопределенности и ограниченности ее информации, не говоря уж о радикальных призывах пока отказаться от нее при интерпретации археологических материалов, тем более что и сами они широко используют те же имена скифов, савроматов, саков, дошедшие до нас лишь благодаря грекам и другим цивилизованным народам древности². При всей фрагментарности и скудости сведений древних авторов лишь они могут придать нашим археологическим реконструкциям определенную этнографическую и историческую конкретность. Не будь последних, картина расселения племен в Скифии, воссоздаваемая только средствами археологии, выглядела бы иначе, во всяком случае намного беднее, чем ее видели древние греки. А скорее всего ее и вовсе не было бы, как нет, например, этногеографии срубной культурно-исторической общности эпохи поздней бронзы, археологически изученной ничуть не хуже скифской или сарматской культур раннего железного века. Трудность

¹ *Медведев А.П.* Ранний железный век лесостепного Подонья (археология и этнокультурная история I тысячелетия до н.э.). М., 1999; *Пузикова А.И.* Курганные могильники скифского времени Среднего Подонья (публикация комплексов). М., 2001; Археология Среднего Дона в скифскую эпоху (Труды Потуданской археологической экспедиции ИА РАН 1993–2000 гг.). М., 2001. В настоящее время среднедонской регион – единственный в Лесостепной Скифии, где практически полностью и, что особенно важно, по комплексам опубликованы все курганные могильники.

² *Яблонский Л.Т.* Скифы, сарматы и другие в контексте достижений отечественной археологии XX века // РА. 2001. № 1. С. 62; *Гуляев В.И.* Дискуссионные проблемы скифологии (по материалам археологии Подонья) // ВДИ. 2002. № 1. С. 11 (далее – ДПС).

состоит в том, что этнографические сведения далеко не всегда лежат на поверхности нарративного античного источника – они могут быть извлечены из его недр лишь в результате специального, весьма трудоемкого источниковедческого исследования³.

Я отчасти разделяю пессимизм В.И. Гуляева (ДПС, с. 11) по поводу напрасных ожиданий каких-то больших прорывов в истолковании письменных источников по этногеографии Скифии в ближайшее время, но не потому, что их возможности исчерпаны. Как кажется, проблема в другом – сейчас в России практически нет специалистов, прежде всего филологов-классиков, систематически и целенаправленно занимающихся исследованием и переводом на современном уровне текстов античных авторов, писавших о Скифии, скифах и их соседях. Тем не менее, это не означает, что скифологи должны проигнорировать тот огромный фонд сведений о Скифии, который сохранила античная традиция. Хотим мы того или нет, но информацией, почерпнутой из письменных источников, пользуются прямо или опосредованно все исследователи, в той или иной степени касавшиеся скифо-сарматской проблематики. Но весь вопрос в том, *как ею пользоваться?*

Здесь мы сталкиваемся с весьма сложной междисциплинарной проблемой сопоставления данных письменных и археологических источников, проблемой старой, но в последнее время приобретшей новое звучание прежде всего в силу все более глубокого осознания исследователями принципиальных различий в отражении этими источниками информации о прошлом. При всех имеющихся расхождениях в их взглядах они сформулировали ряд обязательных условий, выполнение которых необходимо для продуктивного сопоставления данных различных категорий источников по этногенезу и ранней этнической истории. Напомню главные из них:

1. Строгий учет специфики каждого из привлекаемых видов источников, во многом определяющей объем и качество содержащейся в них информации о древних народах.

2. Междисциплинарному синтезу должен предшествовать внутриотраслевой анализ каждого вида источников, а также основанных на нем реконструкций⁴.

3. Сопоставлению подлежат не просто археологические данные и сведения, взятые из письменных источников, но обязательно конечные результаты независимого изучения первых и вторых⁵.

4. Недопустимо прямое заимствование этнической номенклатуры или отдельных, вырванных из контекста сообщений античной традиции о древнем этносе без его всесторонней внешней и внутренней критики⁶.

5. Поиск в разных группах источников информации об одних и тех же явлениях или событиях этнокультурной истории, «изоморфных точек» по терминологии Л.С. Клейна, передаваемой специфическим для каждого из них способом с последующим переводом сообщений, идентичных или близких по содержанию, но различных по своей кодовой природе⁷.

6. Для успешной разработки интересующей нас тематики необходимо максимально расширить поле научного исследования, потому что проблемы этнической истории невозможно решать, не выходя за узкие рамки «своего» региона, так как этнос прежде всего категория сравнительная⁸. Этническое своеобразие определенной группы людей находило выражение через ее отличия в этнониме, языке, духовной и материальной культуре от других групп. Поэтому его можно заметить только при широте подхода, позволяющем охватить одним взглядом не только главный объект изучения, например, этническую ситуацию в Подонье в V–IV вв. до н.э., но и соседние этно-

³ Поплинский Ю.К. Принципы этнографических описаний в античной научной литературе // Африканский сборник. Вып. XII. Л., 1990. С. 129.

⁴ Клейн Л.С. Стратегия синтеза в исследованиях по этногенезу // СЭ. 1988. № 5. С. 19.

⁵ Анфертьев А.Н. Прологомены к изучению этнической истории // Этнос и исторические процессы. М., 1993. С. 65.

⁶ Погребова М.Н., Раевский Д.С. Ранние скифы и Древний Восток. М., 1992. С. 11, 40.

⁷ Клейн. Ук. соч. С. 18, 22.

⁸ Бромлей Ю.В. Очерки теории этноса. М., 1983. С. 49; Погребова, Раевский. Ук. соч. С. 26.

культурные образования, в нашем случае – их остатки в виде материальных памятников, объединенных в археологические культуры, локальные варианты и т.п.

7. Новая интерпретация имеет право на существование, если она охватывает в единой непротиворечивой системе максимально большое число эмпирических фактов, добытых в результате анализа разных источников. В итоге при строгом выполнении этих требований вырабатывается не только более перспективная гипотеза, но иногда *генерируется новое знание, которое невозможно было бы получить при изучении тех же источников порознь.*

Разумеется, все вышеизложенное – лишь идеальная процедура исследования, к тому же предельно упрощенная и схематизированная. Но она накладывает на исследователей ряд серьезных ограничений, сводящих к минимуму субъективизм их построений.

К началу XXI в. по проблеме этнической принадлежности населения Среднего Дона в скифское время накопилась обширная литература. Опираясь на археологические и письменные источники, одни исследователи размещали на этой территории геродотовых будинов⁹, другие – так называемых «воронежских скифов»¹⁰, третьи – «отложившихся скифов»¹¹, четвертые – меланхленов¹², пятые – тиссагетов и иирков¹³, шестые – савроматов и сирматов¹⁴. В итоге этот вопрос оказался настолько запутан, что сейчас представляется более актуальной не разработка очередной авторской локализации, а взвешенный критический анализ имеющихся гипотез с привлечением максимально полного объема всех источников, а также современных наработок в области древней этногеографии. Но для начала необходимо попытаться разобраться, в чем причина столь существенных расхождений в интерпретации одних и тех же археологических материалов и сообщений античных авторов? Только ли в скудности и противоречивости этногеографических сведений Геродота и других древних писателей?

Кажется, дело не столько в этом, сколько в самом отношении современных исследователей, в особенности коллег-археологов, к письменным источникам. Следует признать, что нередко они используют лишь часть информации, содержащейся у античного автора, которая не противоречит их построениям. Вопрос о степени ее достоверности в контексте особенностей мировоззрения и исследовательских приемов древнего автора обычно специально археологом не рассматривается. Если в «своих» источниках он довольно легко находит определенную, ограниченную во времени и пространстве систему в виде археологических культур, вариантов, локальных групп памятников, то такого же системного подхода почти не наблюдается при его обращении к данным письменной традиции, из которой зачастую вырываются отдельные подходящие фрагменты. Между тем, и последняя в ряде случаев содержала весьма упорядоченную информацию, в том числе и этногеографического характера, в кото-

⁹ *Либеров П.Д.* Проблема будинов и гелонов в свете новых археологических данных // МИА. 1969. № 151. С. 5–26; *Граков Б.Н.* Скифы. М., 1971. С. 131–151, 160–161; *Шрамко Б.А.* Некоторые итоги раскопок Бельского городища и гелано-будинская проблема // СА. 1975. № 1. С. 120; *Моруженко А.А.* Историко-культурная общность лесостепных племен междуречья Днепра и Дона в скифское время // СА. 1989. № 1. С. 44–47.

¹⁰ *Спицын А.А.* Курганы скифов-пахарей // ИАК. 1918. Вып. 65. С. 132–133; *Шоков А.Ф.* Скифы на Среднем Дону. Воронеж, 1952; *Гуляев В.И., Савченко Е.И.* Терновое I – новый скифский курганный могильник на Среднем Дону // РА. 1995. № 4. С. 100–102.

¹¹ *Рыбаков Б.А.* Геродотова Скифия. М., 1979. С. 116–122; *Алексеев А.Ю.* Скифская хроника. СПб., 1992. С. 98, 118.

¹² *Рыбаков.* Ук. соч. С. 118–122; *Рассадин С.Е.* Племена и народы «заскифского» северо-востока. Минск, 1997. С. 5–11.

¹³ *Яйленко В.П.* К вопросу об идентификации рек и народов Геродотовой Скифии // СЭ. 1983. № 1. С. 64. Карта на с. 57; Gold der Skythen. Neumünster, 1993. Abb. 3.

¹⁴ *Смирнов К.Ф.* Сарматы и утверждение их политического господства в Скифии. М., 1984. С. 26–27; *Максименко В.Е.* Сарматы: античная традиция и археологические данные. Доклад, прочитанный на I чтении памяти К.Ф. Смирнова в Институте археологии РАН 27 ноября 1995 г.

рой также можно обнаружить определенную систему или, во всяком случае, некий каркас, отражающий этногеографические представления автора и его современников. Кажется, впервые в скифологии такой подход был продекларирован Б.А. Рыбаковым, хотя в своей собственной реконструкции этногеографии Скифии он неоднократно от него отступал¹⁵.

Разумеется, уже чисто теоретически было бы наивным каждый раз ожидать сколь-нибудь полного совпадения этих двух систем информации этногеографического характера, поскольку нарративные и археологические источники в лучшем случае отражают разные стороны одного и того же явления, к тому же первые – весьма избирательно, а вторые – всегда фрагментарно. Тем не менее, по моему убеждению, только последовательное сопоставление тех и других именно как систем позволит реконструировать некую объективную канву для воссоздания этногеографии Скифии и, в частности, той ситуации, которая сложилась в бассейне Дона в середине I тыс. до н.э.

Коротко остановимся на археологическом аспекте обсуждаемой проблемы, тем более что в статье В.И. Гуляева, положившей начало дискуссии, культурная ситуация в лесостепном Подонье в скифское время описана далеко не полно. У исследователей не вызывает сомнений наличие здесь не только курганных могильников, которые В.И. Гуляев уверенно называет скифскими, но и других групп памятников. В частности, Верховья Дона и Воронежа были заняты небольшими по площади поселениями (известно свыше 100) и городищами (не менее 10) городецкой культуры, которые составили здесь особый локальный вариант¹⁶. В свете имеющихся на сегодняшний день данных городецкие племена были прежде всего охотниками и рыбаками. Южнее, на Среднем Дону и Подворонежье в V–IV вв. до н.э. ситуация оказалась гораздо более сложной, что нашло отражение и в археологических материалах. Сейчас здесь известно не менее 60 скифоидных городищ, свыше 300 поселений и семь курганных могильников¹⁷. Используя методы пространственного анализа, в Правобережье Среднего Дона удалось выявить около десятка локальных микрорайонов памятников скифского времени. Многие из них имели довольно устойчивую внутреннюю структуру в пределах бассейна малой реки, основными звеньями которой являлись городища, соединенные цепочкой неукрепленных поселений. Иногда в них входили и курганные могильники, располагавшиеся правда всегда обособленно от ближайших городищ.

Комплексный сравнительный анализ среднедонских памятников свидетельствует в пользу существования здесь в скифское время двух хозяйственно-культурных типов (ХКТ):

1. ХКТ оседлых лесостепных земледельцев и скотоводов, оставивших городища и поселения с выраженным культурным слоем.

2. ХКТ подвижных скотоводов, по существу полукочевников, которым принадлежали среднедонские курганные могильники и большинство сезонных стоянок.

Оба типа памятников не имеют местных корней. Они распространяются на Среднем Дону и в Подворонежье с VI в. до н.э., причем скорее всего городища сооружаются несколько раньше, чем курганные некрополи. Первые захоронения в Частых (курган 8 с парой бронзовых жертвенных ножей) и Мастюгинских (курган 29/21 с греческой бронзовой гидрией первой половины V в. до н.э.) курганах нельзя датировать ранее рубежа VI–V вв. до н.э. И тот, и другой тип среднедонских памятников обнаруживают истоки в лесостепной скифоидной культуре Украины VII–VI вв. до н.э., более всего – в Днепровском Левобережье, о чем я и мои воронежские коллеги неоднократно писали с конца 80-х годов¹⁸. На мой взгляд, в материальной культуре обита-

¹⁵ Рыбаков. Ук. соч. С. 9–10.

¹⁶ Левенок В.П., Миронов В.Г. К вопросу о новом районе городецкой культуры // СА. 1976. № 2. С. 15–36.

¹⁷ Медведев. Ранний железный век... С. 49–90. Рис. 18, 20.

¹⁸ Медведев А.П. К предыстории среднедонской культуры скифского времени // Тез. докл. конф. Запорожье, 1989. С. 85; *он же*. Памятники скифского времени Среднего Дона (опыт пространственного

телей среднедонских городищ и населения, оставившего воронежские курганы, рассматриваются различия как социального, так и этнокультурного характера. Их сравнительный анализ свидетельствует о сосуществовании на Среднем Дону и прилегающих районах Подворонежья двух различных социо-, а возможно, и этнокультурных комплексов: низовой культуры рядового населения городищ и элитарной субкультуры военно-аристократической верхушки, погребаемой в курганах. Вероятно, последняя со временем составила здесь своего рода властвующую элиту, судя по обилию импорта и других дорогих изделий, процветавшую за счет эксплуатации основной массы зависимого оседлого населения городищ. Так выглядит историко-культурная ситуация на Среднем Дону, реконструируемая средствами археологии.

Однако сколь бы детально и изолированно мы не изучали археологические источники, в них самих все-таки не найти прямой информации, указывающей на этнос оставившего их населения. Для решения дискуссионной проблемы необходимо выйти за рамки собственно археологического источника и обратиться к анализу античной традиции.

Основным и по существу единственным оригинальным письменным источником по истории Среднего Дона в середине I тыс. до н.э. является «Скифский логос» Геродота. Сейчас ни у кого из исследователей не вызывает сомнений сложный, а местами противоречивый характер этого сочинения, так как Геродот соединил в нем и более раннюю ионийскую традицию, и картину расселения современных ему племен, и обширный фольклорный материал, полученный от скифов и других народов¹⁹. Специальные исследования выявляют различные, в том числе, весьма далекие от требований современной науки мотивации, которыми руководствовался «отец истории» при отборе и подаче материала²⁰. Здесь не место рассматривать все вопросы этой ключевой для древней истории Юга Восточной Европы источниковедческой проблемы. Важнее еще раз обратить внимание на те ее аспекты, без учета которых невозможно научно реконструировать историческую географию Подонья в античное время. В первую очередь должны быть проанализированы те данные, которые можно использовать в качестве своего рода географических реперов при локализации этносов, проживавших во времена Геродота к востоку и северо-востоку от Скифии.

Прежде всего, это вопрос об идентификации р. Танаис. После выхода в свет книги Б.А. Рыбакова резко возросло число сторонников отождествления Геродотового Танаиса не с р. Дон, а с Северским Донцом и низовьями Дона²¹. Однако проведенная мною проверка географических данных Геродота и Птолемея об этой реке подтвердила правомерность его традиционной идентификации скорее с Доном, нежели с Северским Донцом и нижним течением Дона²². Поэтому можно использовать эту реку

анализа) // Киммерийцы и скифы. Мелитополь, 1992. С. 60; он же. Посульские и среднедонские курганы скифского времени // Историко-культурна спадщина Глухівщини. Глухів, 1992. С. 72.

¹⁹ Делегов Л.А., Раевский Д.С. Скифский рассказ Геродота: фольклорные элементы и их историческая информативность // НАА. 1979. № 6. С. 68–74; Виноградов Ю.Г., Доманский Я.В., Марченко К.К. Сопоставительный анализ письменных и археологических источников по проблеме ранней истории Северо-Западного Причерноморья // Причерноморье в VII–V вв. до н.э. Тбилиси, 1990. С. 21; Скржинская М.В. Скифия глазами эллинов. СПб., 1998. С. 86–126; Ivantchik A.I. Une légende sur l'origine des scythes (Hdt. IV, 5–7) et le problème des sources du *Scythicos logos* d'Hérodote // Revue des Études Grecques. 1999. 112. P. 141.

²⁰ Barth R. Bewertung und Auswahl des Stoffes durch Herodot // *Klio*. 1968. № 3 (50). S. 95–110; Weber H.A. Herodots Verständnis von Historie. Untersuchungen zur Methodologie und Argumentationsweise Herodots. Frankfurt a. M. – München, 1976 (особенно гл. 2); Hartog F. Le miroir d'Hérodote. Essai sur la représentation de l'autre. P., 1980. P. 221–382.

²¹ Рыбаков. Ук. соч. С. 27–28; Максименко В.Е. Сарматы и сарматы на Нижнем Дону. Ростов-на-Дону, 1983. С. 13; Яйленко. Ук. соч. С. 54; Шрамко Б.А. Бельские городище скифской эпохи (город Гелон). Киев, 1987. С. 6; Стрижак О.С. Етніонія Геродотової Скіфії. Київ, 1988. С. 102; Тереножкин А.И., Мозолевский Б.Н. Мелитопольский курган. Київ, 1988. С. 224; Мачинский Д.А. Скифия и Боспор. От Аристота до Волошина // Скифия и Боспор. Новочеркасск, 1993. С. 13, 18.

²² Медведев А.П. К вопросу об идентификации р. Танаис по данным Птолемея // Историческая география Черноземного центра России. Воронеж, 1989. С. 151–152; он же. Река Танаис в системе

в качестве вполне надежного географического репера при локализации тех или иных древних народов.

Как известно, этногеографический экскурс «Скифского логоса» образуют четыре отдельных перечня этносов (Herod. IV. 17–26). Каждый из них представляет полосу земель, попавшую в поле зрения автора, которая начинается от моря и уходит «вверх», т.е. вглубь материка: 1) по Гипанису (Южному Бугу); 2) к востоку от Борисфена (Левобережье Днепра); 3) за р. Пантикап (Днепро-Донское междуречье); 4) за Танаисом (Левобережье Дона и далее на восток к Приуралью). Они вполне самостоятельны, но в целом неплохо согласуются между собой. Для нашей дискуссии особый интерес представляет последняя четвертая «полоса земель» за Танаисом, наиболее полно отражающая географические и этнографические представления «отца истории» о восточных пределах Скифии и ее обитателях. Обратимся к источнику.

«Если перейти реку Танаис, то там уже не скифская земля, но вначале область савроматов, которые, начиная от самого дальнего угла озера Меотиды, населяют на расстоянии пятнадцати дней пути по направлению к северному ветру страну, лишенную и диких, и культурных деревьев. Выше их живут будины, занимающие другую область, всю поросшую разнообразным лесом. Выше будинов к северу идет сначала пустыня на расстоянии более семи дней пути. За пустыней, если отклониться в сторону восточного ветра, живут тиссагеты, племя многочисленное и особое; живут они охотой. [2] Рядом с ними в тех же самых местах обитает племя, имя которому иирки. Они также живут охотой... [3] Выше иирков, если отклониться к востоку, живут другие скифы, отложившиеся от царских скифов и по этой причине прибывшие в эту страну» (Herod. IV. 21–22)²³.

Давно уже установлено, что в основе Геродотовой диатезы племен "за Танаисом" лежало древнее описание торгового пути из гавани борисфенитов к приуральским аргиппеям и исседонам²⁴. На это прямо указывал и сам Геродот, завершая его описание: «Вот до этих плешивых (т.е. аргиппеев. – А.М.) о земле и о племенах, живущих перед ними, есть ясные сведения, так как до них добирается и кое-кто из скифов, у которых нетрудно разузнать, а также и у эллинов, как из гавани Борисфена, так и из других понтийских гаваней. А скифы, которые к ним прибывают, договариваются с помощью семи переводчиков, на семи языках» (Herod. IV. 24). Именно наличие вполне надежного источника вроде перизгесы и связанных с ней устных рассказов торговцев, ходивших этим путем, позволило пытливому взгляду Геродота проникнуть далеко вглубь материка. В целом изучение этногеографических описаний окраинных областей ойкумены в «Истории» Геродота демонстрирует одну любопытную закономерность: он располагал более достоверной и оригинальной информацией о тех народах, через земли которых проходили торговые пути²⁵.

Таким образом, характер основного источника сведений Геродота о расселении народов, живущих к востоку и северо-востоку от Скифии, существенно повышает доверие к содержащейся в нем этногеографической информации. У нас имеется редкая возможность проверить степень достоверности сообщений «отца истории» о размещении народов на танаисском участке торгового пути по независимым данным археологии. В его пользу безусловно свидетельствует наличие в Подонье трех сильно различающихся археологических культур скифского времени – савроматской, среднедонской и городецкой. *Важно то, что их последовательность точно соответ-*

историко-археологических реалий скифского времени // Античная цивилизация и варварский мир. Новочеркасск, 1993. С. 127–137.

²³ Здесь и далее текст «Истории» Геродота приводится в переводе И.А. Шишовой по изданию: *Доватур А.И., Каллистов Д.П., Шишова И.А.* Народы нашей страны в «Истории» Геродота. М., 1982.

²⁴ *Hennig R.* Herodots Handelsweg zu den sibirischen Issedonen // *Klio*. 1935. 28; *Граков Б.Н.* Чи мала Ольвія торговельні зносини з Поволж्या́м і Приуралля́м в архаїчну і класичну епохи? // *Археологія*. 1947. Т. 1. С. 23–38.

²⁵ *Медведев А.П.* Ольвийские торговые пути и степень достоверности этногеографических данных Геродота // *Археологія*. 1997. № 4. С. 26–27.

стает трем большим этносам, упомянутым Геродотом: савроматам в степях за Танаисом; будинам в его среднем лесостепном течении; и, наконец, тиссагетами. После открытия на Верхнем Дону многочисленных городищеских поселений, вероятнее всего оставленных тиссагетами, важным представляется еще одно свидетельство «отца истории» о том, что из их земли берут начало четыре большие реки, в том числе и Танаис (Herod. IV. 123).

Как видим, принципиальное совпадение данных двух различных видов источников делает более чем проблематичным локализацию скифов на Среднем Дону, на чем так настаивает В.И. Гуляев и его коллеги в работах начиная с середины 90-х годов²⁶. Здесь они никогда и никем не упоминались. Замечу, что не может служить аргументом в пользу доказательства обитания скифов в среднедонском регионе и явно вырванное из контекста свидетельство «отца истории» о том, что часть владений «скифов царских» доходит до реки Танаиса (Herod. IV. 20). До сих пор ни у кого из скифологов не вызывало сомнений то, что в этом пассаже речь идет о восточных границах кочевий «скифов царских», которые включали Степной Крым и Северо-Западное Приазовье вплоть до низовий Танаиса-Дона. Последнее находит подтверждение в археологических материалах дельты Дона, в особенности, Елизаветовского городища и курганного могильника, где исследован знаменитый скифский курган «Пять Братьев», действительно по ряду показателей близкий грандиозным степным усыпальницам скифских царей²⁷. Но ничего подобного севернее дельты Дона и тем более на Среднем Дону неизвестно.

Помимо только что рассмотренной диатезы племен «за Танаисом» Геродот дает нам еще одну возможность проверить достоверность его представлений о расселении соседей скифов, обитающих по северной и восточной сторонам «Скифского квадрата». Среди них скорее всего были упомянуты и древние народы лесостепного Подонья. Вопрос об источниках этой информации до сих пор остается открытым. В рассказе о «Скифском тетрагоне» большинство антиковедов видят отражение географических представлений самого Геродота или его предшественников, возможно, восходящих к ионийской карте Скифии²⁸. Недавно в пользу греческих истоков «Скифского квадрата» определенно высказался С.Р. Тохтасьев²⁹. Другой подход к решению этого вопроса предложил Д.С. Раевский³⁰. Ему удалось весьма убедительно показать фольклорную, эпическую природу значительной части «Скифского логоса». По его мнению, Геродотово описание «Скифского квадрата» скорее всего восходит к представлениям самих скифов о их мире, его географии и племенном окружении. Оно отражает своего рода скифскую модель мира.

Однако как бы мы сейчас не решали этот вопрос – в пользу античной «теоретической» (в изначальном значении слова) или «фольклорной» (в духе Д.С. Раевского) природы этногеографии «Скифского квадрата» – обращает на себя внимание исключительно устойчивая последовательность Геродота в перечислении племен, обитав-

²⁶ Гуляев, Савченко. Терновое I... С. 100–102; они же. Новый могильник скифского времени на Среднем Дону (итоги исследования 1996–1997 гг.) // РА. 1998. № 4. С. 115–132; Гуляев В.И. О результатах раскопок курганов скифского времени на Среднем Дону в 1993–1997 гг. // Вестник РГНФ. 1998. № 1. С. 168–178; он же. Об этнокультурной принадлежности населения Среднего Дона в V–IV вв. до н.э. // Скифы и сарматы в VII–III вв. до н.э.: палеоэкология, антропология и археология. М., 2000. С. 145–152.

²⁷ Брашинский И.Б., Марченко К.К. К вопросу об этнической атрибуции Елизаветовского городища на Дону // Древности Евразии в скифо-сарматское время. М., 1984. С. 24–28; Стели Европейской части СССР в скифо-сарматское время. М., 1989. С. 59–62.

²⁸ Myres J.L. An Attempt to Reconstruct the Maps Used by Herodotus Scythians and Greeks // Geographical Journal. 1896. V. VIII. P. 605; Minns E.N. Scythians and Greeks. Cambr., 1913. P. 27; Ельницкий Л.С. Знания древних о северных странах. М., 1961. С. 56; Шишова И.А. О достоверности географических сведений в «Скифском рассказе» Геродота // Летописи и хроники. М., 1981. С. 21–22; Нейхард А.А. Скифский рассказ Геродота в отечественной историографии. Л., 1982. С. 155–157.

²⁹ Выступление С.Р. Тохтасьева в дискуссии по статье Л.С. Клейна «Индоарии и скифский мир» (НАА. 1987. № 5. С. 91–92).

³⁰ Раевский Д.С. Модель мира скифской культуры. М., 1985. С. 69–70.

ших по его сторонам (IV. 100, 102–110, 119, 123–125). Важно то, что историк всегда строго выдерживал порядок их названий даже при обратном перечислении с востока на запад, как, например, при описании хода военных действий в кульминационный период Скифо-персидской войны (Herod. IV. 123–125). Поэтому со времен Н.И. Надеждина, который первым из ученых обратил внимание на эту повторяемость, она служит своего рода лакмусовой бумажкой при проверке истинности размещения исследователями этносов по сторонам «Скифского квадрата»³¹.

Таким образом, при разработке вопросов этнической географии Подонья в скифское время есть возможность использовать несколько независимых систем в определенной мере упорядоченной самими древними этногеографической информации о периферийных племенах, а также данные современной археологии:

1. Диатезу народов по Танаису, начиная от «самого дальнего угла озера Меотиды» вверх по реке и далее на «северо-восток», взятую из античной торговой периегесы.

2. Перечень народов вдоль северной стороны «Скифского квадрата», особенно у его северо-восточного угла, скорее всего восходящий к мифопоэтическим представлениям самих скифов о их стране и ее окружении.

3. Картографирование разнокультурных археологических памятников Подонья и смежных регионов Степной и Лесостепной Скифии.

Все они содержат ценную этногеографическую информацию, относящуюся к областям, прилегающим к северо-восточному «углу» Скифии. Принципиально важно то, что их взаимное наложение до минимума сужает диапазон поиска тех этнонимов, под которыми Геродот мог знать современное ему население по среднему и верхнему течению Танаиса. А здесь он постоянно упоминает лишь «большой и многочисленный народ будинов» вместе с переселившимися к ним гелонами (IV. 21, 108–109, 123), а «выше» – охотников-тиссагетов и их лесных соседей-иирков (IV. 22, 123). Скорее всего именно эти народы и обитали на Среднем и Верхнем Дону в скифское время.

Если последовательно придерживаться этнонимии Геродота и неплохо изученных археологами культурных индикаторов «Геродотовых скифов» Причерноморья (а других скифов для этого времени археологи достоверно не знают), то не остается сколь-нибудь серьезных научных оснований распространять их владения вплоть до современного Воронежа. По моим наблюдениям, скифы время от времени «появлялись» на Среднем Дону в работах тех ученых, которое или не различали два значения этого этника в античной традиции и, соответственно в современной науке, или в силу разных причин недостаточно учитывали специфику местных памятников. Я уже обращал внимание на то, что блеск находок из воронежских курганов часто настолько застилал зрение археологов, что они становились невосприимчивыми к подчас неброским проявлениям действительной этнокультурной специфики этого населения. К сожалению, новым подтверждением этой оценки, высказанной пять лет назад, служат последние публикации В.И. Гуляева, включая и статью, положившую начало настоящей дискуссии (ДПС, с. 6, 17–19). Он постоянно акцентирует внимание читателя на сходстве, иногда вплоть до идентичности некоторых категорий инвентаря (серебряные сосуды, мечи с золотыми накладками, женские золотые украшения, золотые нашивные бляшки и т.п.) из воронежских курганов, с одной стороны, и Степной Скифии IV в. до н.э., с другой. Сходство это несомненно, на что обращалось внимание и ранее, в том числе и мною. Но все перечисленные категории погребального инвентаря для Среднего Дона являются импортом. Они характеризуют культуру местной военно-аристократической верхушки, которая как и всякая элитарная культура носила синкретический характер, но никак не ее этнос.

Явным преувеличением является утверждение В.И. Гуляева «о полном совпадении и единстве субкультуры аристократической верхушки всех областей степи и лесо-

³¹ Надеждин Н.И. Геродотова Скифия, объясненная через сличение с местностями // ЗООИД. Вып. 1. Одесса, 1844. С. 84–86. Эту последовательность использовал и П.Д. Либеров (ук. соч. С. 6).

степи, входивших в состав скифского государственного объединения» (ДПС, с. 19). Это заключение противоречит выводам скифологов, издавших не так давно фундаментальный том по скифо-сарматской археологии в академической серии «Археология СССР». В нем убедительно показаны существенные различия в обряде и инвентаре курганов Степной и Лесостепной Скифии, особенно в V–IV вв. до н.э., а также ее отдельных локальных вариантов. Так, при несомненной близости части сопровождающего инвентаря среднедонские курганы в целом во многом отличаются от синхронных скифских степных. Достаточно напомнить один хорошо известный факт – основным типом погребальных сооружений собственно причерноморских скифов в это время становятся катакомбы, тогда как в лесостепном Подонье на протяжении скифской эпохи и, что особенно важно, всего IV в. до н.э. захоронения по-прежнему совершались в столбовых склепах, дромосных гробницах, реже простых грунтовых ямах. Да и их инвентарь, несомненно, обладает локальной спецификой по сравнению со скифским степным, на что давно обратил внимание П.Д. Либеров. Назову только некоторые массовые археологические проявления культурного своеобразия той части среднедонского населения, которая оставила курганные некрополи типа Частых и Мastyюгинских курганов. Прежде всего, это местные формы керамики («ритуальные сосудики» с парными проколами под венчиком, «вазы»), литые бронзовые котлы с «усами», своеобразие в вооружении (некоторые оригинальные типы акинаков, обилие находок наконечников дротиков с рюмковидными втоками, железные втульчатые двулопастные наконечники стрел), зооморфные поясные крючки, наконечник среднедонской вариант звериного стиля и другое.

Все это не позволяет мне принять предположение В.И. Гуляева о погребениях в воронежских курганах правителей-номархов, происходящих из правящего рода господствующего племени скифов (ДПС, с. 19). Оно имеет крайне шаткое основание, составленное лишь из находок в самых богатых курганах престижных золотых и серебряных вещей явно импортного происхождения³². Если даже допустить, что таковые скифские наместники на Среднем Дону все-таки были, то становится непонятно, почему их хоронили здесь не по «отеческому» обряду, принятому в метрополии у скифов-царских. Возможно, последнее слово в нашей дискуссии смогут сказать антропологи, если им удастся доказать несомненную краниологическую близость населения Среднего Дона причерноморским скифам.

Замечу также, что в скифской гипотезе В.И. Гуляева не осталось места для наиболее многочисленной категории скифоидных памятников Среднего и Верхнего Подонья. Это городища и открытые поселения, синхронные воронежским курганам. Именно на них проживала подавляющая часть лесостепного населения. Что это было за население? Какова могла быть его этническая принадлежность? В каких отношениях оно находилось с людьми, погребенными в среднедонских курганах? Этих и других важных вопросов мы не найдем в статье, открывшей настоящую дискуссию. Развиваемая В.И. Гуляевым гипотеза о скифах на Среднем Дону как будто бы и должна была снять многие накопившиеся к исходу XX в. затруднения и противоречия в древней истории и археологии Донского региона. Но, кажется, этого не произошло. Не произошло, видимо, потому, что она, несмотря на новые яркие археологические материалы из могильника Терновое I – Колбино, не смогла охватить и тем более оставила без сколь-нибудь убедительного объяснения даже ту совокупность фактов, которые

³² Если В.И. Гуляев из факта находок золотых и серебряных изделий в воронежских курганах сделал заключение о вхождении среднедонского региона в состав скифского государственного объединения, то совсем недавно Л.И. Бабенко предложил уж совсем неприемлемое объяснение их богатства. В найденных там золотых предметах он усмотрел вещественные доказательства... мародерства среднедонских дружин, якобы принимавших участие в неудачном походе Атея против македонян. По его версии, после разгрома скифов в 339 г. до н.э. среднедонские и северскодонские дружинники превратились в мародеров и принялись грабить своих бывших неудачливых союзников (Бабенко Л.И. О характере погребений с вещами скифского типа в Донецко-Донской лесостепи // Проблемы истории и археологии Украины. Харьков, 2001. С. 42–43).

менее противоречиво укладывались в старую гипотезу П.Д. Либерова о будинах и гелонах на Среднем Дону. Но для меня она неприемлема не только потому, что противоречит известным фактам.

Возвращение к взглядам М.И. Ростовцева по существу лишило восточноевропейскую лесостепь какого-либо автохтонного населения, что и продемонстрировал В.И. Гуляев своей новой картой этногеографии Скифии³³. Ряд соседних со скифами народов, например меланхлены, на ней оказался сдвинутыми далеко к северу, на широту таких далеких «заскифских» этносов, как тиссагеты и иирки. В результате все Днепро-Донское междуречье к северу от Степной Скифии оказалось незаселенным, что находится в вопиющем противоречии с данными археологии (ворслинская, посульская, северско-донецкая, сейминская группы лесостепной скифоидной культуры). И что особенно странно, на этой карте даже Среднее Подонье, где более 40 лет работает В.И. Гуляев, занимает сплошное «белое» пятно!

Мне кажется, что современная скифология, несмотря на ряд нерешенных проблем, о которых речь пойдет ниже, обладает все-таки несколько большей «разрешающей способностью» в выделении этнически значимых компонентов в археологических культурах, нежели во времена М.И. Ростовцева и А.А. Спицына. Письменные свидетельства и данные археологии независимо друг от друга указывают на то, что сложившаяся здесь в эпоху Геродота этнокультурная ситуация была гораздо более сложной и уж во всяком случае не такой однозначной, чтобы всю ее без насилия над источниками можно было непротиворечиво описать при помощи старой гипотезы «скифы на Среднем Дону».

В заключение необходимо высказать несколько суждений частного характера. В.И. Гуляев не пожалел бумаги, обильно цитируя отрывки из моей последней книги, в особенности, из главы, где речь идет о моем понимании гелонов и будинов. На первый, поверхностный взгляд оно действительно противоречит их характеристике в тексте Геродота (IV. 108–109), прочитанном буквально, да еще и в русском переводе. Однако не нужно мне приписывать честь авторства гипотезы о принадлежности большинства лесостепных городищ Днепро-Донского междуречья «большому и многочисленному народу будинов». Ее творцом был выдающийся русский скифолог Б.Н. Граков, в равной мере владевший всей совокупностью археологических источников и прекрасно анализировавший на языке оригинала тексты античных авторов. Именно он обратил внимание на этимологию этнонима «будины» в «Этнике» Стефана Византийского³⁴. Из нее становится очевидным, что чужой для эллинов этноним Βουβίνοι воспринимался ими как производный сложносоставной от двух слов их родного языка: βούς – «бык» и δινέω – «кочевать», «кружиться» на телегах (Steph. Byz. Ethnic. s.v. βουβίνοι). Б.Н. Граков остроумно предположил, что из этой явно ошибочной эллинской этимологии и могла родиться та «кочевническая» характеристика будинов, которую мы находим у Геродота, как известно, не знавшего ни одного языка, кроме родного греческого.

Подобный «метод» добывания информации из этнонима «отец истории» практиковал весьма часто. Не так давно В.И. Абаев выявил яркий образец адаптации Геродотом (или его информаторами) скифского этнонима *gauwarga* – «почитающие скот» к нормам греческого языка³⁵. В результате одно из скифских скотоводческих племен превратилось в *skythoi georgoi*. Как известно, буквальное понимание этого псевдоэтнонима вступало в вопиющее противоречие с надежными и многочисленными данными скифской археологии – во времена Геродота в степном Левобережье Нижнего Днепра обитало лишь кочевое население, оставившее множество курганов без сколь-нибудь заметных следов оседлости, свойственной земледельцам. Вообще

³³ Гуляев В.И. Общие проблемы археологии Среднего Дона скифского времени // Археология Среднего Дона в скифскую эпоху (Труды Потуданской археологической экспедиции ИА РАН 1993–2000 гг.). М., 2001. Рис. 2.

³⁴ Граков. Скифы. С. 163.

³⁵ Абаев В.И. Геродотовские *skythai georgoi* // ВЯ. 1981. № 1. С. 75–76.

исследователи, занимающиеся изучением творчества «отца истории», давно обратили внимание на подобный способ добывания им информации из этнонима. Достаточно вспомнить предельно скупные описания андрофагов и меланхленов, практически не содержащие никаких иных сведений, помимо тех, которые заложены в самих этих псевдоэтнонимах (IV. 106–197). Видимо, то же самое следует сказать и о будинах – *ничего конкретного о кочевом образе их жизни Геродот не сообщает*³⁶.

Теперь несколько слов о гелонах и возможности их локализации на Среднем Дону. Как известно, у Геродота в разных местах «Скифского логоса» приведены две взаимоисключающие версии их происхождения и этноса, явно восходящие к разным источникам. В статье В.И. Гуляева (ДПС, с. 9) приводится пространная цитата из моей книги, которая тут же сопоставляется с Геродотовым описанием гелонов в IV. 109. После этого делается весьма суровый вывод «вопреки Геродоту, гелоны, по мнению воронежского ученого, никакого отношения к эллинам не имеют, на эллинском языке не говорят, земледелием и садоводством не занимаются...». Но здесь мой уважаемый оппонент опустил вторую версию происхождения гелонов, сообщаемую Геродотом в «понтийской» легенде о происхождении скифов (IV. 9–10), проанализированной в моей книге. Из нее явствует, что гелоны являлись потомками героя-эпонима Гелона – одного из братьев Скифа, прародителя скифов. Не вдаваясь сейчас в сложный вопрос о принадлежности этой легенды скифам, грекам или самим гелонам, обращаю внимание на то, что эта легенда, вопреки сообщению Геродота (IV, 108–109), прямо утверждала *кровное родство последних со скифами*. Весьма примечательно, что именно эта версия подкрепляется последующей античной традицией. Уже Аристотель сообщает следующее: «У скифов, называемых гелонами, водится редкое животное, называемое тарандом» (De mir. ausc. 30). Позже грекам и римлянам гелоны представлялись отнюдь не мирными хлебопашцами и садоводами, а воинственными конными воинами. Подобное понимание этноса гелонов как родственных скифам ираноязычных племен лесостепи мы находим у М.И. Артамонова, Б.А. Рыбакова, Б.А. Шрамко, Б.Н. Мозолева и других ученых, серьезно занимавшихся гелонно-будинской проблемой³⁷. Такой подход к проблеме гелонов *как к этносу, изначально родственному скифам, но все-таки особому*, позволяет вполне логично объяснить и определенную близость инвентаря среднедонских курганов собственно скифским, и явные различия в типах их погребальных сооружений, и наличие в них безусловной локальной специфики, как, впрочем, и место нахождения этих курганов именно в той области, где этот народ размещал Геродот. Если все же видеть в гелонах настоящих эллинов, то почти столетний поиск следов их пребывания в глубинных районах лесостепи (может быть за исключением расположенного не так далеко от Ольвии Немировского городища) пока не дал сколь-нибудь определенных результатов.

Принадлежность среднедонских некрополей Геродотовым гелонам дополнительно подтверждает и находка в кургане 3 группы Частых знаменитого серебряного сосуда. Как убедительно доказал Д.С. Раевский, одна из запечатленных на нем сцен – уход проигравшего состязание героя-эпонима Гелона, основной скифской этногонической

³⁶ Критикуя меня за то, что я будинов-кочевников превратил в земледельцев, а земледельцев-гелонов – в кочевников, В.И. Гуляев не обратил внимание на явное противоречие в его идентификации Геродотовых будинов и племен городецкой культуры в Западном Поволжье. Но если эту идентификацию последовательно распространить на весь ареал городецкой культуры, то будинов все-таки придется «вернуть» на Верхний Дон, где, как указывалось, открыто множество памятников этой культуры. Однако, судя по выраженным следам оседлости в виде поселений и даже городищ, их обитателей вряд ли можно считать номадами. Если еще вспомнить, что, по Геродоту, в верховьях Танаиса обитали не будины, а тиссагеты, то очень старая версия локализации будинов на землях городецких племен утратит всякий смысл.

³⁷ Артамонов М.И. Киммерийцы и скифы. Л., 1974. С. 93; Рыбаков. Ук. соч. С. 154, 163; Шрамко. Бельское городище... С. 158–159; Тереножкин, Мозолевский. Ук. соч. С. 210–211; Гаврин П.Я. Племена скифского часу в лесостепи Дніпровського Лівобережжя (за матеріалами Прип'ілля). Полтава, 2000. С. 229.

легенды³⁸. Маловероятно, чтобы столь редкое изделие случайно оказалось в одном из курганов именно той области, куда, согласно рассказу «отца истории», переселились гелоны. Во всяком случае, эта находка дает основание утверждать, что местная аристократическая элита была не только знакома с основным скифским генеалогическим преданием, но осознавала свою причастность к нему, скорее всего потому, что в нем фигурировал ее мифологической прародитель – Гелон.

При наличии у одного автора двух взаимоисключающих версий исследователь оказывается перед нелегким выбором, так как согласовать их невозможно. Здесь мог бы помочь анализ источников, которые Геродот использовал в IV. 9–10; 108–109. Меня не оставляет ощущение весьма искусственной конструкции Геродотова образа гелонов, в котором он попытался соединить и их родство со скифами, и созвучие этнонима Γελωνοί с Ἑλλήνες. Их отождествлению могла способствовать популярность имени Гелон среди греков: Гелон – эпоним сицилийского города Гелы, Гелон, сын Дейномена, тиран Гелы, Гелон – сын сиракузского тирана Гиерона II, Гелон – спартанец, победитель на 44-х Олимпийских играх, Гелон – леонтинец, посланник в Афины 433/432 г. до н.э., Гелон – эфирот, соперник Пирра, и др.³⁹ Может быть, в этом случайном созвучии имен и следует искать истоки Геродотова заключения о двуязычии гелонов: «И говорят они на языке отчасти скифском, отчасти эллинском» (IV. 108)⁴⁰.

Несколько слов о степени культурной близости среднедонских и нижнедонских курганных могильников. В.И. Гуляев со ссылкой на ростовских коллег пишет о единстве культуры Среднего и Нижнего Дона (ДПС, с. 10), о поразительном сходстве между инвентарем курганных захоронений V–IV вв. до н.э. воронежских и нижнедонских могильников правого берега и донской дельты, а также междуречья Дона и Северского Донца (ДПС, с. 12). Автор, безусловно, прав, говоря, что до сих пор никто не предпринимал попыток сопоставить археологические материалы этих групп памятников. Однако и его заключение выражает общую интуитивную оценку, видимо, не основанную на детальном сравнительном анализе воронежских курганов и могильников в низовьях Северского Донца. Между тем, даже при беглом знакомстве с последними в глаза бросаются явные их различия со среднедонскими прежде всего в типах погребальных сооружений. На Среднем Дону преобладали столбовые гробницы, иногда с дромосами. Ни в одном из курганов междуречья Дона и Донца подобных сооружений ни разу пока не встречено. Здесь захоронения совершались в грунтовых, иногда дромосных могилах, но без следов столбовых конструкций⁴¹. В Елизаветовском же могильнике абсолютное большинство могил составляли грунтовые ямы сильно вытянутых пропорций, а в группе «Пять Братьев» – каменные гробницы⁴². Ни тех, ни других нет ни на Среднем Дону, ни в низовьях Северского Донца, ни в лесостепном Левобережье Днепра. Сильно различается и набор лепной посуды, входивший в состав инвентаря среднедонских и нижнедонских курганных

³⁸ Раевский Д.С. Очерки идеологии скифо-сакских племен. М., 1977. С. 30–34.

³⁹ RE. Bd 7. Stuttgart, 1912. Col. 1007–1017; *Legrand Ph. Hérodote. Index analytique.* P., 1954. P. 22. Ср. Русеева А.С. Проникновение эллинов на территорию украинской лесостепи в архаическое время // ВДИ. 1999. № 4. С. 90. Я не разделяю точку зрения А.С. Русеевой о придумывании эллинами многих этнонимов и топонимов Скифии, в том числе таких сильно удаленных от освоенного греками причерноморского побережья, как Гелон. Среди них были и местные, по крайней мере иранские, названия, весьма точно переведенные на греческий язык, например, *saudaratai* = Μεγάλλαινοι; *amadaka* = Ἀμάδοκοι = Ἀνδροφάγοι, были и псевдоэтнонимы, появившиеся в результате греческой адаптации местного названия вроде уже упомянутых *skythoi georgoi*.

⁴⁰ Не имея здесь возможности в должной мере остановиться на источниковедческих аспектах гелонобудинской проблемы, отсылаю читателей к моей статье: Гелон Геродота: к проблеме соотношения античного нарратива и историко-археологических реалий // *Античный мир и археология.* Вып. 11. Саратов, 2002.

⁴¹ Максименко. Ук. соч. С. 52–54.

⁴² Копылов В.В. Население Северо-Восточного Приазовья в конце VII–IV вв. до н.э.: Автореф. дис... канд. ист. наук. СПб., 2000. С. 10–11.

погребений. Если в первых доминирующим типом лепной посуды были вазы и кувшины, то в погребениях типа Шолоховского и Сладковского курганов преобладали грубые лепные горшки, в том числе с раздутым яйцевидным туловом. В последних явно сохраняются традиции савроматской археологической культуры. Нет здесь и характерных для Среднего Дона «ритуальных сосудиков» с проколами. Существенные локальные особенности просматриваются и в изделиях звериного стиля этих трех групп памятников. Несомненно, среди них несколько большим сходством обладают среднедонские могильники и курганы в низовьях Северского Донца. Однако это сходство не столь велико, чтобы можно было говорить о единстве культур их создателей. С другой стороны, в среднедонских курганах пока встречены лишь единичные находки, характерные для культуры кочевников Нижнего Дона.

Еще в середине 70-х годов К.Ф. Смирнов, В.Е. Максименко и другие археологи вполне правомерно связали памятники в междуречье Дона и Северского Донца с сирматами⁴³. Я полностью разделяю их точку зрения, так как по единству «места и времени» (правобережье нижнего течения Танаиса, датировка IV в. до н.э.), а также по наличию явных раннесарматских признаков они никому и не могут принадлежать, кроме сирматов Евдокса и Псевдо-Скилака. Недавно эта идентификация была поддержана известным специалистом по античной этногеографии Дж. Гардинер-Гарденом⁴⁴. Как это не покажется странным, сейчас гораздо сложнее дело обстоит с археологической идентификацией Геродотовых савроматов⁴⁵. И это несмотря на то, что «отец истории» дает почти исчерпывающие координаты «надела савроматов» и указывает его протяженность в днях пути (IV. 21, 116). По этой дискуссионной проблеме древней этнической истории Подонья наверно скажут свое весомое слово специалисты по савроматской археологии.

Дискуссия по казалось бы, периферийным аспектам скифологии, каковыми, на первый взгляд, могут показаться поставленные В.И. Гуляевым и затронутые частично мною темы, тем не менее остро обнажает и некоторые назревшие общеметодологические проблемы археологии и этнокультурной истории Юга Восточной Европы в античную эпоху. Одну я только что называл – это проблема поиска археологического соответствия «савроматам Геродота» за Танаисом. Другая не менее важная проблема археологических критериев скифов как этноса. Долгое время ее в нашей науке вроде бы и не было, так как с университетской скамьи всем была хорошо известна «скифская триада». Однако после ее недавнего «развенчания» в качестве надежного этноиндикатора скифов⁴⁶, других археологических маркеров предложено не было. Может быть, эта проблема и не стоит так остро для ученых, работающих с классическими степными скифскими памятниками Северного Причерноморья V–IV вв. н.э. Однако с нею постоянно сталкиваются практически все исследователи, занимающиеся этнической историей «Скифского мира». Помимо причерноморской степи в него входили и другие регионы, в том числе восточноевропейская лесостепь. Без ее разработки нам никогда не удастся в полной мере определить, если так можно сказать, степень «скифизации» степных и лесостепных культур древней Европы, решить вопрос о соотношении курганных могильников и городищ в глубине лесостепи, о включении населения последней в состав скифской государственности и многое другое. Но прежде всего это необходимо для скорейшего освобождения нау-

⁴³ Смирнов. Сарматы... С. 37–41; Максименко В.Е. Савроматы и сарматы на Нижнем Дону. Ростов-на-Дону, 1983. С. 127–128. Ср. Туаллагов А.А. Сирматы // Нижневолжский археологический вестник. 1999. 2. С. 26–31.

⁴⁴ Gardiner-Garden J. Eudox, Skylax and the symmatai // *Eranos*. 1988. 86. P. 31–42.

⁴⁵ Очир-Горяева М.А. Савроматская проблема в скифо-сарматской археологии // РА. 1992. № 2. С. 32–39; Очир-Горяева М.А. Eine neue Konzeption über die Sauromaten // *Zeitschrift für Archäologie*. 1993. № 27. S. 287–291; Погребова М.Н., Раевский Д.С. Савроматы и скифы // *Донские древности*. Вып. 5. Азов, 1997. С. 79–86.

⁴⁶ Ольховский В.С. Скифская триада // Памятники скифского и предскифского времени на Юге Восточной Европы. М., 1997. С. 85–96.

ки от той вольной или невольной путаницы в этнических определениях, которые еще встречаются в современной скифо-сарматской археологии.

А.П. Медведев

ANTIQUÉ TRADITION AND ARCHAEOLOGICAL REALITY OF THE
SCYTHIAN TIME ON THE MIDDLE AND UPPER DON
(*Problems of Ethnocultural Interpretation*)

A.P. Medvedev

The author assumes that the main drawback of contemporary summarizing studies dealing with the problems of the history of South-East Europe in Scythian times is the following: the archaeologists, as a rule, do not analyze the data of the antique tradition deeply enough, and, primarily, the information contained in the «Scythian Logos» by Herodotus. Because of this, he finds it necessary to observe the procedure of comparison of archaeology and written data more strictly. The most important condition in this case is systematic comparison of archaeological data and written sources.

Applying this principle to the territories along the Don river, the author points out the existence of three different cultures in this region which existed in the period of the 6th–4th centuries BC: on the upper reaches of the Don and Voronezh rivers – the Gorodetskaya Culture, on the Middle Don – the Middle Don (Srednedonskaya) Culture with its two different economic and cultural types (settled forest-steppe farmers and cattle-breeders who had sites and settlements, and semi-nomades who had left kurgan graves), and the Sauromatian culture in the south.

The author compares these three cultures with the part of Herodotus' data which is related to this territory. He finds there three peoples: Sauromatians, Boudinians, Gelonians.

Proceeding from this comparison, the author completely rejects the hypothesis of V.I. Gulyayev about Scythian attribution of the Middle Don kurgan-graves.

© 2002 г.

ОБЩЕЕ И ОСОБЕННОЕ В КУЛЬТУРАХ
«СКИФО-САКСКОГО ТИПА»

Развернувшаяся в последние годы дискуссия об этнокультурной атрибуции среднедонских археологических комплексов раннего железного века возвращает нас к 1960–70-м годам – ко времени горячих споров, которые вели в специальных изданиях и на конференциях преимущественно П.Д. Либьров и К.Ф. Смирнов.

Сейчас в спорах участвуют, правда, больше специалистов, которые пытаются опереться на возросший фактический материал. Но и тогда, и теперь непредвзятого читателя, научные интересы которого лежат в стороне от Днепро-Донского и Донецко-Донского междуречья, смущала и смущает избыточно размашистая "панорамность", отличающая этнокультурную атрибуцию памятников скифской эпохи.

Междуречье Дона и Северского Донца не вписывается в единую физико-географическую зону. Примерно по линии Харьков–Росошь–Богучар–Саратов проходит современная граница лесостепи и степи. Это означает, что для среднедонской культуры VI–III вв. до н.э. «вмещающим» ландшафтом была лесостепь, а для одновременных памятников, открытых на территории Ростовской области, – степь (независимо от того, связывают ли их с савроматами, сирматами, скифами, меотами или будинами).

То, что высококвалифицированные и авторитетные специалисты фактически игнорировали разделение Доно-Донецкого междуречья на две физико-географические

зоны и вообще склонялись к представлению о культурном и даже этнокультурном единстве этого пространства, в высшей степени примечательно. Конечно, такой корректный исследователь, как К.Ф. Смирнов, не допускал мысли об исключительно савроматской или сирматской атрибуции лесостепных памятников. В его работах речь шла лишь о проникновении на Средний Дон какого-то количества ираноязычных степняков¹. Иное дело – оппонент К.Ф. Смирнова П.Д. Либеров. Сейчас А.П. Медведев пишет о его взглядах: «Если поле научного исследования ограничить только территорией Среднего Подонья, то точка зрения П.Д. Либерова отличается несомненной внутренней логикой и кажется убедительной»². Но П.Д. Либеров отнюдь не ограничивал ареал среднедонской культуры и ее носителей – будинов Средним Подоньем. Локализуя в степном междуречье Нижнего Дона и Северского Донца сирматов, исследователь считал, что их культура «ближе стоит к среднедонской культуре», а не к савроматской и скифской³. В известной статье «Савроматы ли сирматы?» П.Д. Либеров без больших сомнений отнес все скудные в то время археологические памятники скифского времени между Доном, Северским Донцом и Айдаром к «крайней южной части финских будинов», согласившись с утверждением Ф.А. Брауна о финно-угорском происхождении этнонима «сирмат»⁴.

С другой стороны, В.Е. Максименко, воспринявший и развивающий гипотезу К.Ф. Смирнова о ранней экспансии савроматов (сирматов) на запад от Дона, справедливо констатировал черты сходства степных памятников Доно-Донецкого междуречья и среднедонских курганов⁵.

Но этнокультурная атрибуция памятников степной части междуречья Дона и Северского Донца у этого автора противоречива. В одной из работ В.Е. Максименко пишет о «донских правобережных савроматах – сарматах (сирматах) – носителях савроматской археологической культуры» (точнее, ее донского варианта)⁶, в другой же – относит к «сирматам (савроматам)» «южную степную группу памятников среднедонской культуры, включая курганы на реке Быстрой»⁷.

Второе предположение предельно оригинально: среднедонская культура в таком случае распространяется далеко в степь (к ней «прирастает» «южная степная группа памятников») и, поскольку В.Е. Максименко до сих пор не отрицал будинскую принадлежность среднедонских памятников, культура в целом приобретает биэтническую атрибуцию (в лесостепи – будины, в степи – савроматы или сирматы). Впрочем, неясные высказывания В.Е. Максименко по-своему трактует В.И. Гуляев, считающий, что «автор за данным культурным единством видит господство савроматского (сарматского) этноса»⁸.

Наконец, основные участники нынешней дискуссии попытались обосновать трудно согласуемые, во многом противоположные друг другу концепции. А.П. Медведев

¹ Смирнов К.Ф. Савроматы. Ранняя история и культура сарматов. М., 1964. С. 262, 263; он же. Сарматы и утверждение их политического господства в Скифии. М., 1984. С. 26, 27.

² Медведев А.П. Ранний железный век лесостепного Подонья. Археология и этнокультурная история I тысячелетия до н.э. М., 1999. С. 139.

³ Либеров П.Д. Проблема будинов и гелонов в свете новых археологических данных // Население Среднего Дона в скифское время. МИА. 1969. № 151. С. 19–21.

⁴ Он же. Савроматы ли сирматы? // Там же. С. 27–37.

⁵ Максименко В.Е. Савроматы и сарматы на Нижнем Дону. Ростов-на-Дону, 1983. С. 122, 128; он же. Сарматы на Дону (археология и проблемы этнической истории) // Донские древности. Вып. 6. Азов, 1998. С. 62.

⁶ Он же. Начало проникновения сарматов в Северное Причерноморье и завоевание Скифии // Сарматы и Скифия. Сб. научн. докл. III Международной конф. «Проблемы сарматской археологии и истории». Донские древности. Вып. 5. Азов, 1997. С. 46.

⁷ Он же. Еще раз к вопросу о сирматах // Древний мир и средние века. Тез. докл. конф. Ростов-на-Дону, 1993. С. 27.

⁸ Гуляев В.И. Общие проблемы археологии Среднего Дона скифского времени // Археология Среднего Дона в скифскую эпоху. Труды Потуданской археологической экспедиции ИА РАН, 1993–2000 гг. Сб. ст. М., 2001. С. 25.

пишет о единой «скифоидной» лесостепной культуре, локализуемой «от Левобережья Среднего Поднепровья до воронежского течения Дона». Он предлагает ее биэтническую атрибуцию: городища принадлежали оседлым скотоводам и земледельцам будинам, «язык и этническая принадлежность» которых «продолжают оставаться неизвестными», а курганы – пришлым ираноязычным гелонам – «потомкам одной из групп расселившихся в восточноевропейской лесостепи "ранних" или "старших скифов"», ставших «местной военно-аристократической элитой», «знатью и воинами – основными носителями "скифского культурного комплекса"»⁹.

В.И. Гуляев склоняется к тому, чтобы считать «культуру курганов и культуру городищ Среднего Дона единой», т.е. моноэтничной. По его мнению, «общий характер культуры жителей местных поселений аналогичен культуре, представленной в курганных комплексах». В.И. Гуляев полагает, что носителями среднедонской культуры были скифы, занимавшие в V–IV вв. до н.э. все степное и лесостепное пространство между Днпром и Доном¹⁰.

Как уже сказано, В.И. Гуляев и А.П. Медведев придерживаются во многом противоположных концепций: во многом, но не во всем. В.И. Гуляев, пишущий о принадлежности различных археологических памятников в двух физико-географических зонах одному этносу – скифам, в первую очередь исходит из впечатления «о полном совпадении и единстве культуры аристократических верхов всех земель, входивших в состав скифского объединения» («это сходство, проявляясь даже в мельчайших деталях, порой поражает воображение»)¹¹. А.П. Медведев также признает элитарный характер «скифского культурного комплекса»¹².

Таким образом, поскольку у разных культур (групп памятников, локальных вариантов) сравниваются преимущественно элементы инвентаря и обряда курганных погребений, поскольку впечатление о культурной общности или культурном единстве основано главным образом на реальном значительном сходстве элитарных («аристократических», «военных», «дружинных», «всаднических») культурных сегментов.

Эти культурные сегменты, фиксируемые в разных частях «скифо-сибирского мира» и являющиеся основанием для выводов о его культурном или даже этнокультурном единстве, частично соответствуют появившемуся полвека назад понятию «скифской триады». В.С. Ольховский правильно отмечает, что с течением времени произошли расширение объема данного понятия и отказ от его этнической интерпретации. Можно согласиться с его предложением ввести термин «раннекочевнический культурный комплекс» для «обозначения совокупности категорий предметов, характерных для кочевников скифской эпохи»¹³.

В специальной литературе накопился избыточно обильный набор терминов, обозначающих сходство «скифских» («скифо-сибирских», «скифоидных», «раннекочевнических», «древнекочевнических», «скифского типа») культур, составляющих некую «общность» («единство», «мир», «цивилизацию», «горизонт», «континуум» и др.). Я сомневаюсь в том, что усилия по установлению точности или неточности этих терминов плодотворны. Ведь вполне ясно, что эта «культурная общность» не является полной, так как она конструируется исследователями на базе не всех компонентов сравниваемых культур, а только их части.

Эта часть компонентов, общих для всех культур скифского времени, представляемая неким по возможности кратким списком («триадой», «тетрадой», «пентадой» и т.п.), и определяет содержание понятия «раннекочевнический культурный комплекс». Меньше всего шансов на попадание в такой список имеют погребальные обряды, тесно связанные с этническим своеобразием конкретных культур, и ке-

⁹ Медведев. Ук. соч. С. 117–128.

¹⁰ Гуляев. Ук. соч. С. 31.

¹¹ Там же.

¹² Медведев. Ук. соч. С. 152.

¹³ Ольховский В.С. Скифская триада // Памятники предскифского и скифского времени на юге Восточной Европы. МИАР. 1997. № 1. С. 94.

рамика. Частичная общность форм сосудов довольно легко устанавливается для пар или групп соседних культур (степные памятники Северного Причерноморья – лесостепные группы, савроматы низовий Дона и Волги – «савроматы» Приуралья, «савроматы» Приуралья – тасмолинская культура, и т.д.). Такое попарное сравнение керамических комплексов способно дать картину «археологической непрерывности», преимущественно в широтном направлении. Однако при сопоставлении керамики культур, расположенных на крайнем востоке и крайнем западе «скифского мира», сходство форм будет незначительным (сравним, например, керамику из скифских курганов Северного Причерноморья и Иссыкского или Пазырыкских курганов).

Вопрос об этнической интерпретации раннекочевнического культурного комплекса очень сложен. Вероятно, единый ответ на него отсутствует. В.С. Ольховский, одобряя «отказ от этнического определения» «скифской триады» и предлагая использовать ее «в качестве социально-экономического, а не этнического индикатора», одновременно пишет: «Элементы триады, встреченные изолированно, а не в совокупности ... (в теоретическом плане), могут свидетельствовать как о скифском культурном влиянии, так и о присутствии скифов»¹⁴.

В.И. Гуляев и А.П. Медведев, несмотря на разницу во взглядах, предлагают именно этническую интерпретацию фиксируемого в Доно-Днепровской лесостепи «скифского культурного комплекса», связывая его с конкретным ираноязычным кочевым этносом (В.И. Гуляев – со скифами, А.П. Медведев – с гелонами).

Связь раннекочевнического культурного комплекса не с одной археологической культурой, а со всей совокупностью культур «скифо-сибирского мира» напоминает феноменально быстрое и широкое распространение памятников сейминско-турбинского типа во II тыс. до н.э. Сейминско-турбинский феномен также имеет сегментный характер. Он определяется в основном металлическими, каменными и костяными изделиями и, в какой-то мере, погребальными обрядами. Неизвестны поселения, отсутствует самобытная керамика. Нет и «четко очерченной территории исключительного распространения памятников только данного типа» – «одного из неперенных признаков археологической культуры»¹⁵.

Называя сейминско-турбинский феномен транскультурным, Е.Н. Черных и С.В. Кузьминых выбрали очень точное определение. Ведь «trans-» означает в частности пересечение пространства в определенном направлении, а исследователям удалось убедительно (во всяком случае при одобрении большинства специалистов) реконструировать ареал культуригенеза, носителей транскультурного феномена (сейминско-турбинские «племена» или «кланы») и основное направление их миграции.

В отличие от того, что мы сейчас знаем о сейминско-турбинском феномене, общепринятого представления об исходной территории раннекочевнического культурного комплекса в настоящее время нет. Поэтому «скифо-сибирский феномен» должен быть определен не как «транскультурный», а как «интеркультурный», «Inter-» в данном случае обозначает и широкую, «межкультурную» распространенность раннекочевнического комплекса и отсутствие (пока ?) вполне убедительной реконструкции направления его распространения.

Является ли раннекочевнический культурный комплекс не только интеркультурным, но и интерэтническим? И возможна ли культурная общность в отсутствие этнической общности?

Положительные ответы на эти вопросы очевидны в масштабах всего раннекочевнического ареала – «скифо-сибирского мира». Ведь подавляющее большинство специалистов не сомневается в ираноязычии скифов, савроматов, саков. И наоборот, не только ираноязычие, но и более общая, индоевропейская атрибуция носителей тагарской, большереченской, саргатской культур или культуры плиточных захоронений, по меньшей мере, сомнительна.

¹⁴ Там же. С. 94, 95.

¹⁵ Черных Е.Н., Кузьминых С.В. Древняя металлургия Северной Евразии (сейминско-турбинский феномен). М., 1989. С. 5, 227–236, 240–247, 269–277.

Насколько часто и когда возникают подобные интеркультурные и интерэтнические (интерэтнокультурные) феномены? Более поздние (по отношению к древнекочевнической) эпохи дают три основные группы примеров.

Первую группу образуют примеры воздействия какого-то определенного мощного источника культурного воздействия или «генератора моды». Это воздействие охватывает разнородные этносы, входящие в культурный «ареал», «круг» или «зону влияния». Прежде всего можно указать на китайское культурное воздействие. В примерах этой группы имеется источник воздействия и одновременно возникновения интерэтнокультурного феномена – мощной и аттрактивной культуры «высокой цивилизации».

Во второй группе примеров роль первичного источника культурных импульсов значительна лишь на начальной стадии. Культурные инновации затем распространяются на столь обширной и этнически разнородной территории, что утрачивают связь с «генератором» и приобретают способность к самостоятельной экспансии.

Ярким примером этого рода является «интернациональное барокко» – художественное направление, культурный феномен и до некоторой степени стиль жизни. Барокко возникло в Италии, в той или иной мере охватило всю Европу (не только католическую, но и протестантскую), затем проникло в православный ареал (вспомним украинские памятки, «московское» или «нарышкинское» барокко) и даже в мусульманский мир (Турция, Крымское ханство).

При всем интерэтнокультурном и даже «интерконтинентальном» характере барокко в нашем восприятии этого феномена присутствует представление если не о его постоянном едином источнике, то о связи с «европеизацией».

Роль «скифской триады» в культурном ареале раннесредневековых кочевников играли стремени, жесткие седла, монументальная (мемориальная) антропоморфная структура, некоторые формы оружия и орнаментальные мотивы. При общем доминировании тюркоязычных групп эти элементы также были интерэтнокультурными – они быстро усваивались и ираноязычными аланами, и уграми, и этнически неясными аварами. Но как и в предыдущем случае, у нас есть понимание того, что направление миграционных потоков шло с востока на запад, и того, что существование начиная с I Тюркского каганата огромных «кочевых империй» способствовало распространению специфических для средневековых кочевников культурных элементов.

Указанная вторая группа примеров является переходной между первой (когда источник культурных инноваций вполне ясен) и третьей группой, которую образуют обширные ареалы интеркультурных общностей или хозяйственно-культурных типов в Африке и Северной Америке. Эти ареалы неоднородны в этнолингвистическом отношении, причем гетерогенность фиксируется не только на уровне языковых групп и ветвей, но даже языковых семей. Государства здесь отсутствовали или были недостаточно сильными для того, чтобы осуществлять культурную интеграцию на огромных территориях. В большинстве случаев мы не можем уверенно локализовать исходные ареалы интеркультурных общностей или определить первоисточники культурных инноваций.

На мой взгляд, весьма поучительно обращение к интерэтнокультурной общности, известной в нашей литературе как хозяйственно-культурный тип индейцев североамериканских Великих равнин (или хозяйственно-культурный тип конных охотников Великих равнин).

Этносы, являющиеся носителями данного хозяйственно-культурного типа, гомогенны в хозяйственном и культурном аспектах – иначе невозможным было бы выделение самого хозяйственно-культурного типа.

Хозяйственно-культурная гомогенность индейцев Великих равнин проявляется в длинном списке общих для них и поэтому интерэтнических явлений¹⁶. В этот список

¹⁶ Американская этнографическая литература по этому вопросу неисчерпаема. Для удобства российских читателей сошлюсь на более доступные отечественные исследования и переводы: Аверкиева Ю.П. Индейское кочевое общество XVIII–XIX вв. М., 1970; она же. Индейцы Северной Америки. От родового общест-

входят коневодство, конская упряжь, оружие, конная охота на крупных копытных животных, транспортные средства (волокуши и кожаные лодки), жилища (конические кожаные палатки «типи»), консервированные мясные продукты (вяленое мясо и пеммикан), кожаные одежда, обувь и утварь, военные общества или мужские союзы, религиозные культуры и обряды («пляска солнца», «священные связки»), татуировка и ритуальная раскраска лица, головные уборы из перьев, скальпирование врагов, каменные курительные трубки, декоративно-прикладное искусство (вышивка бисером и иглами дикобраза, живопись на бизоньих шкурах) и др. Значительная часть этих явлений порождена кочевым образом жизни и относится к «всадническому», «военно-охотничьему» сегментам традиционных племенных культур.

Хозяйственно-культурная однотипность (гомогенность) индейцев Великих равнин сочетается с этнолингвистической гетерогенностью. Языки индейцев Великих равнин относятся к семьям хока-сиу (айова, ассинибойны, дакота, канза, кроу, куапо, мандан, омаха, оседж, понка – группа сиу; арикара, кэддо, пауни, уичита – группа ирокуа-кэддо), алгонкинско-мосанской (арапахо, кикапу, степные кри, чейенны, черноногие – алгонкинская группа), ацтеко-таноанской (кайова, команчи, пайуте, шошоны, юте), на-дене (апачи и кайова-апачи), пенути (сахаптины). В общем представлены все пять семей языков североамериканских индейцев¹⁷.

Подчеркну, что эта этнолингвистическая гетерогенность существовала на уровне языковых семей. Она могла быть еще более пестрой и поразительной, если бы за основу была принята не наименее дробная, минимизирующая классификация Дж. Гринберга – Н.А. Мак-Куана – Э. Сепира¹⁸. Согласно другим, более дробным классификациям, языки североамериканских индейцев распределяются по гораздо большему количеству семей.

Полезно также представить себе площадь Великих равнин как вмещающего этот хозяйственно-культурный тип ландшафта. Эта площадь примерно равна совокупной площади 12 американских штатов (Айова, Вайоминг, Канзас, Колорадо, Миннесота, Миссури, Монтана, Небраска, Оклахома, Северная Дакота, Техас, Южная Дакота) и крайнего юга Канады – в пределах 3100–3200 тысяч км². Данная площадь больше площади Казахстана (2717 тыс. км²), меньше общей площади Казахстана и Средней Азии (3994 тыс. км²) и примерно равна общей площади Казахстана и Узбекистана (3165 тыс. км²) или Казахстана и Туркменистана (3205 тыс. км²).

Теперь можно сравнить в этногеографическом аспекте примерно равные по территории североамериканские Великие равнины и среднеазиатско-казахстанские равнины. Последние мы можем определить как территорию Казахстана, Узбекистана и Туркменистана без Тянь-Шаня, Памира, Копетдага и низовьев Теджена и Мургаба. На территории Великих равнин в XVIII – первой половине XIX в. зафиксировано не менее 30–40 племен (этносов), относящихся к пяти языковым семьям. Этногеография среднеазиатско-казахстанских равнин в сако-массагетский период (VII–IV вв. до н.э.) реконструируется в значительной мере по письменным источникам – сочинениям ионийской традиции, господствовавшей в античной географии до походов Александра Македонского.

Несомненно, литература по этой теме обильна и споры о локализации этносов на современной географической карте не окончены. Обратимся, однако, к соответствующему тому «Археологии СССР» – «Степная полоса Азиатской части СССР в скифо-сарматское время. Археология СССР» (М., 1992) – изданию, претендующему на академическую взвешенность и фундаментальность. А.М. Мандельштам и Н.Г. Горбунова – авторы раздела «Общие сведения о ранних кочевниках Средней

ва к классовому. М., 1974. С. 251–330; *Велтфшиш Дж.* Индейцы степей: их преемственность в истории и индеанизм // Североамериканские индейцы. М., 1978. С. 193–205; *Стингл М.* Индейцы без томагавков. М., 1971. С. 269–276; *Феест К.Ф.* Искусство коренных народов Северной Америки. М., 1985.

¹⁷ Лингвистическая атрибуция индейских племен дана по кн.: Народы мира. Историко-этнографический справочник. М., 1988.

¹⁸ Там же. С. 27.

Азии и их группировках» – локализируют на территории казахстанско-среднеазиатских равнин саков (саков-хаумаварга и саков-тиграхауда – две известные по древнеперсидским источникам сакские группировки, поскольку третью – саков-парадарая – авторы отождествляют с европейскими скифами), массагетов и даев (дахов) (с. 13–21).

Ранней ионийской традиции, и прежде всего Геродоту, известны также исседоны, аримасы и аргиппей (агриппей). Но их географическая локализация спорна – различные исследователи помещали их как в среднеазиатско-казахстанских пределах (в физико-географической стране Центральный Казахстан), так и вне их (Южный Урал, Западная Сибирь, Алтай-Саянская горная страна) – т.е. вполне уверенно на среднеазиатско-казахстанских равнинах локализируются три-четыре кочевнических палеоэтнонима.

Такая десятикратная этнографическая обедненность среднеазиатско-казахстанских равнин VII–IV вв. до н.э. по сравнению с североамериканскими Великими равнинами XVI – середины XIX в. (обращают попутно внимание на примерное равенство хронологических диапазонов в 350–400 лет), конечно, отражает огромное качественное различие источниковедческих оснований. Лаконичность письменных источников стала одной из причин того, что предлагаемые для среднеазиатско-казахстанских степей этнографические и палеолингвистические реконструкции, как правило, удивительно гомогенны. По мнению большинства археологов, весь этот огромный ареал вкупе с обширными соседними территориями в сако-массагетское время был заселен исключительно ираноязычными племенами. Именно такая трактовка предлагается М.Г. Мошковой в «Заключении» к упомянутому тому «Археологии СССР» (с. 312–313): «Для среднеазиатских кочевников, а также близко связанного с ними населения Алтая и Тувы подобное утверждение (отнесение всего кочевого и полукочевого варварского мира азиатских степей к группе ираноязычных племен. – В.К.) представляется реальным...»

Опубликованная недавно серия статей о памятниках пазырыкской культуры алтайского плато Укок содержит важные результаты палеоантропологических исследований (молекулярно-генетический анализ фрагментов митохондриальной ДНК, межгрупповой анализ краниологических серий), разрушающие эти ставшие почти общепринятыми представления о гомогенном ираноязычии азиатских древних кочевников. Новые материалы отчетливо выявляют европеоидно-монголоидный характер пазырыкских хронологических серий, их слабую связь с краниологией «андроновцев». Анализ фрагментов ДНК показал, что минимальные генетические дистанции обнаружены между пазырыкцами и современными этническими группами кетов и селькупов.

Авторы этих исследований, и прежде всего резюмирующий серию статей В.И. Молодин, пока не отказываются от привычных представлений об ираноязычии евразийских кочевников, а лишь считают уже достаточно доказанным предположение о том, «что в основе пазырыкской культуры лежат два компонента – местный самодийский и пришлый иранский»¹⁹.

К тому стоит добавить два соображения. Во-первых, молекулярно-генетический анализ фрагментов ДНК пазырыкцев позволил представить схему («дерево филогенетических связей между пазырыкцами и современными этническими группами Евразии»).

¹⁹ Полосьмак Н.В., Молодин В.И. Памятники пазырыкской культуры на плоскогорье Укок // Археология, этнография и антропология Евразии. 2000. № 4. С. 85; Воевода М.И., Ромащенко А.Г., Ситникова В.В., Шульгина Е.О., Кобзев В.Ф. Сравнение полиморфизма митохондриальной ДНК пазырыкцев и современного населения Евразии // Там же. С. 88–94; Чикишева Т.А. Вопросы происхождения кочевников Горного Алтая эпохи раннего железа по данным антропологии // Там же. С. 107–121; Молодин В.И. Пазырыкская культура: проблемы этногенеза, этнической истории и исторических судеб // Там же. С. 134–138. См. несколько иную, менее конкретную гипотезу: Чикишева Т.А. Антропологическая характеристика мумий // Феномен алтайских мумий. Новосибирск, 2000. С. 198, 199; Воевода М.И., Ситникова В.В., Ромащенко А.Г. Расово- и этноспецифические особенности мтДНК представителей пазырыкской культуры Горного Алтая // Там же. С. 224–230.

зии»), показывающую минимальные генетические дистанции пазырыкцев по отношению не только к самодийцам-селькупам, но и к кетам. Кетский же язык в настоящее время является изолированным, но рассматривается как единственный сохранившийся из енисейской семьи языков. Мы не можем представить себе ареал этой исчезнувшей языковой семьи. Ее печальная судьба сделала непопулярными гипотезы о енисейской («палеосибирской») языковой принадлежности («кетоязычии») носителей тагарской культуры²⁰ и центральноазиатских хуннов-сюнну²¹.

Во-вторых, присутствие монголоидного компонента в краниологических материалах, относящихся к якобы сплошь ираноязычному древнекочевническому населению, не является какой-то сенсационной новостью – оно давно известно антропологам²².

Какие выводы мы вправе сделать на основе подобных археолого-этнографических сопоставлений?

В этнографической науке этническая (прежде всего этнолингвистическая) гомогенность не является атрибутом историко-этнографических (историко-культурных) провинций и областей и совершенно не свойственна хозяйственно-культурным типам²³. Поэтому археологи не могут навязывать качество этнической гомогенности не только «скифо-сибирскому миру» в целом, но его крупным, включающим несколько культур, ареалам.

Вполне возможно, что формирование древнекочевнических интеркультурных ареалов происходило без культурно-политического доминирования определенного этноса, распространявшего или «диктовавшего моду» на «раннекочевнический культурный комплекс».

Феномен «древнекочевнической интерэтнокультурной общности» очевиден, но имеет свои загадочные аспекты. К таковым можно отнести «эмерджентность» (относительную внезапность появления) и «проектность» (овеществление в очень конкретном облике вроде «скифской триады»)²⁴. Объяснение этих особенностей могло бы стать основой убедительной реконструкции генезиса древнекочевнических культур.

В.А. Кореняко

COMMON AND SPECIAL IN THE CULTURES OF SCYTHO-SAKIAN TYPE

Korenyako V.A.

The contemporary discussion which offers different ethnocultural attributions of the population on the territory between Dnepr and Don in the VI–III centuries BC, gives us an occasion to examine the essence of the ancient nomadic cultural complex. Being a set of certain typical for the VI–IV centuries BC categories of things (named «Scythian Trias», «Pentas» etc. by specialists), the ancient nomadic cultural complex is characteristic for horseman cultures of the «Scytho-Siberian World» from the Danube to the territories over Baikal. The rich comparative material shows that the «Scytho-Siberian World» and the big areas forming it, being culturally homogeneous in many respects, are characterized by ethnolinguistic inhomogeneity. Most probably, the forming of the ancient nomadic intercultural areas proceeded without domination of a certain ethnos.

²⁰ Членова Н.Л. Происхождение и ранняя история племен тагарской культуры. М., 1967. С. 222, 223.

²¹ Пуллиблэнк Э.Дж. Язык сюнну // Зарубежная тюркология. Вып. 1. Древнетюркские языки и литературы. М., 1986. С. 29–70.

²² Гинзбург В.В., Трофимова Т.А. Палеоантропология Средней Азии. М., 1972. С. 106, 109–140, 341; Ходжайов Т.К., Ходжайова Г.К. Монголоидность у населения Средней Азии и ее эпохальные изменения // Среднеазиатский этнографический сборник. Вып. 4. М., 2001. С. 35–46.

²³ Этнические и этносоциальные категории. Свод этнографических понятий и терминов. Вып. 6. М., 1995. С. 31–33, 138–141.

²⁴ Кореняко В.А. Люди-олени или охотники на оленей? (Об этнониме саков) // Проблемы истории и культуры кочевых цивилизаций Центральной Азии. Материалы Международной научн. конф. Т. I. Археология. Этнология. Улан-Удэ. 2000. С. 116.

Международный «круглый стол» «Древняя Аравия. Новые открытия»

© 2002 г.

THE SABIR CULTURAL SEQUENCE IN THE FRAME
OF THE ARCHAEOLOGY OF COASTAL YEMEN
AND NORTHEAST AFRICA BRONZE AGE:
A PROVISIONAL VIEW

INTRODUCTION

Since the early 80ies, when mainly through the work of Alessandro de Maigret and the Italian Archaeological Mission in the Yemen Khawlan district, South East of Sanaa, the late prehistory of Southwest Arabia began to be known, the researches of many Archaeological Missions focused on this period. A complex picture is emerging, with strong regional differences and chronological articulations that need further definition, in order to understand the developments that took place in the period that preceded the rise of the South Arabian kingdoms.

Recent field work in the hinterland of Aden by the Joint Mission of the German Institute of Archaeology in Sanaa and the Russian Academy of Sciences in Moscow, directed by Burkhard Vogt and Alexander Sedov, has yielded important results in this respect.

THE ARCHAEOLOGICAL SEQUENCE IN SABIR AND MA'LAYBA*

The site of Sabir lies, some 25 km north of Aden, in the fertile oasis of Lahj, fed by Wadi Tuban, a large river system, catching an area on the southern Yemeni mountains of little more than 5.000 square kilometres. The site, first mentioned by Hamilton in 1943¹ and then surveyed by Harding² and Doe³ in the 60s, has been the object of excavations by the Joint German-Russian Mission since 1994⁴.

Excavation in Sabir concern an extensive settlement with mud brick architecture, monumental buildings, small dwelling areas, huts and industrial areas. Soundings have provided evidence that the cultural deposit is at least 5 meters deep. The site has been abandoned and

* I am grateful to Burkhard Vogt and Alexander Sedov for having entrusted me with the direction of the Ma'layba excavation.

¹ Hamilton R.A.B. Archaeological Sites in the Western Aden Protectorate // *Geographical Journal*. 1943. V. 101. P. 110–117.

² Harding G.L. *Archaeology in the Aden Protectorates*. L., 1964.

³ Doe B. Notes on Pottery Found in the Vicinity of Aden // Appendix to the Department of Antiquities Annual Report, 1960–61. Aden. P. 3–41; *idem*. Pottery Sites Near Aden // Department of Antiquities Publication Bulletin no. 5. Aden. 1965; *idem*. Southern Arabia. L., 1971.

⁴ For an extensive account of results of Sabir excavations see: Vogt B., Sedov A. The Sabir Culture and Coastal Yemen during the 2nd Millennium BC – Present State of Discussion // PSAS. V. 28. L., 1998 (with bibliography).

covered with a thick layer of sand. Pits and large vessels sunken in the sand covering the abandonment layer, along with the shards scattered on the deflated surface, is evidence of a later occupation of the area, of which no architectural traces remain.

Two deep soundings carried out in different areas of the Sabir Settlement provided the first archaeological sequence for the site. In 1994 at Sabir 8A the sounding stopped at the depth of around 5 meters in correspondence of a layer of very fine greyish sediment. No structures were found, but a well-stratified pottery sequence was recovered.

While the pottery from the first *strata* in the sounding can be assigned to the phase represented by Sabir mudbrick architecture, shards from deeper *strata* show formal and technological differences. In particular deep tronconical bowls and jars with slightly inverted rim have a internally thickened and obliquely flattened rim, unknown in the upper layers; pithoi of very fine manufacture are decorated with a series of ridges on the shoulder; handles and ridges on jars bear incised and impressed decorations, internal and external surfaces of open vessels are very often completely burnished, so to appear almost polished.

During the 1996 campaign a second sounding was carried out in area 2C. Its purpose was to investigate the nature of a small mound, whose surface was scattered with shards; many of them overfired or vitrified. Excavation proved that the small tell was made up of a series of open kilns and their debris; the lowest kilns were at the level of the plain. The sounding went deeper than the plain level for about two meters without reaching sterile soil. Here hearths, bones and pottery down to the bottom were signs of human activities. A confirmation of the pottery sequence observed in Sabir 8A was found here: pottery of Sabir top layers in relation to the kilns and shards matching the ones from the deep layers in Sabir 8A, in the *strata* underneath.

Although the study of pottery is still in its preliminary stage, two archaeological phases can be recognised in the Sabir assemblage: an early phase – Sabir Phase 1 – in the deep layers of the deep soundings and a late phase – Sabir Phase 2 – associated with mudbrick architecture. Three new sites were discovered in 1996 during a short survey carried out to the east and south of Sabir, in a range of few kilometres. Pottery collected on the surfaces of the three sites proved to be a mixture of types assigned to Sabir Phase 1, and types characteristic of Sabir Phase 2.

A sounding was carried out in 1997 in one of the three sites, Ma'layba, 6 kilometres Southeast of Sabir. The settlement consists of two small tells, raising from the plain for a height of little more than 3 meters, 50 meters above sea level. The area lies in the oasis formed by Wadi Saghir, the eastern branch of Wadi Tuban that forms the oasis of Lahj. The plain is cultivated, mainly with cotton fields, nowadays irrigated from canals fed by pumped weels, while the tells appear scattered with shards lying on sand.

Excavation in one the two tells totalled about 140 square meters (fig. 1). Under the surface covered by a great quantity of pottery, clearly the effect of a long process of deflation, a layer of sand, up to more than 2 meters thick at the top, covered a complex stratigraphy, which, with some exceptions, could be identified in the entire trench.

Four floors laid one on top of the other in the next 2.30 meters of deposit. Layers, from 10 to 20 cm thick, of hard packed soil with round postholes, sometimes with the burned pole in situ, are the traces of sub-oval huts, with smaller postholes for outside fences. The area for a period of time was intensely dwelt, as can also be inferred from the presence of many grinding stones, as well as animal bones, and bone and bronze tools. No mud brick structures have been found during excavation.

Very clear traces of an irrigation system, with several canals, associated with the dwelling area, have also been found. Excavation reached in a restricted area the depth of 6.30 meters; Alexander Sedov has carried out a further deepening of this sounding in November 1998, to reach the depth of 7.50 meters from the top of the mound. Under the deepest floor a sequence of 1.90 meters of archaeologically sterile *strata* of very fine compact soil up to 20 cm thick, blackish sand and very thin layers of sand alternated with very thin layers of fine sediment, stopped on a first dark brown paleosol, 15 cm thick; a second paleosol, 90 cm thick, was separated by the first one by 20 cm of sediment.

A great quantity of pottery has been recovered from all levels of the stratigraphic sequence. In the Ma'layba main phase, the one related to the four floors with hut foundations, vessels have

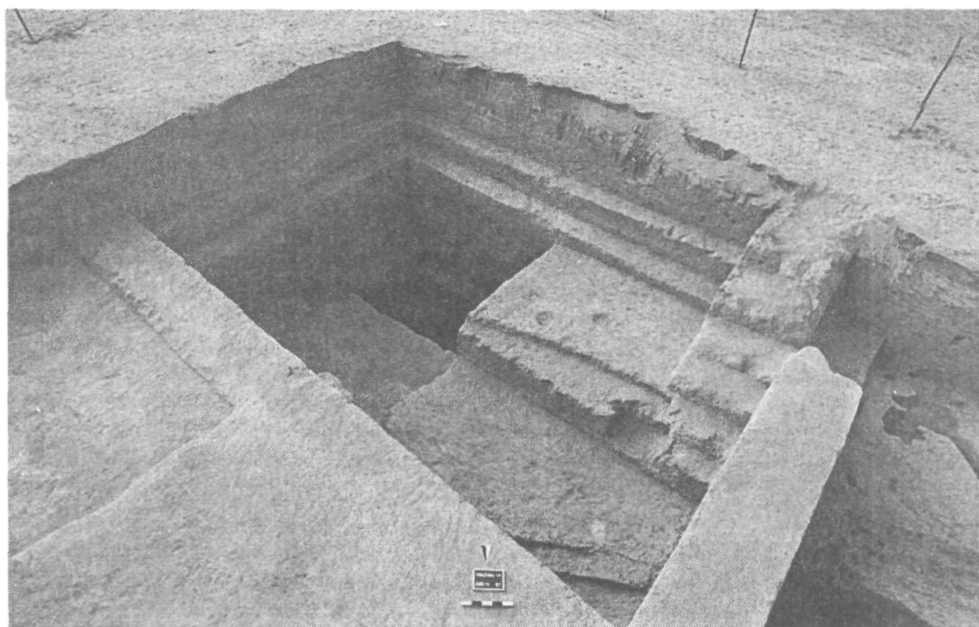

Fig. 1. Ma'layba. View of excavation and deep sounding

features matching the ones known from Sabir Phase 1, with the addition of several new types. On the other hand the most characteristic shapes and decorations of the Phase 2 are absent; painted vessels are almost absent, like terracotta figurines.

In term of absolute chronology, the Sabir layers associated with the mudbrick architecture gave radiocarbon-calibrated dates between the 13th and the 9th centuries BC. Sabir Phase 1, represented in Ma'layba by over 2.50 meters of cultural deposit, is radiocarbon-dated roughly between 2000 and the 13th century BC⁵.

SABIR CULTURE PHASE 1

The corpus of vessels from Phase 1 is formed by very simple shapes; among them: platters, shallow bowls, deep tronconical bowls and cylindrical jars with obliquely flattened inner rim, globular jars and ovoid jars with curved, everted rims. Decorations include single or multiple vertical incised short lines, knobs, vertical and horizontal plain ridges, elaborate ridges with impressed lines or dots (fig. 2, 3).

Phase 1 pottery finds very few parallels in published Bronze Age assemblages from the Tihama coastal plain. A tronconical bowl with convex base has a parallel in the Sihi shell midden, the site excavated by the American Archaeological Mission in the Saudi Tihama⁶. No parallels can be found in sites surveyed by Harding⁷ and Doe⁸ and in site STN near Zabid, surveyed and excavated by the Canadian Archaeological Mission of the Royal Ontario Museum⁹.

⁵ Vogt B., Sedov A., Buffa V. Zur datierung der Sabir Culture, Yemen // ABADY. Bd IX. Mainz, 2002.

⁶ Zarins J., Murad A., Al-Yaish Kh. The Second Preliminary Report on the Soutwestern Province // *Atlat*. V. 5. Riyadh, 1981. P. 9–42; Zarins J., Zaharani A. Recent Archaeological Investigations in the Southern Tihama Plain // *Atlat*. V. 9. 1985. P. 65–107; Zarins J., Al-Badr H. Archaeological Investigations in the Southern Tihama Plain II // *Atlat*. V. 10. 1986. P. 36–57. For the bowl see: Zarins, Zaharani. Southern Tihama Plain. Pl. 81, 13.

⁷ Harding. Archaeology...

⁸ Doe. Notes...; *idem*. Pottery...

⁹ Ciuk Ch., Keall E. Zabid Project Pottery Manual 1995. Preislamic and Islamic Ceramics from the Zabid Area, North Yemen. L., 1996 (BAR International Series. V. 655).

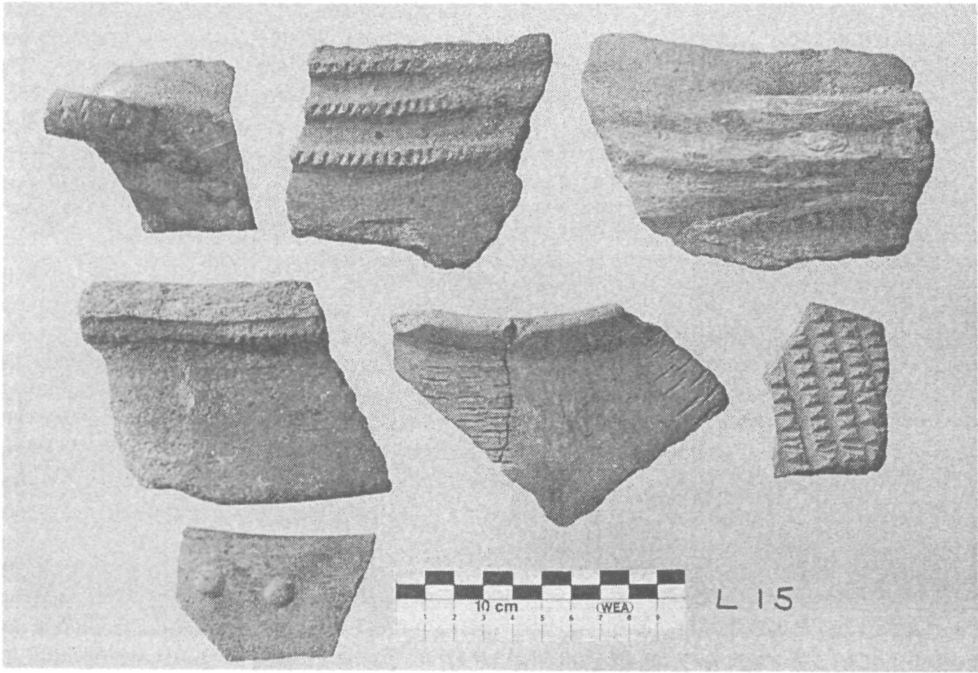

Fig. 2. Ma'layba. Pottery of Sabir Early Phase

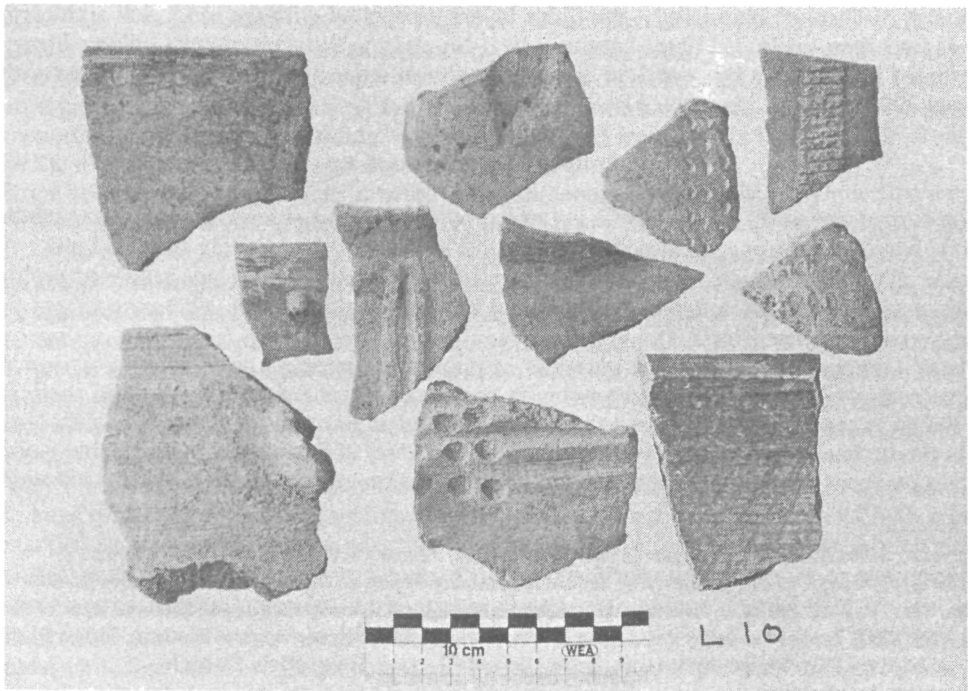

Fig. 3. Ma'layba. Pottery of Sabir Early Phase

Unfortunately the pottery from sites surveyed by M. Tosi in the frame of the Italian Mission remains unpublished; presumably, as he mentioned several sites with "Sabir" pottery, he was referring to the pottery of Phase 2, known from Harding's survey¹⁰. We can say that the Phase 1 of Sabir Culture is up to now unknown in coastal Yemen, north of the Gulf of Aden and of the Lahj area.

It seems that some similarities can be found in the pottery assemblages of sites surveyed and excavated in Hawlan at-Tiyal and the Dhamar plain by the Italian Archaeological Mission¹¹, and the Mission of the Chicago University Oriental Institute¹² respectively, in particular in two groups of forms well represented both in Hawlan and in Dhamar during the 3rd millennium; they are platters and shallow bowls of very large dimensions¹³ and globular jars with everted rims¹⁴. A carinated shallow bowl from Ma'layba recalls also types present in the High Plains¹⁵. It has to be noted nevertheless that the treatment of the surfaces of vessels of the two areas are quite different, with burnishing well spread in vessels of the Sabir Culture and scarce in the High Plains. Overall the pottery of the Early Bronze Age in the High Plains seems less refined. On the other hand some peculiar features of Sabir Phase 1, like obliquely flattened inner rims on deep bowls and jars and incised and impressed decorations, mainly on ridges and handles, do not seem to appear in Bronze Age assemblages of the High Plains.

SABIR CULTURE PHASE 2

The pottery assemblage of Phase 2 is much richer in shapes than that of Phase 1¹⁶. A great variety of shapes, both simple and elaborate, form a very distinctive collection that has some affinities with the repertoire of Phase 1 in the range of simple forms. Large shallow bowls are still present, but bear usually different rims; deep bowls and jars are now lacking the very distinctive thickened, obliquely flattened inner rim. Within these simple forms are to be found the only very generic parallels with the 2nd millennium al-Sibal assemblage in the High Plains, from where a deep bowl with slightly everted rim recalls a specimen from Sabir¹⁷.

The whole range of forms is innovative in respect to Phase 1; they include: carinated bowls, footed bowls with incised vertical comb lines pending from rims, holemouth jars with curved ridges with impressed vertical strokes, necklace jars with vertical rim and horizontal ridges and handles, necked jars, pithoi with multiple vertical comb lines pending from rim, fenestrated vessels¹⁸.

Decorations include series of incised vertical lines below rim, ridges with vertical strokes or fingernail impressions, comb-impressed vertical set of small dots pending from rims and on vertical handles. Painting is present on many vessels in the form of simple geometric patterns. Decorations of Phase 2 bear a generic resemblance with Phase 1, and seem derived from them.

¹⁰ Tosi M. *Archaeological Activities in the Yemen Arab Republic, 1985: Tihama Coastal Archaeology Survey // East and West*. 1985. V. 35/4. P. 363–369; *idem*. *Archaeological Activities in the Yemen Arab Republic, 1986: Neolithic and Protohistoric Cultures, Survey and Excavations on the Coastal Plain (Tihama). Preliminary Report for the Italian Archaeological Mission in the Y.A.R. // East and West*. 1986. V. 36/4. P. 440–415; *idem*. *The Emerging Picture of Prehistoric Arabia // Annual Review of Anthropology*. 1986. V. 15. P. 461–490.

¹¹ Maigret A. de. *The Bronze Age Culture of Hawlan at-Tiyal and al-Hada (Republic of Yemen) A 1st General Report*. Rome, 1990.

¹² Wilkinson T.J., Edens C., Gibson M. *The Archaeology of the Yemen High Plains: a Preliminary Chronology // Arabian Archaeology and Epigraphy*. 1997. V. 8. P. 99–142; Edens Ch., Wilkinson T.J. *Southwest Arabia during the Holocene: Recent Archaeological Developments // Journal of World Prehistory*. 1998. V. 12 (1). P. 55–119; Wilkinson T.J., Edens Ch. *Survey and Excavation in the Central Highlands of Yemen: Results of the Dhamar Survey Project, 1996 and 1998 // Arabian Archaeology and Epigraphy*. 1999. V. 10. P. 1–33.

¹³ Wilkinson, Edens, Gibson, *Yemen High Plains*. Fig. 7, 10; Maigret de. *Hawlan at-Tiyal*. Figs. 44, 1: 46, 14; 50, 1; 56, 2, 9.

¹⁴ Maigret de. *Hawlan at-Tiyal*. Figs. 39, 2; 51, 12; 68, 3.

¹⁵ *Ibid*. Fig. 52, 2; Wilkinson, Edens, Gibson. *Yemen High Plains*. Fig. 12, 13.

¹⁶ For a description of Sabir late phase pottery see: Vogt, Sedov. *The Sabir Culture...*

¹⁷ Wilkinson, Edens, Gibson. *Yemen High Plains*. Fig. 13, 44.

¹⁸ Vogt, Sedov. *The Sabir Culture...* Figs. 2, 3.

As it has been pointed out by Vogt and Sedov¹⁹, sites carrying trains of Sabir Culture Phase 2 have been recognised all along the Yemeni Tihama plain, the Saudi Tihama up to north of Jizan, and along the Eastern Gulf of Aden to Zinjibar. The Sihi shell midden yielded a corpus of pottery types comparable with the Sabir Phase 2 one and also a consistent set of vessels with incised and impressed decorations, both simple and elaborate. In the range of simple patterns, some generic similarities with Sabir Phase 2 decorations can be found²⁰, but the elaborate decorations are unknown in Sabir. In site STN near Zabid, a number of vessels closely match the Sabir Phase 2 assemblage. M. Tosi reported from his extensive surveys in the Yemeni Tihama several sites with Sabir pottery.

It is hard to find parallels for the Phase 2 corpus of vessels outside coastal Yemen. Vogt and Sedov have reported two fragments, one from the cemetery of the Ilmaqah Temple of Awam in Marib and one from Hajar Yahir in Wadi Marha²¹.

Three fragments with horizontal grooves belonging to necks of jars from Sabir remind similar types from Yala, the protosabaean town excavated by the Italian Archaeological Mission²². This direction of contacts is also inferred by a carinated bowl of a Yala type (of smaller size and of a different fabric than specimens from Yala) in site STN, as Keall and Ciuk have pointed out²³. A single fragment of Early Raybun painted pottery from Sabir points to Wadi Hadramawt²⁴.

THE SABIR CULTURE AND NORTHEAST AFRICA

In recent years scholars have drawn attention to the subject of contacts between culture of Bronze Age Yemen and of Northeast Africa.

Excavations by the Italian Archaeological Mission directed by R. Fattovich in the Gash Delta (Kassala, Sudan) and by the Joint Mission of the University of Khartoum and of the Southern Methodist University directed by A. Mohammed-Ali and A.E. Marks in the Middle Atbara valley (Atbara, Sudan) have led to the identification of a previously unknown culture and a ceramic tradition, the Atbai Ceramic Tradition that spans about 5000 years (from the 5th to the 1st millennium BC)²⁵.

Within the Atbai Tradition, the Kassala phase is dated to the 4th – 2nd millennia BC with three Groups: the Butana, the Gash and the Jebel Mokram Group. The cultural sequence is best illustrated by the work on the site of Mahal Teglinos, excavated by the Italian Archaeological Mission since 1984. This is the major site of all the area and the only one where systematic excavations have been carried out²⁶.

The chronological span assigned to each phase is determined by the combination of radiocarbon dates²⁷ from excavation and parallels with Kerma and C-Group like pottery found in the different levels.

Five phases of the Gash Group have been identified: Proto Gash dates at the end of the 4th millennium BC, Early Gash from 3000 to 2300 BC, Middle Gash from 2300 to 1900 BC,

¹⁹ Vogt, Sedov. *The Sabir Culture...*

²⁰ Patterns that bear a resemblance with Sabir are in: *Zarins, Zaharani*. Southern Tihama Plain. Pl. 85, 3–8.

²¹ Vogt, Sedov. *The Sabir Culture...*

²² *Maigret A.de*. La ceramica saabea. Specificità e sviluppi da uno studio delle forme // *Arabia Felix*. V. 1. Fig. 8, 1, 4 (in press).

²³ Ciuk, Keall. Zabid Project Pottery Manual. Pl. 95/1; *Maigret de*. La ceramica saabea. Fig. 2.

²⁴ Vogt, Sedov. *The Sabir Culture*.

²⁵ *Fattovich R., Marks A.E., Mohammed-Ali A.* The Archaeology of Eastern Sahel, Sudan: Preliminary Results // *The African Archaeological Review*. 1984. V. 2. P. 173–188.

²⁶ *Fattovich R., Sadr K. and Vitaliano S.* Società e territorio nel Delta del Gash (Kassala, Sudan Orientale), 3000 a. Cr. – 300/400 d. Cr. *Africa*. V. 43. Settembre 1988. P. 394–453; *Fattovich R.* Indagini archeologiche sul popolamento antico della zona di confine settentrionale Etiopico-Sudanese // *Rivista di Antropologia*. 1988. V. 66. P. 113–136; *idem*. Il sito protostorico di Mahal Teglinos, presso Kassala (Sudan Orientale) // *Rivista di Antropologia*. 1989. V. 67. P. 221–238; *idem*. Excavation at Mahal Teglinos (Kassala), 1984–1988, a Preliminary Report // *Kush*. 1993. V. 16. P. 225–287.

²⁷ *Fattovich R., Vitaliano S.* Radiocarbon Dates from Mahal Teglinos, Kassala // *Nyame Akuma*. V. 31. 1989. P. 39–40.

Classic Gash from 1900 to 1700 BC, Late Gash from 1700 to 1500 BC. Jebel Mokram Group is dated from 1500 to 500 BC²⁸.

Overall, ceramics from Gash Group and Jebel Mokram Group form two ceramic assemblages that bear no resemblance with pottery of Yemeni High Plains sites of the 3rd and 2nd millennium BC. Still R. Fattovich has drawn attention to a fragment of a deep bowl from Mahal Teglinos, level IV²⁹, dated from 2500 to 2300 BC, decorated with a wavy line motif. A similar motif is found on a bowl from Wadi Yana'im in Hawlan, a settlement in the Yemeni High Plains, dated to the end of the 3rd millennium or to the beginning of the 2nd millennium BC³⁰. Wavy line motifs are also present in a 3rd millennium site in Dhamar area, in site DS150, belonging to the 3rd millennium BC³¹.

Considering possible contacts between the Sabir Culture and the culture of the Gash Delta, since the Gash Group lowest date is fixed to the middle of the 2nd millennium BC, comparisons for the Group should be looked for mainly in the Sabir Phase 1. According to the set of published vessels from Kassala, no precise parallels can be found at present in terms of shapes and, particularly, decorations. The only point of contact between the two repertoires is the presence of burnishing on the Gash Group and Sabir Phase I assemblages.

Comparisons for Sabir Phase 2 pottery should be looked for in the Jebel Mokram Group, a Pan-Grave culture related assemblage, dated 1500–500 B. C.³² No systematic parallels in the two pottery assemblages seem to exist³³. A single Pan-Grave like decoration has been found on a shard of Sabir Phase 2 whose profile does not recall vessels of Sabir Culture, leading to the hypothesis of an import³⁴. Once the study of the enormous quantity of Sabir pottery will be completed, some other *foreign* element will be probably identified. Furthermore a large collection of terracotta zoomorphic (and anthropomorphic) figurines comes from Sabir Phase 2; zoomorphic figurines are also present in a site of Jebel Mokram Group³⁵.

At Sihi excavators have compared the very specific set of impressed and incised decorations with Kerma and C-Group pottery from Nubia³⁶. Some motifs remind also the repertoire of decorations of the Pan-Grave culture and that of the related Jebel Mokram Group from Gash Delta³⁷.

In recent years R. Fattovich has drawn attention to contacts between the Tihama and the Horn of Africa in the second half of the 2nd millennium BC. On one hand parallels in pottery between Sabir, Sihi, Wadi Urk (Hodeida, Yemeni Tihama) and Adulis (Gulf of Zula, Eritrea) have led the scholar to speak of a Tihama Cultural Complex, sharing «enough ceramic

²⁸ Fattovich R. At the Periphery of the Empire: The Gash Delta (Eastern Sudan) // Egypt and Africa. Nubia from Prehistory to Islam. / Ed. W. V. Davies. L., 1991. P. 40–47.

²⁹ Fattovich. Il sito protostorico di Mahal Teglinos. P. 233. The shard is published in Fattovich. Excavation at Mahal Teglinos. Fig. 19, top; and in Fattovich. At the Periphery of the Empire. Fig. 5, 1.

³⁰ de Maigret. Hawlan at-Tiyal. Fig. 78, 2.

³¹ Wilkinson, Edens, Gibson. Yemen High Plains. Fig. 10, 1–3.

³² Sadr K. The Territorial Expanse of the Pan-Grave Culture // Archéologie du Nil Moyen. V. 2. 1987. P. 265–291.

³³ The same zigzag pattern appears on several fragments from Agordat (a group of multicomponent sites in Central Eritrea with Gash Group and Jebel Mokram Group elements) and on two shards from Harding surface collection in Sabir. This evidence cannot be taken into consideration, because in Agordat the motif is impressed, while in Sabir it is painted. Arkell A. J. Four Occupational Sites at Agordat // Kush. 1954. V. 2. Pl. VI, 6; Harding. Archaeology in the Aden Protectorates. P. 21. Pl. VII, 76, 77; Fattovich R. The Contribution of the Recent Field Work at Kassala (Eastern Sudan) to Ethiopian Archaeology // Etudes éthiopiennes / Ed. C. Lapage. V. I. P., 1994. P. 47.

³⁴ Vogt, Sedov. The Sabir Culture... Not. 4.

³⁵ Ibid.; Fattovich R. The Late Prehistory of the Gash Delta (Eastern Sudan) / Ed. Krzyzaniak L., Kobusiewicz A. // Late Prehistory of the Nile Basin and the Sahara. Poznan, 1989. Fig. 9.

³⁶ Zarins, Zahrani. Southern Tihama Plain; Zarins. Al-Badr. Southern Tihama Plain, II.

³⁷ Zarins, Zahrani. Southern Tihama Plain. Pl. 88, 10, 14 remind a version of the typical net pattern Pan-Grave decoration. See: Bietak M. Ausgrabungen in Sayala–Nubien 1961–1965. Wien, 1966. Taf. 26, 76003/b; Taf. 33, 76069 a, b, c; Zarins; Zahrani. Southern Tihama Plain. Pl. 88, 12 recalls a Jebel Mokram motif that Sadr links to some C-Group ceramics: Sadr. The Territorial Expanse of the Pan-Grave Culture. P. 273. Fig. 5.

features to be regarded as regional variants of one cultural tradition»³⁸. On the other hand he has pointed out parallels between the pottery from sites of the Tihama Complex and those from Pre-Axumite sites³⁹. The evidence from the excavated corpus of ceramics from Sabir can bring some new data in this respect and in part confirm this view.

Regarding the «Tihama Complex», it has already been mentioned that Sihi and Sabir share a consistent number of vessel shapes. In Adulis, on the other side of the Red Sea, bowls with convex sides, carinated bowls with straight sides, and carinated bowls with concave sides find a good parallel in Sabir and Sihi; Paribeni describes also a fragment of a vessel that could tentatively be ascribed to a fenestrated vessel of Sabir form⁴⁰. On the contrary decorations on vessels from Sihi and Adulis seem quite different, and it has already been mentioned that Sabir and Sihi decorations are also different.

Sabir excavations confirm the existence of contacts with the Pre-Axumite culture.

The Pre-Axumite culture is defined as a complex of pottery types common to a group of sites in Northern Ethiopia and Eritrea during the 1st millennium BC⁴¹. Mainly in the stratigraphic sequences of Yeha and Matara sites, Fattovich has recognised three phases during this period. The Early Pre-Axumite Phase precedes the construction of the temple in Yeha; the Middle Phase is contemporary with the construction of the temple; the Late Phase is associated with the late occupation of the temple. The same phases are recognised also in Matara, where the settlement seems to have started earlier than in Yeha. In absence of C14 dating, the Pre-Axumite chronology is based on cross dating with cultural sequences from South Arabia and the Nile Valley. According to Fattovich, it can, with a certain amount of certainty, be stated that the end of the Early Pre-Axumite Phase is dated to the 9th/8th century BC, the date of its beginning being unknown; the Middle Phase is dated from the 8th/7th to the 4th/3rd centuries BC, and the Late Phase from the 3rd/2nd BC to the 1st/2nd centuries AD. Recent excavations at Yeha temple by a French Mission, directed by Christian Robin and Alessandro de Maigret, have confirmed the date of its construction to the 8th – 7th century BC⁴².

Related to the Pre-Axumite culture is the Onâ culture, in the Hamasien plateau in Eritrea which early phase Fattovich dates to the second half of the 2nd millennium BC⁴³.

As Fattovich⁴⁴, Vogt and Sedov⁴⁵ have stated, some parallels can be drawn between Sabir Phase 2 pottery assemblage, that of the Pre-Axumite culture and that of the related Onâ culture, in term of vessel shapes. It is now clear, from the set of excavated vessels from Sabir, that carinated bowls with convex base, tronconical bowls with convex base, shallow bowls of large size with horizontal handle, goblets (or tulip-like pots, according to Fattovich), jars with thickened rim and horizontal handle on a ridge are specific Sabir Phase 2 types; the resemblance with Pre-Axumite vessels⁴⁶ is rather precise. Notwithstanding it must be noted that

³⁸ Fattovich R. The Contacts Between Southern Arabia and the Horn of Africa in Late Prehistory and Early Historical Times: a View from Africa // Profumi d'Arabia. Roma, 1997. P. 278–279.

³⁹ Fattovich R. Remarks on the Pre-Axumite Period in Northern Ethiopia // Journal of Ethiopian Studies. 1990. V. 23. P. 22–23.

⁴⁰ Paribeni P. Ricerche nel luogo dell'antica Adulis // Monumenti Antichi. 1907. V. 18. P. 450. Tav. III, 22, 25, 32; tav. IV, 22; tav. V. 7; Zarins, Zahrani. Southern Tihama Plain. Pl. 81, 11, 15.

⁴¹ Fattovich. Remarks on the Pre-Axumite Period. P. 1–33.

⁴² Maigret A. de. The Temple of Nakrah at Baraqish and its Relation toward Vehâ/Ethiopia // Paper Delivered at the Fourth International Conference on the Civilisations of Ancient Yemen, Sanaa 10th–13th March 1998.

⁴³ Tringali G. Cenni sulle ono di Asmara e dintorni // Annales d'Ethiopie. 1965. T. 6. P. 143–162; *idem*. Necropoli di Cascassé e oggetti sudarabici (?) dalla regione di Asmara (Eritrea) // Rassegna di Studi Etiopici. 1978. V. 26. P. 47–97; *idem*. Note su ritrovamenti archeologici in Eritrea // *Ibid*. 1981. V. 28. P. 99–113.

⁴⁴ Fattovich. Remarks on the Pre-Axumite Period. P. 22–23.

⁴⁵ Vogt, Sedov. The Sabir Culture...

⁴⁶ See: Anfray F. Une campagne de fouilles à Yeha (Février – Mars 1960) // Annales d'Ethiopie. 1963. T. 5. Pl. 134 c, d; 140, 6; *idem*. La Poterie de Matara, Esquisse Typologique // Rassegna di Studi Etiopici. 1966. V. 22. Pl. 47; 48, 1, 2; *idem*. Matara // Annales d'Ethiopie. 1967. T. 7. P. 38; Tringali. Necropoli di Cascassé. Fig. 4; Fattovich R. Materiali per lo studio della ceramica pre-axumita etiopica // AION. 1980. V. 40. Suppl. 25. Fasc. 4. Tav. 16. top; P. 39; Leclant J., Miquel A. Reconnaissances dans l'Agammé: Goulo-Makeda et Sabea (Octobre 1955 et Avril 1956) // Annales d'Ethiopie. 1959. T. 3. Pl. 62d.

not the totality of forms from Sabir and Pre-Axumite sites is comparable; instead each assemblage is characterised also by several exclusive shapes.

All vessels from Sabir that match specimens from the Pre-Axumite culture come from Sabir Phase 2. The Pre-Axumite vessels come, following Fattovich chronological sequence, some from Early Pre-Axumite Phase, but some even from the Middle and some from the Late Phase.

The Pre-Axumite culture is distinguished by a set of rather elaborated impressed and incised decorations⁴⁷. Decoration patterns from Adulis match the Pre-Axumite ones only in some simple motifs. Both sets of decorations seem to be rather far from motifs from Sihi. In this picture Sabir assemblage is the one that shows less similarities with Pre-Axumite patterns.

The origin of an hypothetical common denominator for the development of these decorations remains unclear, also taking into account the uncertain chronology of Adulis deep layers and, in part, of the Pre-Axumite sequence.

COMMENTS

By the end the 3rd millennium Sabir Culture people were well established in several settlements in the Lahj oasis and were practising agriculture, exploiting the permanent water of Wadi Tuban and the occasional flood waters. No traces of the same culture in its early phase (Sabir Phase 1) are presently known outside the Gulf of Aden and its hinterland. Contacts probably existed with populations living in the High Plains, but this aspect needs further investigation.

During this period possible loose contacts existed between Yemeni High Plains and the Gash Delta (Sudan).

From the second half of the 2nd millennium the Sabir Culture is known in the South Saudi Tihama, the Yemeni Tihama, along the coast of the Gulf of Aden from Khor Umeirah to Zinjibar. It is worth noting that we consider as belonging to the Sabir Culture sites sharing very close parallels in the pottery assemblages. Nevertheless the variability within this culture looks rather large. In a common cultural background the presence of *foreign* elements seems to imply a privileged direction of contacts of some areal of the Sabir Culture with specific areas across the Red Sea. This could explain the presence in the Sihi assemblage of a consistent number of vessels decorated with motifs that remind the Pan-Grave Culture and the related Jebel Mokram Group, implying closer contacts with Nubia and Northeast Africa.

These motifs are very scarce in Sabir, where there is instead evidence of contacts with the Pre-Axumite culture. It is nevertheless difficult to assess the meaning of the parallels of a selected group of vessels shapes shared by Sabir and Pre-Axumite sites due to the still rather imprecise Pre-Axumite chronology, based mainly on cross-dating with cultural sequences from eastern Sudan, the Nile Valley and South Arabia.

Vittoria Buffa

КУЛЬТУРА САБИР И ЕЕ МЕСТО СРЕДИ КУЛЬТУР БРОНЗОВОГО ВЕКА ПРИБРЕЖНОГО ЙЕМЕНА И СЕВЕРО-ВОСТОЧНОЙ АФРИКИ: ПРЕДВАРИТЕЛЬНЫЕ ЗАМЕЧАНИЯ

В. Буффа

Археологические культуры эпохи бронзы в Юго-Западной Аравии стали известны только в 80-е годы XX века, в основном благодаря работам Итальянской археологической миссии в Йемене в области Хаулан к юго-востоку от Саны. Последующие открытия синхронных культур американскими археологами в области Замар и, особенно, изучение памятников в прибрежных районах Йемена совместной экспедицией Российской Академии наук и Германского

⁴⁷ Fattovich R. Introduzione alla ceramica preaksumita di Grat Be'al Guerti (Yehā) // Annales d'Éthiopie. Tome II. 1978. P. 26–28.

археологического института, позволяют более четко охарактеризовать эти культуры в контексте синхронных памятников Аравии и северо-восточной Африки. Культура Сабир, выделенная на западном и южном побережье Аравии, относится к концу III – началу I тыс. до н.э. Ее носителями являлись племена, практиковавшие поливное земледелие. В материальной культуре памятников, оставленных этими племенами, прослеживаются определенные черты сходства с синхронными культурами Северо-Восточной Африки, что свидетельствует о существовании регулярных контактов.

© 2002 г.

THE FIRST EXCAVATION CAMPAIGN IN «TEMPLE I» AT YEHA (TIGRAI, ETHIOPIA)

French archaeological mission led by Christian J. Robin, between 22 January and 7 February 1998, successfully carried out a first excavation campaign of the best-known and most conspicuous monument of Pre-Aksumite Tigrai, the so-called «Temple I» of Yeha¹. The decision to begin investigations from this typically South Arabian monument² reflects the main aim of the Mission, namely to make a systematic study of the South Arabian culture of Ethiopia. The following persons participated in the work, which was led by the author: Iwona Gajda (epigraphist), Philippe Aycard (site manager), Patrick Neury (architect), and Mario Mascellani (topographer-surveyor).

Anyone arriving at Yeha from the south-east, that is, along the road that shortly after leaving Inticho brings off to the north from the Adigrat-Adwa road, sees Temple I loom into view with its peculiar yellow limestone colour and great height from the dominant position it occupies on a dark hill that hides the view of the village on the south side. Contained within a double circuit of modern walls, it is flanked by the church of Enda Abba Afse, which, about 25 metres further north, rises on the higher portion of the rocky hillside. On entering the sacred enclosure from the west, one observes on the stairs and in the buildings of the two gates a large number of reused limestone blocks removed from the Sabaeen sanctuary.

Visited by the Portuguese Alvares in 1520³ and by the Britions H. Salt in 1810⁴ and Th. Bent in 1893⁵, Temple I of Yeha was studied and surveyed for the first time by the German mission of E. Littmann in 1906⁶. In 1955 the Frenchman J. Doresse discovered an ancient baptismal font in the southeast corner of the Temple's interior⁷. Since then the ruins have not been subjected to any further investigation. The material originating from collapses of the walls and roof, which had risen to a height of about one third of the large room⁸ of the end of the '40s

¹ Both the name of the temple and the divinity to which it was dedicated are unknown. For the time being the name «Temple I» will be used to distinguish it (as the Germans did in their 1913 report) from «Temple II», which is situated slightly further north on the Great Be'al Gebri hill. For the archaeological topography of Yeha cf. the map recently published by *Anfray F.* Yeha. Les ruines de Grat Be'al Gebri. Recherches archéologiques // Survey of Ethiopian Studies. 1995 [1997]. 39. P. 5–24. Plan 1.

² Cf. *Conti Rossini C.* Sugli Habašāt // Rendiconti della Reale Accademia dei Lincei. 1906. 15. P. 56; *Rathens C., Wissmann H. von.* Vorislamische Altertümer. II. Hamburg, 1932. S. 68–70; *Grohmann A.* Arabien, München, 1963. S. 170 ff.; *Anfray F.* Les anciens Ethiopiens. P., 1990. P. 18 ff.

³ *Alvares Fr.* Verdadeira informação das terras do Presto João das Índias. Lisboa, 1889. P. 35 ff.

⁴ *Salt H.* A Voyage to Abyssinia. P., 1814.

⁵ *Bent Th.* The Sacred City of the Ethiopians. L., 1896.

⁶ *Krencker D.* Deutsche Aksum-Expedition. II. B., 1913. S. 78–89.

⁷ *Doresse J.* Les premiers monuments chrétiens de l'Éthiopie et l'église archaïque de Yéha // *Novum Testamentum*. 1956. I. P. 209–224.

⁸ *Krencker.* Op. cit. S. 81. Abb. 168.

to be used in the construction of the church further north. Material was removed also from a small rectangular chapel and an entrance construction built in Christian times at the centre of the building and in front of the entrance⁹, respectively.

The excavation work performed during our first campaign led to the uncovering the entire paving of the temple building and the freeing of the porch structure.

The result of this campaign gives us an overview of the sanctuary, which modifies and enhances, that obtained by the 1906 German Archaeological Mission. The interior paving and the entrance platform, as well as the clearing of the vertical sections, further enhance the monumental nature of this building which, for important in the whole of pre-Aksumite Tigrai. Such an increase in the quality should, in our opinion, serve as an invitation to the Ethiopian antiquities authorities to proceed with a timely and adequate programme of consolidation and conservation of the monument.

Temple I is a large parallelepiped (15.20 m wide, 18.80 m deep and about 13 m height on the outside), the side of which are roughly aligned with the cardinal points and with an entrance only in the central third of the western facade. The dry wall delimiting it, with an average thickness of 1.40 m, consists of a double curtain of limestone blocks arranged in level courses of equivalent height and by an internal filling of stones and compacted earth. The blocks, of variable length, have been cut and laid with great care. The face of the blocks displays the classic South Arabian decoration with smooth border and central dressing. Transversal blocks laid as headers and vertically tie the two curtains together.

The building is erected on a kind of base characterised on the outside by a gradual slight increase in the courses. Before the excavation work the largest number of these expanded courses (seven) was to be found on the outer face of the rear wall (east wall), where the lowest one was found to be in contact with the rock. In a trial trench dug between the porch and the Southwest corner of the Temple as many as 13 examples of this type of course were continued (still without encountering solid rock). The uneven height of the base obviously depends on the need to match up with the uneven surface of the underlying plateau.

The inner faces of the surrounding walls show that the Temple was divided into two storeys. The four walls of the building initially rise to a height of 24 courses (or 6.30 m) at a constant thickness of 1.40 m. Then, all at once, they lose the inner curtain and only the outer one continues for a further 22 courses (that is, up to height of 5.70 m). A part of the missing inner curtain still remains in the corner to show that the vertical walls of the second storey were about 1 metre thick. In the recess formed by the decrease in thickness of the upper walls, the wooden beams supporting the first floor were laid. The careful baring of this supporting surface revealed a series of small mortises, arranged in pairs, that were used to anchor the beams.

The clearing of the paving has revealed a number of further details concerning the temple room (fig. 1, 2). The entrance (B2) is preceded by a large square cell (B1), the floor of which, made of stone slabs, is raised in the back third (i.e. the one up against the entrance) by a transversal step. The entire area is divided into five naves by four rows of three pillars (P1-P12). The central nave, aligned with the temple gate and with the entrance, is the largest. The pillars have not been conserved, although eleven monolithic bases made of volcanic rock mark their original presence, which emerge above floor level. The chiselled forms of the rectangular sections of the pillars appear on these parallelepipeds, which are supported by the underlying rock and rise to different heights.

The paving of the hypostyle hall is made of rectangular basaltic (riolite) slabs arranged in regular longitudinal rows. Part of this paving is missing in the central part of the hypostyle hall. Here the excavation work was continued as far as the solid rock. A bench (45 cm high and 40 cm wide) made of oblong blocks of the same stone runs along the foot of all the perimeter walls, the upper face remaining at the same height all around. Water and any solid fragments accumulating on the paving were discharged through two small canals that merged south of pillar P8 and then continued towards the exterior through an aperture in the southern wall.

⁹ *Ibid.* P. 79 sg. Fig. 167. The original layout of this church must date to no later than the 7th cent. A.D.; *Doresse*. *Op. cit.* P. 218 ff.

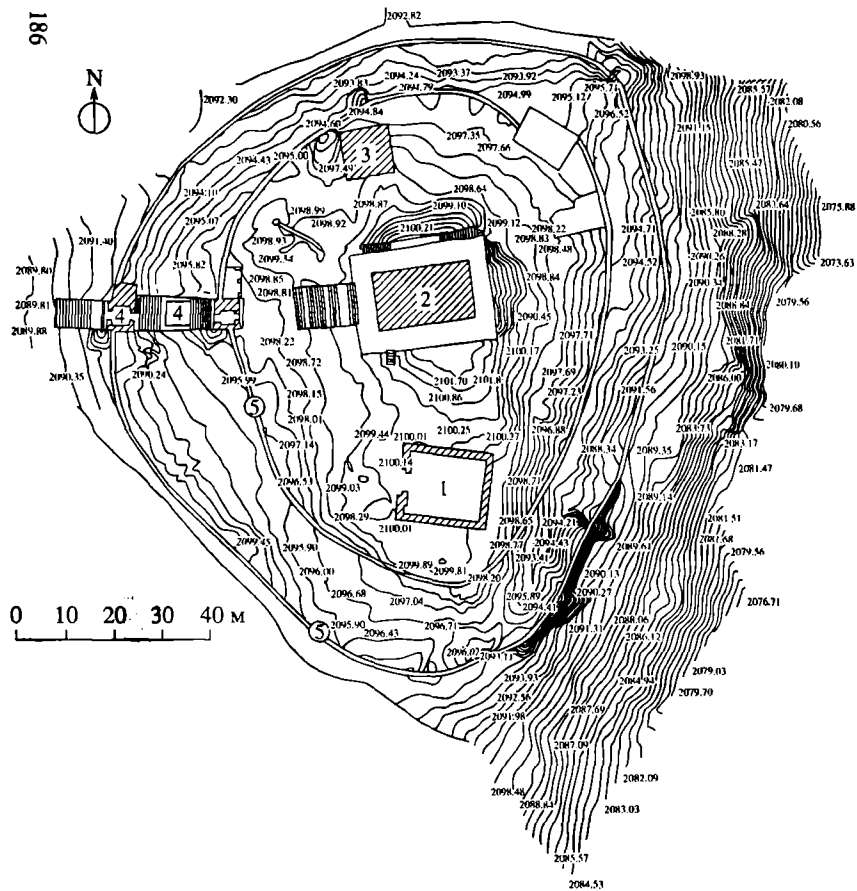

Fig. 1

Fig. 1. Ground Plan of the «Temple I» Area. 1 – Temple, 2 – Eglise d'Enda Abba Afse. 3 – Antiquarium, 4 – Edifices d'entrée, 5 – Encintes

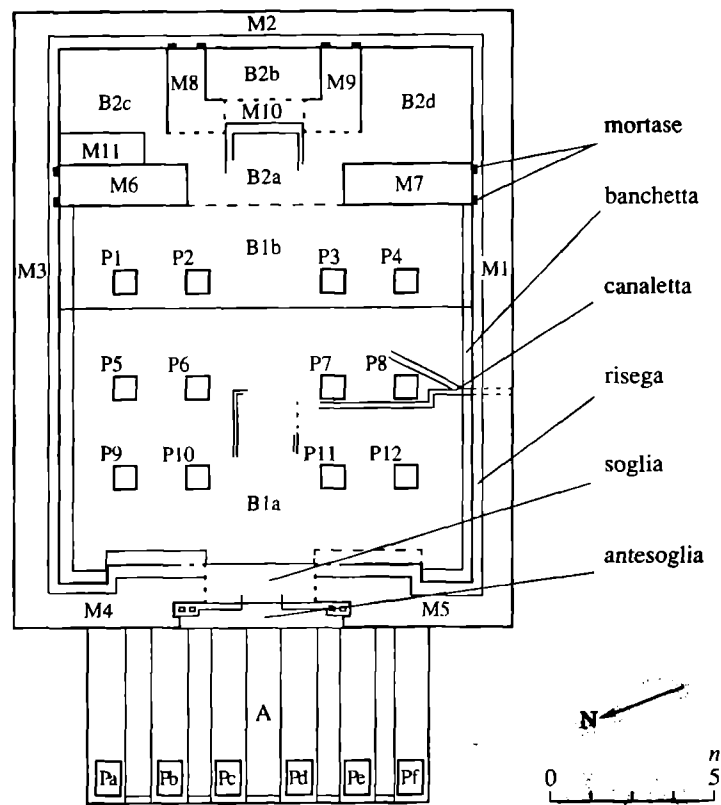

Fig. 2

Fig. 2. Ground Plan of Central Edifice. A – Pronao. B – Tempio. B 1 – cella (o sala ipostila); B 1a – parte bassa; B 1b – parte alta. B 2 – adito. B 2a – disimpegno; B 2b – sacratio; B 2c – annesso sinistro; B 2d – annesso destro. M 1 – M 11 – muri. P 1 – P 12 – pilastri interni; Pa – Pf – pilastri esterni

Of the front walls of the entrance (M6, M7) there remain the light-coloured volcanic rock bases. Their thickness, delimited by a double course packed with stones and earth, corresponds to that revealed by the mortises in the vertical faces of the north and south walls of the Temple. The stones in the filling have been dressed and seem to be fragments of a large thick circular slab (about 130 cm in diameter) in the centre of which a circular hole with a diameter of 85 cm has been made. In all likelihood this was the mouth of a well and the fact that its fragments were used in these walls apparently indicates the fact that it pre-existed the Temple.

Access to the entrance was through the wide passageway lying between the head of walls M6 and M7. This zone (B2a), only fragments of which have been conserved, was originally higher than the upper part of the hypostyle hall (B1b). Floor level is represented by several well-dressed connected slabs that, arranged transversely, lie up against the shrine B2b. They bear a square-shaped groove that must have been used to fix an element of closure of access to the shrine.

Whereas in bedding the paving of the hypostyle hall the levelling with the underlying rock was achieved using simple earth filling, to support that of the entrance greater construction efforts were made. There are as many as three layers of thick volcanic slabs under the thinner well-dressed ones forming the floor. The lower bed, with its courses aligned with the longitudinal axis of the Temple, was used to obtain a level plane by varying the heights of the slabs corresponding to the evenness of the rock. On top a second bed of large slabs arranged transversely with respect to the first one a third layer be laid, again with a longitudinal alignment. Lastly, the upper slabs of the paving are laid on top in this area of access to the entrance. Less than in the lower one, the slabs in all the other layers seem to be «stretched» as you go towards the hypostyle hall. It is thus impossible to determine exactly where the step marking the raised portion of the entrance lay. It is not unlikely, however, that it rang along the alignment of the western faces of walls M6 and M7.

On the east side these layers of superimposed slabs arranged in alternating directions come to an and against the wall base (M10) which previously delimited the small shrine area. This wall, which is clearly visible from the east (since we found the shrine area to be lacking a pavement and to have been excavated down to the solid rock level), is composed of oblong blocks clearly showing signs of having been reused. Together with the previously seen well fragments these indicate that at Yeha, before the time of Temple I, there must have been a smaller temple probably located in the vicinity if not actually on the same site.

In the room to the right of the shrine (B2d) a baptismal font had been built in mediaeval times. In the one on the left (B2c) a large foundation layer of stones and earth was found which, as shown by a slab still conserved in the Northeast corner, must have supported a comparatively high paving. It is possible therefore that access from B2a to these side rooms was achieved by climbing a step.

After completing the exposure of the internal structures, the excavation work was continued on the outside of the Temple, in front of the entrance wall. Here, despite the constraints due to the existence of several recent graves, it was possible to open a number of trial trenches that actually confirmed the existence of a large platform (A) forming the base of the monumental porch of the Temple.

The upper face of this platform (which has deep and carefully constructed foundations) measures 10.40 m (north-south) by 5.10 m (east-west). The horizontal portion is composed of six large parallel beams (Ta-Tf) of volcanic stone 1.10 m wide and 65 cm thick, on average) that, starting from the Temple and spaced at approximately 60 cm intervals, cover the entire length of the building. The floor was obtained by filling the gaps in the beams with rubble and paving the upper surface. A rectangular recess (75 cm wide and 90 cm long) that is seen to be carved into the distal portion of each beam, attests to the original existence here of six large pillars (Pa-Pf) preceding the entrance to the Temple. The fact that the north and south limits of this porch are vertically aligned with the two «windows» that can still be observed in the upper portion indicates that the six pillars were joined to the Temple by means of six horizontal beams, and that the porch was thus provided with a monumental entrance porch. This hypothesis is compatible with what it is possible to observe in pre-Islamic Yemenite temples.

Judging by the unfinished appearance of the foundations, the base of the porch must have originally been below ground level. This is shown also by the existence of a buttress on the south side of the platform that would certainly not have been visible. There was therefore no need for steps leading up to the platform from a ground level that must have been only slightly lower than the present level. The soil surrounded the bases of the large beams Ta-Tf, and the difference in level of about 60 cm was easily bridged by climbing two steps dug out of the space between on the front.

Entry from the porch to the cell was through a monumental portal that has unfortunately only been partially conserved. The raised doorstep is made of a double course of blocks, wedged on the inside, which occupies the entire gap between walls M4 and M5. A layer of slabs probably covered this double row. At the level of this doorstep the ends of the head of walls M4 and M5 are not clearly defined. The final blocks forming the jambs are missing and it is difficult to determine the exact size of the entrance. However, in view of the size of the threshold blocks it could not have been much smaller than the opening we see today (about 3.80 m). A reduction in the size of this wide entrance achieved by means of suitable panelling seems to be documented by several recesses visible in the jambs and on the paving slabs in the area preceding the threshold.

Nearly all the material found during the excavation work (33 zambils of pottery and 33 objects) are of local origin and – in view of the archaeological context (erection of Christian structures inside the Temple; presence of graves in the vicinity of the porch and the base of the Temple) – refer to periods preceding or later than the so-called «pre-Aksumite» (or «Ethiopic-Sabaeen») period of Ethiopia.

However, conspicuous among these materials are the following vases and objects of certain South Arabian relevance:

a. Pottery

A small group of vase fragments found during the cleaning of the gaps in the rock in the hypostyle hall. The potsherds, which differ clearly from the others not only in their morphology but also because of the predominance of the pinkish colour of the clay, the large number of white inclusions and the orange-pink or reddish-violet glazing on the outside, refer to vases for which it is easy to find equivalents in South Arabia.

b. Objects

Several of the objects reveal a clear South Arabian origin:

1. A fragment of stone block with incised figures (YE. 98. I. O. 6). Found in the accumulated soil covering the porch, this yellow limestone is 7.5 high, 8.7 cm wide and 6.5 cm deep. Starting from the left, that is, from the only intact edge, of the smoothed surface two vertical incised metopes are visible, the first bearing the interwoven bodies of two snakes (?), and the second an unidentified arc motif. Both the technique used and the iconography (at least that of the intertwined snakes) are highly reminiscent of the so-called Banat 'Add figuration commonly found on the pillars of several temples in the Yemen Jawf.

2. A fragment of inscribed vase (YE. 98. I. O. 33). Found in trial trench 2 west of the porch, at a depth of 1.60 m from the upper surface; the vase wall, light brown in colour, measures 7.2 × 5.2 cm. Incised on the surface before firing there are two South Arabian characters – a *ra* and part an *alif*. Even through the custom of writing on vase surfaces is well known in the South Arabian environment, it is possible that this object may in any case have been later than the pre-Aksumite period.

From the architectonic point of view, the Temple of Yeha displays obvious similarities with the hypostyle South Arabian temples, that is, with those scattered over the Jawf/Hadramawt¹⁰ catchment area. The Hadramite temples, although displaying considerable similarities not only in the form of the hypostyle hall and the position of the entrance, but also in the presence of an

¹⁰ Jung M. *The Religious Monuments of Ancient Southern Arabia. A Preliminary Typological Classification* // *Annali dell'Istituto Universitario Orientale di Napoli*. 1998. 48. P. 196 ff.

entrance vestibule (the temples of al-Hajrah and Husn al-Qays¹¹) and a single central shrine (temples of Mashga, Makaynun and Ba Qutfa¹²), nevertheless in the architectonic technique used (there wood and clay commonly used).

The examples from the Minean area (Jawf) should doubtless be considered closer. Here there are a larger number of naves and the construction method used is more similar (temples of ash-Shaqab, Ma'in [*intra mures*], Baraqish [ancient Yathil: Temple A, dedicated to Nakrah])¹³. In particular, Temple A of Yathil, excavated by the author in 1990–1992, represents the absolute parallel closer to Temple I of Yeha¹⁴. This observation is interesting as in Temple of Baraqish three distinct construction phases were identified (Minean A, B, C) which, benefiting from rather accurate dating (the more recent dates of B and C are supported also by epigraphic evidence), may be useful in making a chronological attribution for the Temple of Yeha.

The comparison with Temple A of Yathil refers above all to its earliest phase (Minean C)¹⁵, and there are many observed similarities, not only as regards the overall architectonic conception, but also the technical solutions used, the furnishing details and the decorative elements. Despite the differences between the two temples, such as the internal organisation of the entrances or the number of storeys, the number and type of similarities quite astounding. This fact is therefore not due to chance and is certainly of use in dating the Tigrayan Temple.

Phase C of the Temple of Nakrah has been dated to the 7–6th cent. BC¹⁶. In particular, several archaeological features (such as the ascertained existence during this earlier phase of the position in the walls to provide access to the Temple, which would indicate a chronological link between the place of worship and the construction – or reconstruction – of the city walls by the Sabaeen king Karib'il Watar bin Sumhu 'Ali¹⁷) apparently set the time of the first layout of the Temple of Nakrah at around 700 B.C.

In consideration of the strong structural similarities, Temple I of Yeha cannot have been built much later than this date, also in view of the fact that, after Karib'il Watar, the Sabaeen domination of Yemen began to weaken.

However, South Arabian worship on the hill of Yeha must have had an even longer history. As we have seen, reused materials have often been found in the foundations of Temple I (in the substructures of the shrine, in the entrance walls, in the entrance platform), coming from an earlier construction, almost certainly a small temple, that. Probably located on the same site as Temple I, could be dated to the 8th century B.C., that is, to when the power of the Sabaeen empire was being consolidated in the colonies of Ethiopia. The fragment of stone block with «Banat 'Add» type figured decoration found in trial trench 1 outside the Temple, must be relevant to this earlier construction and, in view of the chronological data on this type of relief being collected in the Yemen Jawf, apparently confirms this dating.

Furthermore, if a small long-necked carinated jug found in a grave at the base of the facade of the platform (trial trench 2) is confirmed as dating to the 2nd millennium BC. (as my colleague R. Fattovich suggests), it may be claimed that the Sabaeans, in building the Temple and its porch, must have encroached upon existing archaeological levels (of local origin). This would indicate that this hill of Yeha was inhabited in very ancient times.

The close architectonic relations between Temple I of Yeha and the Yemenite hypostyle temples is interesting as it raises a number of historical issues. Its interpretation is, however, no easy matter as we have to choose between two possible, but opposite, assumptions: 1) if Temple I of Yeha was built by Sabaeen peoples, also the Temple of Nakrah at Yathil would have to

¹¹ Breton J.-F., Badre L., Audouin R., Seigne J. Wadi Hadramawt. Prospections 1978–1979. Beyrut, 1982. Pl. III, VI.

¹² Ibid. Pl. II, V, IX–XI.

¹³ Maigret A. de. Arabia Felix. Un viaggio nell'archeologia dello Yemen. Milano, 1996.

¹⁴ Maigret A. de, Robin Ch. Le temple de Nakrah à Yathil (aujourd'hui Baraqish), Yemen. Résultats des deux premières campagnes de fouilles de la Mission italienne // CRAI. 1993. P. 427–496.

¹⁵ Ibid. Fig. 2, 4.

¹⁶ Maigret A. de. La seconda campagna di scavi della missione Archeologica Italiana a Baraqish (Yemen 1992) // Conference ISMEO. 1993. 6. Roma, 1992. P. 20.

¹⁷ RES 3946/1.

be considered a Sabaeen building (and not Minean, as has so far been the case); 2) if its archaeological typology situates the Temple of Yathil among the Jawf hypostyle temples, also Temple I of Yeha would have considered the work of architects from this area: it would not therefore be a typically Sabaeen construction.

Acceptance of the first hypothesis amounts to denying the typological value of South Arabian religious architecture, perhaps casting doubt on its credibility owing to the partial nature of the data so far made available by archaeological research. Considering the second as valid questions the absolute Sabaeen cultural identity of the peoples arriving in Ethiopia from South Arabia. The gaps in our present knowledge do not allow us to state with certainty, which of the two hypotheses is correct. I personally tend to agree with the second one, for two reasons: 1) The confirmation of the limitation to this Jawf/Hadramawt basin of the hypostyle temples is provided by the presence, hitherto exclusive and alternative, of courtyard temples in other areas, including the Sabaeen area. We are already familiar with numerous pre-Islamic temples in Yemen and I do not think it is possible to appeal to the sparseness of the documentation in order to challenge the exclusiveness of the distribution of hypostyle temples in the Jawf/Hadramawt zone. 2) There is no reason why the South Arabian migrants to Africa should have brought exclusively a Sabaeen culture. Just as there does not appear to be any contradiction between the existence in the Sabaeen dominated Jawf of hypostyle temples of local conception. I do not see why it should be surprising to find a Jawf-inspired hypostyle Temple in an Ethiopian colony politically governed by Sabaeans.

One final question. Was the construction of the Temple of Yeha actually completed? To tell the truth some doubt remains. It is surprising that there should be no traces (not the slightest fragment either in the Temple, or in its surroundings, or in the village) of the twelve pillars of the hypostyle hall and of the six pillars of the porch. Even the large beams of the floor of the first storey, with the pillars (or columns) supporting the roof have left no trace. It is true that the material resulting from the collapse of the building was used in the construction of the nearby church, but the filling visible at the time of the Deutsche Aksum-Expedition was actually not particularly abundant¹⁸ and certainly not enough to incorporate all the above material. On the other hand, the pillars were too large to be reused in the Abba Afse church or to be made of perishable material (such as wood).

The hypothesis that the construction work was interrupted, if proved, would provide important evidence for the setting of the final date of the Temple. It could in fact be related to a phase of definitive weakening of Sabaeen dominance in Ethiopia, a phase of decline that probably reflected that occurring in the mother country at the reign of Karib'il Watar the Great.

Alessandro de Maigret

ПЕРВЫЙ СЕЗОН РАСКОПОК «ХРАМА I» В ЙЕХА (ЭФИОПИЯ)

A. de Maigret

В 1998 г. Французская археологическая миссия под руководством Кр. Робена провела первый сезон раскопок одного из самых значительных и известных эфиопских памятников доаксумской эпохи, известный как «Храм I» в Йеа. Выбор памятника был обусловлен общей задачей миссии, нацеленной на систематическое изучение древней южноаравийской культуры в Эфиопии. В результате исследований удалось установить достаточно близкое архитектурное сходство между храмом в Йеа и древнейшими гипостильными храмами, особенно с храмом Накраха, раскопанным Итальянской археологической миссией в Баракише (древний *Иасиль*). Данное обстоятельство позволяет предположить, что храм был возведен сабейцами в период основания ими своих колоний в северо-восточной Африке. Имеются определенные археологические свидетельства того, что постройка храма не была завершена. Возможно, это было связано с ослаблением сабейского могущества в середине I тыс. до н.э., что безусловно отразилось и на судьбе сабейских колоний в Эфиопии.

¹⁸ *Krencker*. Op. cit. Abb. 168.

© 2002 г.

ИСПОВЕДЬ ВЕЛИКОГО УЧЕНОГО: К ПУБЛИКАЦИИ ЛАТИНСКОЙ АВТОБИОГРАФИИ УЛЬРИХА ФОН ВИЛАМОВИЦ-МЁЛЛЕНДОРФА

1. БИОГРАФИЯ ВИЛАМОВИЦА¹

Ульрих фон Виламовиц-Мёллендорф родился в дворянской семье 22 декабря 1848 г. в родовом имении Марковиц (в тогдашней немецкой части Польши, в области Позен/Познань).

Первоначальное классическое образование Виламовиц получил в гимназии в Шульпфорте (местечко близ Наумбурга, в области Саксен-Анхальт), где обучался с весны («от Пасхи») 1862 г. до 9.IX.1867 г. Высшее образование получил в университетах Бонна, где обучался с октября 1867 г. по август 1869 г., и Берлина, где обучался с октября 1869 г. по 14.VII.1870 г.

После короткой военной интермедии – участия во Франко-прусской войне (с июля 1870 г. по июль 1871 г.) – Виламовиц совершил продолжительное путешествие в страны классической культуры, в Италию и Грецию, что стало важным дополнением к его университетскому образованию (с августа 1872 г. по апрель 1874 г.). Помимо знакомства с ландшафтом, населением и памятниками старины этих стран, полезными были также занятия в библиотеках Флоренции и Рима и расширение круга научных связей – в особенности в Риме, среди ученых, группировавшихся вокруг Немецкого Археологического института.

По возвращении на родину Виламовиц вплотную занялся своей академической карьерой. Он преподавал в университетах Берлина (зимний семестр 1874/75 г. – зимний семестр 1875/76 г.), Грейфсвальда (летний семестр 1878 г. – летний семестр 1883 г.), Гёттингена (зимний семестр 1883/84 г. – зимний семестр 1896/97 г.) и, наконец, снова Берлина (летний семестр 1897 г. – семестр 1929 г.).

Постепенно Виламовиц сформировался как выдающийся представитель науки классической филологии в Германии. Помимо на редкость продуктивной собственно ученой деятельности в качестве исследователя античности и университетского профессора, велико было значение также и его общественной деятельности. Он был видным, влиятельным членом Берлинской Академии наук. Под его руководством или при его участии выполнялись важные академические проекты, в частности продолжалось издание греческих надписей. Заметим также, что при его активном участии состоялось избрание в члены-корреспонденты Берлинской академии русского ученого-классика М.И. Ростовцева (в июне 1914 г.).

Политическая ориентация Виламовица отличалась принципиальным консерватизмом. В этой связи необходимо отметить его близость к германскому императорскому двору. В годы первой мировой войны он занимал ярко выраженную националистическую позицию, участвовал в составлении и подписании общественных манифестов в защиту германской политики. Отметим также участие членов его семьи в военных действиях и гибель старшего сына Виламовица Тихо (Тучо) на восточном фронте. В последующем для него были характерны неприятие ноябрьской революции 1918 г. и ностальгия по старому режиму.

¹ Для знакомства с жизнью и ученой деятельностью Ульриха фон Виламовиц-Мёллендорфа важны прежде всего его собственные весьма содержательные воспоминания: *Wilamowitz-Moellendorff U. von. Erinnerungen 1848–1914*. Lpz. 1928 (2. Aufl. – 1929). Далее см.: *Бузескул В.П.* Введение в историю Греции. Изд. 3-е. Пг., 1915. С. 515–519; *Жебелев С.А.* Памяти Виламовиц-Мёллендорфа // ИАН ООИ. 1932. № 1. С. 1–13; *Jaeger W.* Gedächtnisrede auf Ulrich von Wilamowitz-Moellendorff. B., 1932; *Schwartz Ed.* Ulrich von Wilamowitz-Moellendorff (1932) // *Idem.* Gesammelte Schriften. Bd I. B., 1938. S. 368–382; *Patzer H.* Wilamowitz und die klassische Philologie (1953) // *Idem.* Gesammelte Schriften. Stuttgart, 1985. S. 54–67; *Abel W.* Studium Berolinense 1924–1931. 1. Ullrich von Wilamowitz-Moellendorff // Gymnasium. 1981. 88. S. 389–408; *idem.* Ulrich von Wilamowitz-Moellendorff // *Berlinische Lebensbilder*. Bd IV. B., 1989. S. 231–252; *Wilamowitz nach 50 Jahren / Hrsg. von William M. Calder III, Hellmut Flashar, Theodor Lindken.* Darmstadt, 1985 (статьи разных авторов).

Виламовиц был женат на старшей дочери знаменитого специалиста по римскому праву и истории Теодора Моммзена Марии. В свою очередь, его собственная дочь Доротея стала женой видного классика барона Фридриха Гиллер фон Герtringена.

Виламовиц прожил долгую жизнь, до конца дней своих не прекращая научных занятий. Он умер в Берлине на 83-м году жизни, 25 сентября 1931 г.

II. НАУЧНОЕ ТВОРЧЕСТВО ВИЛАМОВИЦА

Предметом научных интересов Виламовица была главным образом античная Греция, а областями занятий – греческая филология и история. Здесь он выступал в таком же качестве всеобъемлющего исследователя и мэтра, как и его знаменитый тесть Т. Моммзен в сфере истории и культуры древнего Рима. Научное наследие Виламовица огромно². Условно вся масса созданного им может быть разделена на следующие группы:

1. *Работы филологического характера* (упоминаем только о монографических исследованиях) – о греческой комедии (докторская диссертация, 1870 г.), об эллинистической учености (монография «Антигон из Кариста», 1881), о гомеровском эпосе (монографии 1881 и 1916 гг.), об Эврипиде («Геракл», 1889), о Сафо и Симониде (1913), о Пиндаре (1922), об эллинистической поэзии времени Каллимаха (1924) и др. Особо отметим краткий, но выразительный общий очерк древнегреческой литературы (1905).

2. *Издания античных авторов*: в частности – Каллимаха (1882), «Афинской политики» Аристотеля (1891, совместно с Г. Кайбелем), греческих поэтов-буколиков (1905), Эсхила (1914), Гесиода (1928).

3. *Работы исторического или культурно-исторического характера* – о проблемах источниковедения и истории древних Афин в связи с открытием «Афинской политики» Аристотеля (двухтомная монография «Аристотель и Афины», 1893), о политической мысли древних греков (1919), о Платоне (1919), о религиозных верованиях греков (1931–1932). И здесь также особо отметим общий, но весьма содержательный очерк о греческом обществе и государстве (1910).

4. *Работы, специально посвященные науке классической филологии*. Среди них выделяются два памфлета против Фридриха Ницше в связи с опубликованием его сочинения «Рождение трагедии» (1872 и 1873 гг.), общий очерк истории классической филологии (1921), а также книга воспоминаний, содержащая обстоятельные зарисовки из научной жизни (1928).

Малые произведения Виламовица собраны в монументальном многотомном издании, публикация которого растянулась более чем на треть века³.

Оценивая в целом научное творчество Виламовица, надо отметить его приверженность к тогдашнему критическому направлению. Так, он отвергал историчность Ликурга и приписываемой ему в античной традиции первоначальной законодательной реформы в Спарте⁴. При всем том его труды отличались как обстоятельностью историко-филологического анализа (прекраснейший пример – книга «Аристотель и Афины»), так и богатством идей. Для иллюстрации сошлемся на высказанное в очерке греческой литературы суждение о порочности распространенной манеры за сохранившимися произведениями древних авторов обязательно выискивать их несохранившиеся прототипы и отдавать предпочтение именно этим последним (мысль, развитая на примере Ксенофонта и Антисфена). Или другое суждение (высказанное там же и в том же контексте) – о бесплодности кинической философии⁵. Категоричность, прямо-таки безапелляционность этих суждений, порой задевавшая чувства других специалистов, не должна ставить под сомнение нередкую их верность по существу.

Сложнее обстоит дело с оценкой общего взгляда Виламовица на существо науки об античности. Здесь он шел в русле взглядов, развитых до него Ф.А. Вольфом и А. Бёком. В его представлении научное антиковедение воплощается в классической филологии, которая в зависимости от предмета конкретного изучения подразделяется на ряд родственных дисциплин, совокупными усилиями которых достигается глобальная цель – постижение античной культуры

² Библиография работ Виламовица: Wilamowitz-Bibliographie 1868–1929 / Hrsg. von Fr. Hiller von Gaertringen und G. Klaffenbach. B., 1930.

³ Wilamowitz-Moellendorff U. von. Kleine Schriften. Bd I–VI. B., 1935–1972.

⁴ Idem. Homerische Untersuchungen (Philologische Untersuchungen, 7). B., 1884. S. 267–285.

⁵ Idem. Die griechische Literatur des Altertums // Wilamowitz-Moellendorff U. von u.a. Die griechische und lateinische Literatur und Sprache (Die Kultur der Gegenwart, Tl. I. Abt. 8). 3. Aufl. Lpz.-B., 1912. S. 131.

в ее целости⁶. Неудивительно, что следствием такого убеждения было презрительное отношение к науке античной истории, которой отказывалось в праве на самостоятельное существование, что вызвало в самой Германии резкие возражения известных специалистов по древней истории Эд. Мейера и Р. Пельмана, а в России (в более осторожной форме) – В.П. Бузескула⁷.

Мы подошли, таким образом, к самой сути научного кредо Виламовица. В этом плане несомненно будут интересны предельно откровенные суждения знаменитого классика, содержащиеся в его автобиографических очерках.

III. ОБЗОР АВТОБИОГРАФИЙ ВИЛАМОВИЦА

В разные годы Виламовицем были написаны семь автобиографий⁸, а именно:

1. Короткая, без заглавия, составленная по-немецки в Шульпфорте 10.VIII.1867 г. в связи с просьбой о допуске к выпускному экзамену (полторы рукописных страницы).

2. «Mein Leben» – более пространная, составленная также по-немецки в Шульпфорте 9.IX.1867 г. как часть выпускного сочинения – *Valediktionsarbeit* (6 рукоп. стр.). Впервые была опубликована американским ученым Вильямом Колдером в 1971 г.⁹ 18-летний юноша заканчивает свою автобиографию примечательным, обращенным к самому себе призывом, куда включены стихи Эврипида – слова хора из «Безумного Геракла». «Итак, – пишет он, – вперед (also vorwärts):

οὐ παύσομαι τὰς Χάριτας
Μούσαις σὺγκαταειγνύς, ἄδισταὺν συζυγίαν.
μὴ ζῶν μετ' ἀμουσίας,
ἀεὶ δ' ἐν στεφάνοισιν εἶην –

Нет, не покину, Музы, алтарь ваш;
Вы же, Хариты, старца любите!
Истинной жизни нет без искусства...
Зеленью плюща белые кудри
Я увенчаю.

(Euripides. *Hercules Furens*, 674–677, пер. И. Анненского)».

3. «Vita scriptoris» – составлена по-латыни в июле 1870 г. в качестве приложения к докторской диссертации (*Observationes criticae in comoediam Graecam*. Berlin, 1870. P. 58–59).

4. Автонекролог для издания «*Ecce der Landesschule zur Pforte*», составленный до 1914 г. и действительно опубликованный после смерти Виламовица в этом издании (Naumburg, 1931. S. 8–11).

5. Краткий автобиографический очерк (*Bildungsgang*), составленный в 1922 г. при избрании в Венскую Академию наук.

6. «Воспоминания» («*Eripnerungen 1848–1914*»), составленные в семейном имени Марковиц в июне 1928 г. и в том же году опубликованные в Лейпциге (более 300 страниц плотного текста). За титульным листом следует посвящение: «Моей жене ко дню золотой свадьбы».

7. Составленная по-латыни 6.III.1928 автобиография, содержащая, впрочем, не событийную канву жизни, а характеристику духовного развития автора (4 рукоп. стр.). Она была обнаружена среди бумаг покойного Виламовица его зятем Фридрихом Гиллер фон Гертрингеном и впервые опубликована, с согласия членов семей Виламовиц-Мёллендорфов и Моммзенов, в 1981 г. все тем же В. Колдером¹⁰. Эта последняя автобиография особенно примечательна как своим сжатым латинским стилем, так и предельной откровенностью содержащихся в ней признаний.

⁶ Для более обстоятельного знакомства с этими взглядами Виламовица см., в частности: *Wilamowitz-Moellendorff U. von. Philologie und Schulreform. Prorektoratsrede, gehalten zur akademischen Preisverteilung am 1. Juni 1892 [in Göttingen] // Idem. Reden und Vorträge. 3. Aufl. B., 1913. S. 98–119.*

⁷ См. *Бузескул В.П. Введение в историю Греции. С. 566–569.*

⁸ В обзоре этих материалов мы следуем В. Колдеру, ссылки на работы которого даются ниже.

⁹ *Calder III, W.M. Ulrich von Wilamowitz-Moellendorff: An Unpublished Autobiography // Greek, Roman and Byzantine Studies. 1971. XII. P. 561–577.*

¹⁰ *Idem. Ulrich von Wilamowitz-Moellendorff: An Unpublished Latin Autobiography // Antike und Abendland. 1981. XXVII. P. 34–51.*

(A) Quaerentibus qui maxime me eum effecerint qui sum, saepe respondi, e scholis professorum, quibus interfui perpauca neque gravia me didicisse.

Sed *Portensibus magistris*, quos summa pietate colo, cum alia debeo tum maxime quod impediverunt, ne immaturus (quod facile poteram) classes pervolitare.

Sed ut verum fatear, plurimum me sentio eis debere quos vivos non vidi, et aequalibus quoque, etiam si vidi, per libros potius quam per sermones. quos recensere, ut memoria obferbat, institui 6.III.28.

Lessing 1865/6 (ante quem maxime Shakespeare et Homerus me iam puerum XI annorum ceperant. Hom. deinde non tenuit animum, semper tenuit Shak.) πολυμαθία, critica, audacia pugnandi, rationalismus. Maxime Anti-Goeze, *Litteratur-briefe*, tum dramaturgia.

Plato autumnno 66 *Symposio* me initiavit, ψυχὴν ἔρωτι subdidit. Religionem dedit, qua omnino carueram. Christiana cor meum numquam intravere. in dies magis me tenuit tenebit. sed totus Plato, a Protagora ad Leges.

Philosophorum recentiorum tantum *Spinozam* eatenus legi, adulescens, ut ipse suspicere possem. Kantium ariditate et rationalismo deterritus celeriter abiici. Γόητες, Schopenhauer et sequaces, ne tantum quidem valere, ut odissem. sensi statim rationis debilitatem. sensi «ils ne sont pas sérieux».

(A) Тем, кто спрашивал меня: кто в особенности сделал меня тем, что я есть, – я часто отвечал, что из занятий [первых] учителей, которые я посещал, я вынес немного и несущественное.

Но *наставникам Пфорты*, которых я почитаю с величайшей любовью, я обязан как многим иным, так и в особенности тем, что они помешали мне (что я легко мог сделать) перепрыгивать из класса в класс.

Но, сказать по правде, более всего я чувствую себя обязанным тем, которых я не видел в жизни, равно как и сверстникам, которых если и знал, то скорее по их книгам, чем по живому общению. Их я решил исчислить так, как подсказывала память, 6.III.28.

Лессинг (до которого меня уже в 11-летнем возрасте захватили Шекспир и Гомер, причем позднее Гомер не сохранил своей власти над моим духом, а Шекспир сохранил навсегда) – [Лессинг] в 1865/6 г. [пленил меня] многознанием (πολυμαθία), критикой, смелостью полемики, рационализмом. В особенности [были интересны] его [памфлет] «*Анти-Гёце*», письма о литературе, а затем драматургия.

Платон меня увлек осенью 1866 г. своим «*Пиром*», подчинил душу Эросу [ψυχὴν ἔρωτι subdidit]. Дал мне религию, которой я вовсе был лишен. Христианское учение никогда не проникало в мое сердце. Платон же со дня на день все больше пленял и будет пленять меня. Но – весь Платон, от «*Протагора*» до «*Законов*».

Из новейших философов я в молодости читал только *Спинозу*, до такого предела, что сам мог созерцать [глубину его мысли]. Напротив, Канта, устрешенный его сухостью и рационализмом, я быстро забросил. Шарлатаны-γόητες Шопенгауэр и его последователи не значили для меня даже столько, чтобы их ненавидеть. Я сразу почувствовал ущербность их мысли. Я понял: «они – не всерьез» [ils ne sont pas sérieux]¹².

¹¹ В тексте и переводе круглые скобки принадлежат Виламовицу, в переводе в квадратные скобки заключены отдельные, казавшиеся необходимыми, дополнения. В сопровождающем перевод комментарии поясняются только имена ученых – специалистов в филологии и истории. Имена более известных писателей, философов и религиозных деятелей за немногими исключениями оставлены без пояснения. При составлении комментария мы, естественно, пользовались примечаниями В. Колдера в его вышеуказанной работе.

¹² Французское выражение, судя по кавычкам, – цитата, однако источник неизвестен.

Goethius (si a poeta recesseris) me cepit demum 67, superabat Platonem 69–87, dein sensim Platoni cedebat. classicismo enim deterrebat.

Е philologis *Welckerium* amare sponte coepi 68, sequi constitui statim, et veneror multumque feci ut alii venerarentur. *Hermannum* et *Lachmannum* praeceptores monstrabant; debeo utriusque philologica multa. sed venit dies qui docebat, neutrum mihi satis facere.

Boeckhium et *O. Muellerum* nemo recte mihi monstrabat. itaque studiosius legere coepi cum animum ipse iam firmassem. itaque vix quidquam ad educationem ingenii mei contulerunt, quamvis pluris eos aestimare didici quam *Lachm.* et *Herm.*

At *Reiskium* 1878 adamavi. didicit me, quid esset graece scire, et contemnere iudicium aequalium.

J. Grimm 67–70 *Mythol. Kl. Schr. Gesch. d. deutsch. Sprache* multum in me excitavit, quae facilius ab *O. Muellero* accipere poteram. Lectitabam tunc temporis multa e vetustis litteris Germanicis; raro, sed subinde redii, vel 1902 integrum *Godofredi Tristanum* relegi, *Ovidiana* gratia delenitus. Eddam eodem tempore penitus exhausti *Simrockianam*. praeferebam *Homero*.

Gёте (если отвлечься от его творчества поэта) захватил меня лишь в 1867 г., затем, между 1869 и 1887 гг., превзошел влиянием даже Платона, но потом постепенно стал уступать Платону. Ибо стал отпугивать меня своим классицизмом.

Из филологов я по собственному побуждению в 1868 г. увлекся *Велькером*¹³. Я сразу же решил следовать ему и с тех пор почитаю его и много сделал для того, чтобы и другие почитали. На *Германа*¹⁴ и *Лахмана*¹⁵ мне указали мои наставники; каждому из них я многим обязан в филологии. Но пришел день, когда стало ясно, что ни один из них не удовлетворяет меня.

На *Бёка*¹⁶ и *О. Мюллера*¹⁷ никто своевременно мне не указал. Поэтому я начал прилежнее их читать, когда сам уже окреп духом. Ввиду этого они вряд ли чем-либо содействовали формированию моего дарования, хотя я научился более их ценить, чем *Лахмана* и *Германа*.

Зато в 1878 г. я полюбил *Рейске*¹⁸. Он научил меня, что значит понимать по-гречески, равно как и презирать суждение современников.

*Я. Гримм*¹⁹ в 1867–1870 гг. своей «Мифологией», «Малыми сочинениями» и «Историей немецкого языка» много пробудил во мне такого, что я легче мог получить от *О. Мюллера*. В ту пору я много читал из старой германской литературы; редко, но все же возвращался к ней и позднее, даже заново перечитал в 1902 г. «Тристана» *Готфрида [Страсбургского]*²⁰, очарованный его овидиевской прелестью. В то же время я до дна исчерпал «Эдду» *Шимрока*²¹. Я предпочитал ее Гомеру.

¹³ Велькер (*Welcker*) Фридрих-Готтлиб (1784–1868) – немецкий филолог-классик, внесший крупный вклад в изучение греческой поэзии, искусства и религии.

¹⁴ Герман (*Hermann*) Готтфрид (1772–1848) – немецкий филолог-классик, глава так называемой грамматической школы, культивировавшей изучение памятников античной литературы с чисто филологической точки зрения.

¹⁵ Лахман (*Lachmann*) Карл (1793–1851) – немецкий филолог-классик, видный представитель так называемого аналитического направления в изучении гомеровского эпоса, создатель теории «малых песен».

¹⁶ Бёк (*Boeckh*) Август (1785–1867) – немецкий филолог-классик и историк, прославившийся изданием «Свода греческих надписей», заложившей основы изучения античной экономики.

¹⁷ Мюллер (*Müller*) Карл-Отфрид (1797–1840) – немецкий филолог-классик и историк, ученик А. Бёка, положивший начало изучению ранней греческой истории, известный также трудами по греческой мифологии, искусству и литературе.

¹⁸ Рейске (*Reiske*) Иоганн-Якоб (1716–1774) – немецкий филолог-классик, известный своими изданиями древних авторов, мастер критики текста.

¹⁹ Гримм (*Grimm*) Якоб-Людвиг-Карл (1785–1863) – немецкий филолог, автор фундаментальных исследований по немецкой мифологии, истории и грамматике немецкого языка.

²⁰ Готфрид Страсбургский (рубеж XII–XIII вв.) – немецкий поэт, автор оригинальной стихотворной версии средневекового рыцарского романа «Тристан и Изольда».

²¹ «Эдда» – собрание древних германских (скандинавских) сказаний. Здесь имеется в виду перевод на нововерхнегерманский, выполненный К. Шимроком (1851 г.).

Droyseni Aristophanes 1869 effecit ut Curtium contemnerem, in historia Attica nihil novi a Muellero Struebing discerem.

Mommsen, cuius hist. puer ingurgitavi, inde ab 1872 totum me cepit, plurima me docuit, sed non vir virum sed per libros. nam nihil umquam adiuvaré me poterat: ipse multum et laboris et curarum in eius gratiam consumpsi, et laudantur multa et bona in eius historia(e) V quae scio mea esse. multum etiam effecit exemplo suo, ut impotentem animum in me coacerem. nam perhorruí in eo impotentiam et vini et linguae et ambitionis. denique me docuit similiter invito exemplo iniurias non solum tolerare salva et pietate et ingenii admiratione, sed etiam beneficiis redimere.

☉

D. Strauss 1866–72, nec cessit viri probi et elegantis et integri cultus. sed dederat quae dare poterat.

Zeller 1873–83 vasta et bene disposita doctri-na; rectitudine sentiendi et constantia agendi.

Wellhausen 1878 et vir et per libros cepit; inde ab 82 per libros. ei debeo, quod scio quid sit religio, religionem ipsam enim habebam Platonicam, licet subinde adolescentulus obli-viscerer. monstravit Carlylium, quem adamavi, donec mel exhaustum esset, fel sprevi. sed Well.

«Аристофан» Дройзена²² в 1869 г. произвел на меня такое впечатление, что и стал презирать Курциуса²³; равным образом я не узнал ничего нового по части аттической истории у Мюллер-Штрюбинга²⁴.

*Моммзен*²⁵, в чью «[Римскую] историю» я погрузился еще в детстве, начиная с 1872 г. захватил меня целиком и многому научил, но не как человек – человека, а через свои книги. Ведь он никогда ни в чем не мог мне помочь, сам же я потратил много трудов и забот ради него. Между прочим, в 5-м томе его «Истории» называют много хороших мест, которые, – я-то знаю – принадлежат мне. Он также много содействовал своим примером, чтобы я обуздывал собственный неукротимый дух. Ибо меня ужасала в нем необузданность по части вина, языка и тщеславия. Наконец, сходным образом, своим невольным примером он научил меня не только переносить обиды, не теряя приятни и восхищения [его] умом, но и оплачивать услугами.

*Д. Штраус*²⁶ [занимал меня] в 1866–1872 гг., и почитание этого достойного, изысканного и безупречного человека никогда у меня не прекращалось. Но он дал мне то, что мог дать.

*Целлер*²⁷ в 1873–1883 гг. [привлекал меня] обширной и хорошо упорядоченной ученостью, верностью суждения и последовательностью действия.

*Велльгаузен*²⁸ в 1878 г. захватил меня и как человек и через свои книги; затем, с 1882 г., – через книги. Ему я обязан тем, что знаю, что такое религия, саму же религию я усвоил платоновскую, хотя в юности не раз забывал об этом. Он указал мне на

²² Дройзен (Droysen) Иоганн-Густав (1808–1884) – немецкий историк, в молодые годы занимавшийся переводом и исследованием комедий Аристофана, но более всего прославившийся своей «Историей эллинизма».

²³ Курциус (Curtius) Эрнст (1814–1896) – немецкий историк, известный своими работами по исторической топографии древней Греции, автор «Греческой истории» и «Истории города Афин».

²⁴ Мюллер-Штрюбинг (Müller-Strübing) Герман (1812–1893) – немецкий историк, представитель критического направления в греческом источниковедении, известный своими нападка на Фукидида.

²⁵ Моммзен (Mommsen) Теодор (1817–1903) – немецкий историк, автор широко известной «Римской истории» и более специальных трудов по римскому праву, издатель «Свода латинских надписей». Как уже упоминалось, Вилламовиц был женат на дочери Моммзена Марии.

²⁶ Штраус (Strauss) Давид-Фридрих (1808–1874) – немецкий теолог и историк христианства, автор знаменитой книги «Жизнь Иисуса».

²⁷ Целлер (Zeller) Эдуард (1814–1898) – немецкий историк, автор трудов по истории греческой философии.

²⁸ Велльгаузен (Wellhausen) Юлиус (1844–1918) – немецкий востоковед, семитолог и библиист, коллега Вилламовица по университету в Грейфсвальде.

et ad historiam mean, ut contemnerem historicos, cum Mommseno plurima contulit.

Taine ca. 1885 legere coepi. qui per tempus paene me traduxerat ad nimium loci naturae generalium cultum. quod ut corrigerem C. Justi (Velasquez) maxime effecit, cuius Winkelmann adulescens totum hausit.

eodem fere tempore et iam prius (inde fere ab 80) Gallos, Voltaire Diderot legere coepi. et multa multum legi, a Rabelais ad Verlaine. quos cum recte aestimasset, in tenebras recessere Germani veteres, etiam Lessing. Gallis et ex parte Italis debeo quod scio quid sit scribere, h.e. artem et artificia. scio quam prope absint Galli a Graecis saeculorum IIIa – IV p.

saec. XX sensim a Romanis ad Teutonicas gentes declinavi. effeci enim ut linguas eorum aut facilius legerem aut addicerem. quibus mirum quantum delectabar. visitavi terras, amicitias contraxi. ideoque de linguarum omnium vi, de dicendi arte, de summa quae ars non videtur arte rectius sentire coepi.

(В) quibus nihil debeo.

inter philologos: Usener. philosophis praeter Graecos omnibus exceptis: Spinoza Shaftesbury.

Карлейля²⁹, которого я полюбил, пока не был исчерпан его мед, а желчь я отверг. Помимо этого Велльгаузен вместе с Моммзеном много дал и для моего исторического образования, чтобы я стал презирать историков.

*Тэн*³⁰ я начал читать около 1885 г. На время он почти что привел меня к неумеренному почитанию места, природы, общих [начал]. Чтобы я справился с этим увлечением, более всего содействовал К. Юсти (Веласкес)³¹, чей труд о Винкельмане я целиком проглотил еще в юности.

Примерно в то же самое время, и даже раньше (примерно с 1880 г.), я начал читать французов [Gallos] – Вольтера, Дидро. И много прочел разного, от Раблэ до Верлена. Когда я правильно оценил их значение, старые германцы, в том числе даже Лессинг, отступили в тень. Французам [Gallis] и отчасти итальянцам [Italis] я обязан тем, что знаю, что значит писать, т.е. искусство и соответствующие приемы. Я знаю, сколь близко отстояли галлы от греков с III в. до н.э. по IV в. н.э.

В XX в. от романских я постепенно обратился к северогерманским народам [ad Teutonicas gentes]. Ведь я добился того, что стал легче читать или научиться их языкам³². Удивительно, сколько удовольствия я находил в этих занятиях. Я посетил [разные] страны, завязал там дружеские отношения. И вот по этой причине я начал правильнее судить о значении всех языков, об искусстве речи, о высшем искусстве, которое не бьет в глаза.

(В) [Теперь о тех], кому я ничем не обязан.

Среди филологов – Узенеру³³.

Философам – помимо греков, всем, за исключением Спинозы и Шафтсбери³⁴.

²⁹ Карлейль (Carlisle) Томас (1795–1881) – английский публицист, историк и философ, проповедовавший культ героев.

³⁰ Тэн (Taine) Ипполит-Адольф (1828–1893) – французский литературовед, искусствовед, философ и историк.

³¹ Юсти (Justi) Карл (1832–1912) – немецкий искусствовед, автор фундаментального труда «Винкельман и его современники», а также работ об испанских художниках Мурильо и Веласкесе.

³² По мнению В. Колдера, Виламовиц имеет в виду в особенности английский и датский языки.

³³ Узенер (Usener) Герман (1834–1905) – немецкий филолог-классик, специально исследовавший начала греческой религии и мифологии. Виламовица, с его культом эллинства, отталкивала в Узенере склонность того к широкому компаративистским лингвистическим и культурологическим исследованиям.

³⁴ Шафтсбери (Shaftesbury) Энтони-Эшли-Купер (1671–1713) – английский философ-моралист и эстетик, близкий платонизму.

Historicis: Ranke Niebuhr (i.e. historiae Romanae) non viro vere historico. admirari virum summum didici vir ipse maturus. Grote.

Sed ab archaeologis discere semper eram cupidus.

Christianis omnibus. a Paulo deinceps. vel eis quos admiror velut Schleiermacher Augustinus. Pascal aut quos diligo ut Gregorius S. Franciscus.

Историкам – Ранке³⁵, Нибуру (т.е. его «Римской истории») ³⁶, не бывшему по правде историком. Восхищаться этим великим человеком я научился, лишь сам повзрослев. Еще – Гроту³⁷.

Однако я всегда жаждал учиться у археологов.

[Наконец] всем христианам, начиная с [апостола] Павла. И даже тем, кем восхищаюсь, как, например, Шлейермахер, Августин, Паскаль, или кого люблю, как, например, Григорий³⁸ и Святой Франциск [Ассизский].

V. ЗАКЛЮЧИТЕЛЬНЫЕ СУЖДЕНИЯ ПО ПОВОДУ НАУЧНОЙ ИСПОВЕДИ ВИЛАМОВИЦА В ЕГО ЛАТИНСКОЙ АВТОБИОГРАФИИ

Как уже было подчеркнуто издателем латинской автобиографии Вилламовица В. Колдером, этот документ поражает своей исключительной искренностью и, конечно же, доставляет важный материал для суждения о личности великого немецкого филолога. В первую очередь важны, конечно, указания Вилламовица на те положительные факторы, которые содействовали формированию его как ученого. Среди них первое место занимает обучение в классической гимназии, где он уже получил достаточную филологическую подготовку. Надо думать, что эта подготовка была должным образом продолжена и завершена в университете, но об этом Вилламовиц не говорит.

Далее, важно было ранее знакомство и последующее глубокое изучение Платона, что должно было не только приобщить начинающего филолога к драгоценнейшим истокам классической культуры, но и привить высокое религиозно-философское и эстетическое чувство. Развитию в этом направлении содействовало также знакомство с характерными представителями философской и эстетической мысли нового времени – Спинозой и Шафтсбери, Лессингом, Гёте и Тэнном. Наряду с этим, в плане профессиональной подготовки, свою роль сыграло знакомство Вилламовица с плодами современной, главным образом немецкой гуманитарной науки: с трудами филологов – Якоба Гримма, Велькера, Рейске, Велльгаузена, и историков – Моммзена и Дройзена.

Наконец, заслуживает внимания признание Вилламовицем той большой роли, которую сыграло в шлифовке его филологических познаний и литературного вкуса знакомство с языками и литературой не только германского, но и романского круга. Это признание вдвойне значимо, поскольку оно исходит от представителя той немецкой элитарной прослойки, которая в особенности была пропитана духом национальной исключительности и предубеждения.

Вместе с тем (а может быть, и еще более) интересны и значимы суждения критического или даже негативного плана. Так, впечатляет критическое суждение о Моммзене, бывшее, по видимому, камнем преткновения при решении вопроса о возможности публикации обсуждаемого документа. А между тем его значение очевидно, поскольку оно проливает дополнительный свет как на личность великого историка-романиста, так и на те непростые отношения, которые сложились между ним и его суровым зятем.

Более принципиальный характер носят суждения Вилламовица по мировоззренческим, религиозно-философским вопросам. По-своему понятно ясно заявленное отвержение философии иррационализма, «шарлатанов» Шопенгауэра и его последователей, среди которых первым должен значиться Ницше. К последнему у Вилламовица были особые претензии в связи с опубликованием Ницше трактата «Рождение трагедии», в котором строгий филолог справед-

³⁵ Ранке (Ranke) Леопольд (1795–1886) – немецкий историк, автор трудов по средневековой и новой истории, основоположник так называемой объективной школы в немецкой историографии.

³⁶ Нибуру (Niebuhr) Бартольд-Георг (1771–1831) – немецкий историк, разрабатывавший проблемы ранней римской истории, создатель научной исторической методологии.

³⁷ Грот (Grote) Джордж (1794–1871) – английский историк, автор обширнейшей (в 12 томах) «Истории Греции».

³⁸ По указанию В. Колдера, здесь имеется в виду Григорий Нисский (около 335–395), один из греческих отцов церкви, культивировавший традиции платонизма.

ливо усмотрел отход от собственно научной точки зрения³⁹. Однако, с другой стороны, настораживает отрицание какого-либо значения христианства, что делает Виламовица – не менее, чем Ницше, – ответственным за последующее ниспровержение моральных ценностей в нацистской Германии.

Наконец, показательны для прирожденного филолога, каким был Виламовиц, критические выходы против историков – не только против Нибура, в творчестве которого Виламовиц верно угадал, но несправедливо осудил большую роль, так сказать, внеучного элемента – фантазии, но и против других представителей исторической науки (Курциуса, Мюллер-Штрюбинга), которых он склонен был презирать именно как историков. В выходах такого рода ясно звучит эхо никогда не умирающего среди антиковедов спора о сравнительной значимости филологии и истории, спора, вполне, однако, разрешимого с позиций достаточно традиционной у нас в России историко-филологической школы.

Как бы то ни было, при всей спорности отдельных суждений, латинская автобиография Виламовица – ценнейший документ, важный именно для истории науки о классической древности. Здесь заключена подлинная духовная исповедь великого ученого, побуждающая к размышлениям о типе антиковеда старой немецкой школы и судьбе как самой этой школы, так и немецкого гуманизма вообще.

Э.Д. Фролов

A CONFESSION OF THE GREAT SCHOLAR: ON THE OCCASION OF THE
PUBLICATION OF THE LATIN AUTOBIOGRAPHY BY ULRICH VON
WILAMOWITZ-MOELLENDORFF

E.D. Frolov

The famous German scholar U. von Wilamowitz-Moellendorff (1848–1931) composed several surveys of his own life and work. Especially interesting is his short Latin autobiography which was written in the last years of his life but published not until 50 years after his death. This document throws a new light on Wilamowitz' spiritual and scientific formation as well as on more general questions of the development of German classical scholarship and European humanism.

³⁹ Споры Виламовица с Ницше посвящены специальные работы: *Groth J.H.* Wilamowitz-Moellendorff on Nietzsche's "Birth of Tragedy" // *Journal of the History of Ideas*. 1950. V. XI. P. 179–190; *Calder III. W.M.* The Wilamowitz – Nietzsche Struggle: New Documents and A Reappraisal // *Nietzsche Studien*. 1983. XII. P. 214–254; *Mansfeld J.* The Wilamowitz – Nietzsche Struggle: Another New Document and Some Further Comments // *Ibid*. 1986. XV. P. 41–58.

© 2002 г.

КОМПЛЕКС САРМАТСКОГО ВОИНСКОГО ПОГРЕБЕНИЯ ИЗ ФОНДОВ КАЛМЫЦКОГО РЕСПУБЛИКАНСКОГО КРАЕВЕДЧЕСКОГО МУЗЕЯ

Калмыцкий республиканский краеведческий музей (КРКМ) был создан в начале 1930-х годов в период так называемой «культурной революции». Музей был открыт бригадой «культштурма» под руководством сотрудника Саратовского музея краеведения археолога П. Рыкова¹. В годы депортации калмыцкого народа (1943–1957 гг.) музей был разрушен, и все его коллекции погибли. Нынешние фонды музея в основном были сформированы в первые годы после возвращения калмыков из Сибири. С 1959 по 1963 г. в Калмыкии действовала специальная экспедиция, занимавшаяся сбором экспонатов для вновь организуемого музея. Люди, сохранившие в изгнании свои реликвии, передавали их в музей в надежде возродить историю и культуру калмыцкого народа².

Тогда же начала формироваться и археологическая коллекция музея. Первым поступлением были золотые предметы конского снаряжения, найденные в карьере Чолун-Хамур в начале марта 1961 г.³ Летом того же года И.В. Синицыным и У.Э. Эрдниевым были начаты систематические раскопки на территории Калмыкии. В 1960-е годы материалы раскопок полностью или частично поступали в фонды музея, а в дальнейшем, ввиду трудностей с размещением и хранением находок из-за малых размеров фондохранилища, в музей поступали только предметы из драгоценных металлов и произведения искусства⁴.

За эти годы в археологическом отделе Калмыцкого музея накопилась небольшая коллекция сарматских вещей. Основу ее составляют в основном предметы из драгоценных металлов, происходящие из курганных погребений, в разные годы раскопанных на территории республики. Среди них выделяется комплекс вещей из сарматского воинского погребения, содержащий наиболее многочисленный и интересный материал.

Погребение, из которого происходят эти предметы, было раскопано недалеко от поселка Яшкуль в курганной группе 37 в 1987 г., когда велись масштабные спасательные работы в зоне планировавшегося строительства канала Волга – Чограй⁵. Вещи из яшкульского захоронения можно разделить на предметы, найденные в яме при погребенном, предметы из тайника в северо-западном углу ямы и предметы из тайника в восточной стене ямы. При погребенном были найдены:

1. Железный двулезвийный кинжал с прямым перекрестием и серповидным навершием. Навершие, рукоять и перекрестие обложены золотой фольгой. Остатки ножен на лезвии окрашены в красный цвет. Длина кинжала – 36 см, ширина лезвия у перекрестья – 4 см (рис. 1а).

¹ Рыков П. Первый музей в Калмыцкой степи // Советский музей. 1931. 5. С. 14–26.

² Очир-Горяева М. Первый музей в Калмыцкой степи // Альманах – 1999. Музея Российской Академии наук. М., 2000. С. 181–187.

³ КРКМ. Акт № 454 от 28 марта 1961 г.

⁴ Гаврилина Л. К вопросу о культурных традициях в искусстве поздних кочевников // Древности Калмыкии. Элиста, 1985. С. 120–135; Очир-Горяева М. Клык кабана с зооморфными изображениями из могильника Заханата Калмыцкой АССР // СА. 1988. № 2. С. 221–223; она же. Нашивные бляшки древних кочевников Поволжья // Петербургский археологический вестник. 1993. 6. С. 35–37; Мошеева О. Ожерелье из Аршань-Зельмев II // Древности Волго-Донских степей. Вып. 5. Волгоград, 1995. С. 40–45.

⁵ Лана Н.Л. Отчет о раскопках в Яшкульском районе Калмыцкой АССР в 1987 г. Архив ИА РАН. P-1/12438; Очир-Горяева М. Sarmatian Antiques of Kalmyk Ethnography Museum / Kontakt-Kooperation-Konflikt. Germanen und Sarmaten zwischen dem 1. und 4. Jahrh. n. Chr. Zusammenfassung der Vortage. Marburg, 1998. S. 31–33.



Рис. 1: *а* – двулезвийный кинжал с прямым перекрестием и серповидным навершием; *б* – двулезвийный меч с коротким ромбовидным перекрестием и рукоятью-штырем



Рис. 2. Псали с дисковидными окончаниями

2. Железный двулезвийный меч с коротким ромбовидным перекрестием и рукоятью-штырем со следами ножен из дерева. На лезвии в нескольких местах остались фрагменты обкладки из золотой фольги. Длина меча – 102 см, ширина у перекрестия – 4,5 см (рис. 16).

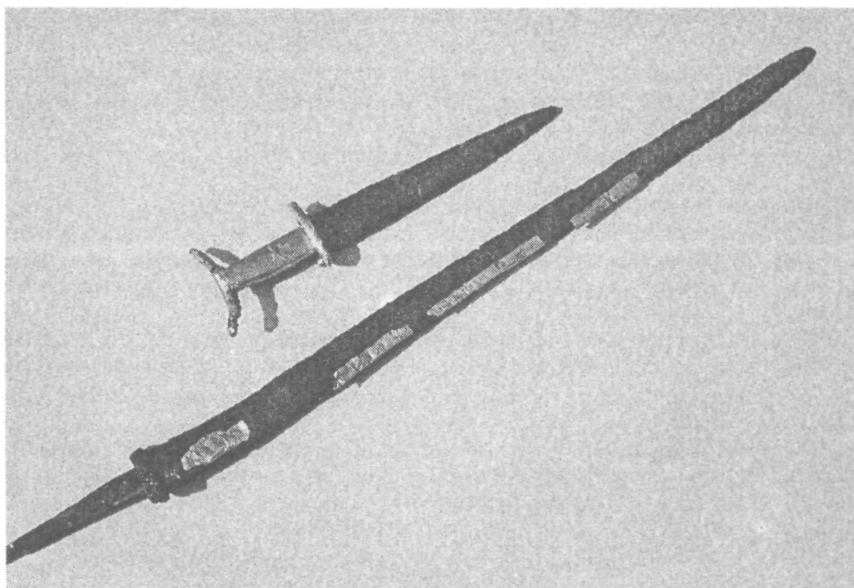
3. Железные наконечники стрел (несколько десятков), спекшиеся в один комок; судя по сохранившимся граням, трехлопастные черешковые.

4. Фрагменты кожаного колчана, швы которого украшены плоскими нитями из золотой фольги.

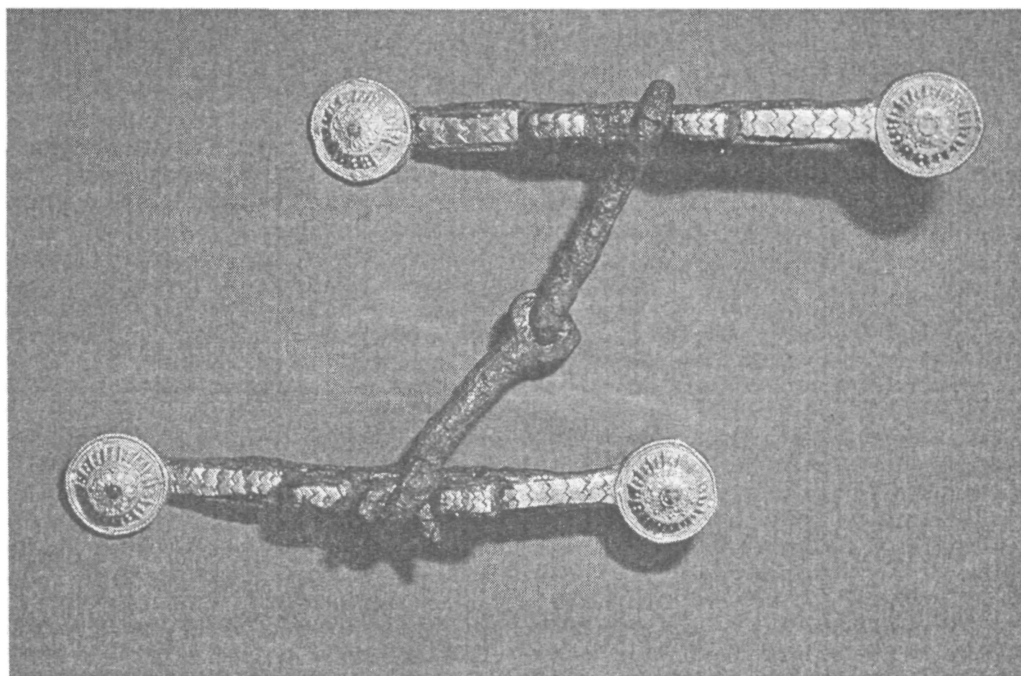
5. Фрагменты железного ножа очень плохой сохранности.

6. Бронзовый оконечник ремня.

7. Вдоль туловища погребенного на костях рук и ног и на позвоночнике было обнаружено 3326 штампованных нашивных бляшек из золотой фольги. Бляшки представлены тремя разновидностями: а) бляшки в виде трехступенчатой пирамидки высотой 1 см, ширина основания – 1 см (179 штук); б) бляшки в виде четырехлепестковой розетки подквадратной формы, по четырем сторонам бляшки имеются дырочки для пришивания, размеры – $0,87 \times 0,87$ см (76 штук); в) бляшки круглые гладкие с двумя отверстиями по краям диаметром 0,5 см (3071 штука).

Из тайника в северо-западном углу ямы происходит бронзовый литой котел на полом раструбообразном поддоне с полусферическим туловом, опоясанным в средней части валиком – имитацией веревочки. К валику приварены две вертикальные ручки арочной формы с тремя гвоздевидными выступами. В основании ручек расположены тамгообразные знаки в форме рельефных валиков. Высота котла – 47 см, ширина – 36 см, высота арочных ручек – 10 см.

Из тайника в восточной стене ямы происходит полный парадный конский гарнитур. В него входят:

1. Удила железные однокольчатые общей длиной 20 см.

2. Псалии с дисковидными окончаниями, сделанные в виде прямых стержней с округлыми окончаниями. Внешняя поверхность псалий инкрустирована золотой фольгой, имитирующей кожу змеи. Округлые окончания псалий украшены полусферическими золотыми бляхами со вставками из полудрагоценного камня в центре и зернью и филигранью вокруг. Длина псалий – 18 см, диаметр блях – 3,8 см (рис. 2).

3. Фалары малые круглые (7 штук). В центре каждого фалара крупное гнездо со вставкой из цветного камня. Вокруг гнезда круг из витой золотой проволоки, такой же имеется по внешнему краю фалара. Между двумя концентрическими кругами напаяны гнезда со вставками из шести камней более мелких размеров. На оборотной стороне шести фаларов напаяны литые золотые петли для крепления к кожаным ремням. На одном фаларе в центре пробиты два сквозных отверстия для крепления к основе. Диаметр фаларов – 3,5 см (рис. 3).

4. Фалары большие серебряные с позолотой. В центре каждого выгравировано стилизованное изображение свернувшегося в кольцо животного. На одном фаларе это хищник кошачьей породы или волк (рис. 4). На другом – фантастическое копытное животное с рогом, бордой и коротким пушистым хвостом. Вокруг изображения животного – концентрический бордюр с полукруглой насечкой по обеим сторонам и по ребру. Край фаларов украшен каймой из выгравированных концентрических кругов. Между бордюром и каймой расположены по кругу шесть шляпок от гвоздиков или штифтов для крепления. Диаметр фаларов – 18 см.

5. Серебряный воротник или затылочный козырек кельтского шлема в виде полукруга с вытесненным орнаментом из четырех чередующихся крупных М-образных зигзагов. На одном конце изделия сохранилась шляпка от штыря, на другом – два отверстия и след от шляпки (рис. 5). Эти отверстия для крепления и расположение предмета *in situ* между двумя большими фаларами послужили основанием для предположения о вторичном использовании детали серебряного шлема в качестве нагрудного украшения коня. Длина украшения – 31 см.

6. Два золотых оконечника ремня, которые известны в литературе как «ложковидные подвески». На одном оконечнике сохранилась вставка из перламутра. Длина подвесок – 2,8 см, ширина – 1,2 см.

7. Два плоских золотых кольца. Внешний и внутренний края украшены каймой, а в центре – ряд концентрических кругов. Диаметр колец – 2,8 см, диаметр отверстий – 1,4 см, толщина колец – 0,1 см.

Таким образом, погребенный в одежде, расшитой более чем тремя тысячами золотых бляшек, с кинжалом и мечом, обложенными золотым листом, колчаном, расшитым золотыми нитями, выглядит достаточно впечатляюще. Наиболее реальным показателем богатства и высокого социального статуса погребенного несомненно является содержимое двух тайников. Весьма характерно включение в состав погребального инвентаря такого ценного предмета, как котел. Кроме собственно утилитарного назначения (сосуд для заупокойной пищи), бронзовый



Рис. 3. Фалар малый круглый

котел указывает на особый социальный статус владельца. Трудно переоценить и роль конского снаряжения как показателя социального статуса у кочевников. Роль коня в повседневной жизни, а также его исключительное место в жизни воина, религиозные и мифологические представления, связанные с образом коня в духовной культуре, – все это напрямую отражалось в кочевническом погребальном обряде. Как свидетельствуют данные этнографии, снаряжению коня, богатству его убранства придавалось порой большее значение, чем костюму самого всадника. Исследуемое погребение – яркий тому пример. Золотые украшения одежды погребенного и обкладки его боевого оружия производят впечатление того, что они были изготовлены только для погребальной церемонии. В то же время ни один из предметов парадного конского гарнитура не имеет бутафорского назначения. Бляшки оголовья изготовлены из литого золота, снабжены массивными петлями для крепления с оборотной стороны, обрамлены двумя рядами массивной витой золотой проволоки. Золотые бляхи на концах псалий представляют собой образцы высокого ювелирного искусства, как и фалары и предмет далекого импорта – назатыльник серебряного кельтского шлема.

Все это позволяет утверждать, что погребенный был представителем знатного рода и, возможно, даже предводителем кочевого объединения.

Значительно труднее решается вопрос о датировке и культурной принадлежности погребения из Яшкюля. Погребальный обряд и состав инвентаря дают возможность говорить как о раннесарматском, так и среднесарматском времени. М. Трейстер и С. Яценко датируют яшкюльское погребение второй половиной I–II в. н.э. По их мнению, оно входило в серию наиболее богатых погребений междуречья Дона и Волги (Садовый, Дачи, Жutowo, Косика). Важным для датировки является наличие в этих комплексах полного конского гарнитура с большими наплечными и малыми фаларами, изготовленными в различной технике. Полихромность оформления малых фаларов и бляшек на псалиях из Яшкюля служит также аргументом в пользу поздней даты⁶. А.С. Скрипкин датирует погребение из Яшкюля более

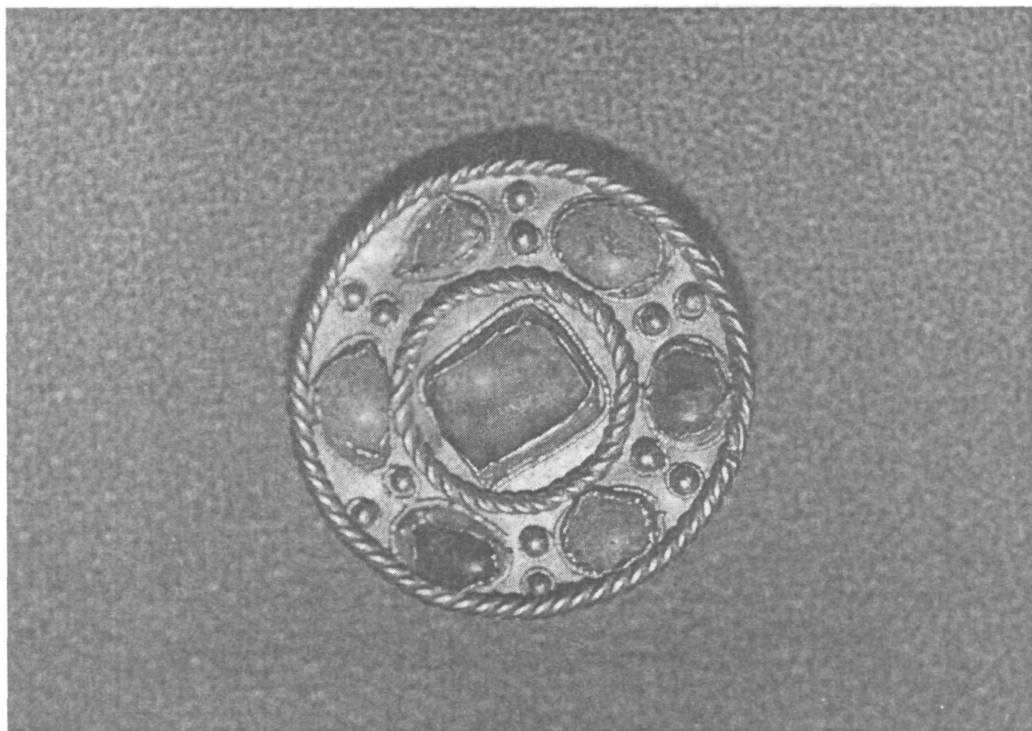
⁶ Treister M., Yatsenko S. About the Centres of Manufacture of Certain Series of Horse-Harness Roundels in Gold-Turquoise Animal Style of the 1st – 2nd Centuries A.D. // Silk Road Art and Archaeology. 1997/98. 5. P. 54, 72.



Рис. 4. Фалар большой серебряный с позолотой



Рис. 5. Серебряный воротник или затылочный козырек кельтского шлема

ранним временем. Его аргументом является то, что некоторые предметы, датированные началом нашей эры, появляются еще в прохоровское время и относятся ко II–I вв. до н.э. Например, парадный короткий меч с серповидным навершием и большие фалары в основном датируются последними веками до нашей эры⁷. Между тем датировка I в. н.э., предложенная одним из авторов настоящей публикации, как показывает тщательное изучение материала, остается в силе⁸. Согласиться с датой А.С. Скрипкина не позволяет ряд поздних вещей из яшкульского погребения. К их числу можно отнести роскошные дисковидные псалии, золотые наконечники ремней со вставками из перламутра или «ложковидные подвески» (не бронзовые или костяные, как в прохоровских погребениях), плоские золотые кольца, нашивные бляшки в форме трехступенчатой пирамиды и четырехлепестковой розетки, а также малые фалары в полихромном стиле и длинный меч с ромбовидным перекрестием. Интересно, что ряд предметов имеет аналогии с изображениями орлатских пластин и вещами из этого же могильника, который исследователями датируется I–II вв. н.э.⁹ Ближайшей аналогией округлым окончаниям псалий из Яшкуля являются золотые окончания псалий из Запорожья – девятилепестковая розетка со вставкой из синего камня в центре. Погребение в широкой прямоугольной яме с двумя тайниками-нишами, расположенные погребенного, лежащего на спине вдоль ямы головой на юг, также не противоречат предлагаемой дате. Перечисленные черты обряда встречены в ряде погребений I в. н.э.: в Запорожском кургане, Октябрьском – V/1, Бердии. Наиболее ранним предметом в яшкульском погребении, по нашему мнению, является парадный короткий меч с серповидным навершием и рукоятью, обложенной золотом. Три из четырех мечей этой серии датируются II–I вв. до н.э. Однако верхняя дата серии подобных мечей соотносится с датировкой остатков железной, как предполагают, лучковой фибулы из Барановки-1, 10/9, определяемой началом I в. н.э.¹⁰ Еще одним ранним предметом является воротник кельтского шлема, который – по аналогиям из Юго-Восточной Европы – датируется I в. до н.э.¹¹ Однако и он вполне может относиться к более позднему времени, поскольку вначале шлем попал в волго-донские степи, был поврежден или пришел в негодность, и только потом его затылочный козырек был использован в качестве украшения конской сбруи¹².

М.А. Очир-Горяева, Н.Л. Лапа

A SARMATIAN MILITARY BURIAL COMPLEX FROM KALMYK REGIONAL MUSEUM

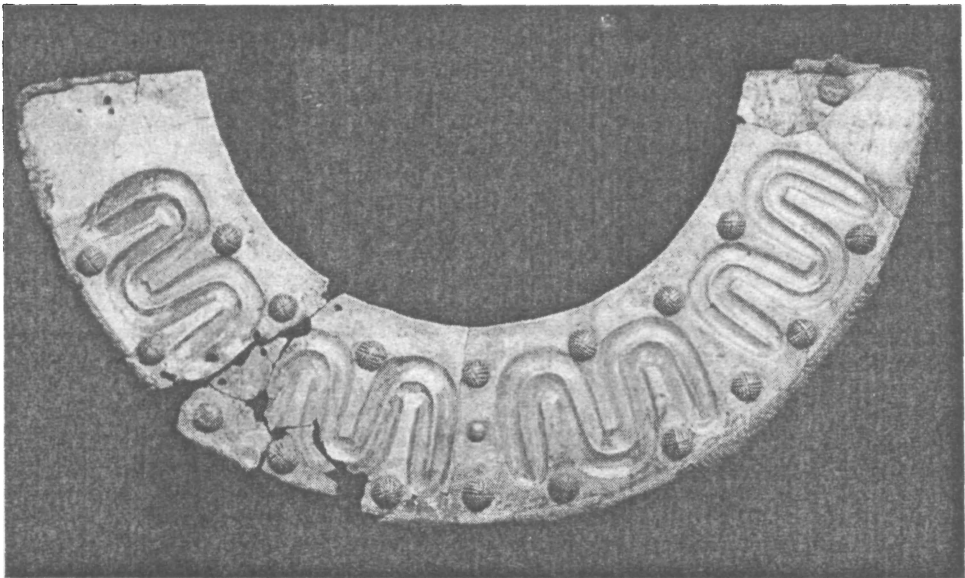
M.A. Otchir-Gorayeva, N.L. Lapa

The article deals with archaeological materials from a Sarmatian noble tomb excavated by the authors in 1987 at Jashkul village in Kalmyk Republic. The rich burial counts more than 3000 artifacts including unique jewelry, armament, and horse equipment. The items indicate a high social rank of a Sarmatian warrior, who was probably a chief of a local nomadic unit. According to the authors' view the burial dates back to the I–II centuries AD and is important for study of the social history of Sarmats.

⁷ Скрипкин А.С. Новые аспекты в изучении истории материальной культуры сарматов // Нижневолжский археологический вестник. 2000. 3. С. 21–22.

⁸ Очир-Горяева. Sarmatian Antiques... С. 31–33.

⁹ Ilyasov J., Rusanov D. A Study on the Bone Plates from Orlat // Silk Road Art and Archaeology. 1999/98. 5. P. 107 ff.

¹⁰ Сергацков И.В. О времени заселения сарматами северной части Волго-Донского междуречья // СА. 1992. № 1. С. 170.

¹¹ Schaaff U. Ein spatkeltisches Kriegergrab mit Eisenhelm aus Novo mesto // Zbornik Posvecen Stanetu Gabrovcu ob Sestdesetletnici. Ljubljana, 1980. S. 397–413.

¹² Более подробное обоснование даты и культурно-исторической принадлежности погребения из Яшкуля см. Очир-Горяева М. Ein Sarmatisches Grab bei Jashkul, Kalmykien // Eurasia Antiqua. 2002. 8.

© 2002 г.

Ю. К. КОЛОСОВСКАЯ. Рим и мир племен на Дунае I–IV вв. н.э. М.: Наука, 2000. 288 с.

Почти полвека назад О.В. Кудрявцев с полным основанием назвал историю римских провинций красугольным камнем истории последних столетий античного мира¹. Тогда же (середина XX в.) в советской науке началось активное исследование Северного и Западного Причерноморья и соседних областей, что нашло свое выражение в серии монографий и множестве статей. Впоследствии интенсивность исследования указанной проблематики несколько ослабла, но Ю.К. Колосовская принадлежит к тем исследователям, которые сохранили верность избранной теме, и данная работа подводит итоги ее многолетних исследований в области истории римских провинций и окружающего их племенного мира в Балкано-Дунайском регионе.

Рецензируемая работа состоит из предисловия, десяти глав, сгруппированных в два раздела, краткого подведения итогов исследования («Вместо заключения»), указателя имен, указателя племен и народов.

В предисловии (с. 5–10) автор характеризует предмет исследования, подчеркивая, что в книге «рассматриваются две военно-политические и социально-экономические проблемы: организация дунайских провинций и история мира племен. Работа преследует цель показать римское общество на провинциальном уровне, в огромном регионе, начиная от верховий Дуная (Реция и Норик) и кончая его нижним течением (Паннония и Дакия)» (с. 5). Многообразные связи двух миров, римского и племенного, Ю.К. Колосовская предлагает рассматривать прежде всего в двух сферах, военной и торговой (с. 6). С полным основанием указывается, что «сосуществование двух миров было необходимо и закономерно, подобно наличию мира кочевников Степи для феодального строя или колониального мира при капитализме» (с. 7). Далее автор декларирует свое намерение остановиться на проблеме континуитета римского и средневекового города, культурных и правовых контактах римского и племенного миров, сущности лимеса как комплекса экономических, политических и военных взаимосвязей. В конечном счете, полагает Ю.К. Колосовская, рассмотрение указанных ею аспектов взаимоотношений позволяет «дать обобщенную картину сложных взаимоотношений в рамках античной цивилизации, развертывавшуюся в Дунайском регионе в первые четыре века нашей эры» (с. 9).

С точки зрения авторов данной рецензии, в предисловии имеется ряд неясных или спорных моментов. Так, причиной племенных миграций предлагается считать, помимо всего прочего, «внутренние силы племен, распирающие их вовне» (с. 5). Эта несколько загадочная категория нуждается в уточнении. В предисловии предупреждается, что завоевание Траяном Дакии «трактуются в работе как отход от внешней политики Рима, принципы которой были некогда завещаны Августом» (с. 7). В действительности же знаменитая рекомендация Августа (*consilium coelegendi intra terminos imperii*: Tac. Ann. I. 11. 4) адресовалась исключительно его преемнику и не имела целью сковывать действия потомков. Вспомним, что за пределы «естественных границ» вышел уже Клавдий, предпринявший завоевание Британии.

Раздел первый («Племенные структуры на Рейне и Дунае») основной части работы состоит из четырех глав и начинается он с главы «Гостеприимство в системе *ius gentium* древнего Рима» (с. 11–26). Рассматривая на большом количестве примеров действие этого специфического института, Ю.К. Колосовская приходит к выводу о том, что гостеприимство (*hospitium*) вместе с «дружбой» (*amicitia*) являлось основой внешней политики Рима на Востоке и Западе, а также «инструментом для установления отношений Империи с племенами за лимесом» (с. 26). Нельзя не признать, что это очень точное наблюдение, касающееся роли отношений гостеприимства

¹ Кудрявцев О.В. Эллинические провинции Балканского полуострова во II в. н.э. М., 1954. С. 6.

в римской внешней политике. Вместе с тем можно высказать ряд замечаний. На с. 11 совершенно верно отмечается, что гостеприимство было первым шагом к возникновению международного права, но можно ли говорить, что это был *правовой институт*, и даже утверждать, что «как правовой институт оно присутствует уже во время Троянской войны» (с. 11)? Применено ли вообще понятие «право» к варварским обществам, стоящим на пороге возникновения цивилизации? Все-таки обычай – это еще не право. На с. 11–13 приводятся интересные соображения о значении гостеприимства в древности вообще и у римлян в частности, но, видимо, не совсем верно рассматривается развитие значения слов, связанных с чужеземцами. Э. Бенвенист убедительно показал, что слово «*hostis*» изначально означало не просто чужака, а человека, находящегося с кем-то в отношениях взаимных обязанностей².

Позволительно также задаться вопросом, обязательно ли гостеприимство связывает более сильную сторону с более слабой, как это утверждает автор рецензируемой работы (с. 13)? Ведь ниже (с. 20) говорится о длительных войнах Рима с *гостеприимцами* (курсив наш. – В.П., Е.С.): могут ли быть длительными войны с заведомо более слабой стороной? Указывая на с. 16, что «в число прав гостя входило и право политического убежища (асилия)», Ю.К. Колосовская приводит в качестве примера пребывание в Афинах Марка Брута после убийства Цезаря. Пример представляется неудачным в двух отношениях. Во-первых, частные лица (а в данном случае речь идет об одном из афинян, гостеприимце Брута) асилией обладать никак не могли. Во-вторых, Брут уже тогда имел вполне официальные полномочия, полученные от сената, и в убежище не нуждался³. Из текста работы неясно, можно ли считать асилию правом гостя и каким образом автор трактует асилию: как *политическое* убежище или просто убежище. Досадной неувязкой является здесь и то, что в ссылках на источники перепутаны Марк и Децим Бруты.

В данной главе (с. 19) широко используются данные Тита Ливия о ранней римской истории, но насколько они достоверны? Даже если его рассказ имеет рациональное ядро, политическую терминологию он использует ту, которая применялась в его время, и едва ли возможно принимать ее буквально для раннего Рима.

Очень часто Ю.К. Колосовская упоминает «договоры о дружбе», между тем это словопотребление вряд ли возможно. Сама она, ссылаясь на монографию В.И. Кашеева⁴, говорит о «дружбе» как о виде неформальных связей, о «слабой форме связей» (с. 25), что плохо вяжется с понятием договора, предполагающим определенные взаимные права и обязанности. Кроме того, следует отметить, что, по наблюдению А. Хойса, слова «договор» и «дружба» никогда не употребляются римскими писателями в паре: ему известен только один пример такого рода (*foedere amicitiae*: Sil.Ital. 17.75:)⁵.

Глава II «Племена и Рим на Рейне и Дунае в I в. до н.э. – I в. н.э.: свевы, маркоманны, херуски, даки» (с. 27–71) по объему является самой значительной в монографии и содержит большое количество интересных наблюдений и выводов. Нельзя не согласиться с идеями автора о римском факторе в племенном мире, о взаимодействии двух миров (с. 47, 49). Однако наряду с этим в данной части работы встречаются и не столь бесспорные утверждения. Так, Марк Лоллий причислен к талантливым полководцам Августа (с. 27) совершенно напрасно: этот римский сановник больше всего «прославился», помимо своего лихоимства, поражением, которое потерпел от вторгшихся в Галлию сугамбров в 16 г. до н.э., особенно позорным из-за того, что противник захватил орла V легиона. На протяжении всей главы завоеватель Германии Друз Старший, пасынок Августа, именуется Цезарем Друзом (с. 27, 41, 49, 51), причем в последнем случае сообщается, что он «погиб в 9 г. н.э. в германских землях, воюя между Рейном и Эльбой». Здесь следует отметить, что Цезарем Друзом звали Друза Младшего – родного сына императора Тиберия и племянника Друза Старшего. В род Юлиев и Тиберий, и его сын вошли в результате усыновления в 4 г. н.э. Что же касается покорителя Германии, то он от рождения и до смерти принадлежал к роду Клавдиев и полное его имя – Друз Клавдий Нерон. После его трагической гибели (в 9 г. до н.э., а не н.э., как ошибочно указано на с. 51) сенат посмертно даровал ему почетное имя «Германик», которое не следует путать с личным

² См. Бенвенист Э. Словарь индоевропейских социальных терминов. М., 1995. С. 77 сл.

³ См. Raubitshek A.E. Brutus in Athens // Phoenix. 1957. Vol. 11. P. 1–11; Парфенов В.Н. Последняя армия Римской республики // ВДИ. 1983. № 3. С. 53 сл.

⁴ Кашеев В.И. Эллинистический мир в Рим: Война, мир и дипломатия в 220–146 годах до н.э. М., 1993.

⁵ Heuss A. Die völkerechtlichen Grundlagen der römischen Aussenpolitik in republikanischer Zeit. Aalen, 1968. S. 12.

именем его сына⁶. В отношении Ариовиста Ю.К. Колосовская пишет, что римляне «наблюдали за его действиями в Галлии, так как они угрожали римским позициям и на юге этой провинции, которую они считали своей (provincia nostra)» (с. 30). Здесь под «этой провинцией» автор монографии явно подразумевает всю Галлию, завоевание которой римлянам еще только предстояло. Под «нашей провинцией» Цезарь в своих «Комментариях» имеет в виду Галлию Нарбонскую, получившую статус провинции еще при Гн. Домиции Агенобарбе, консуле 122 г. до н.э., находившемся там по 117 г. до н.э.

Рассматривая военно-экономические причины крупных племенных миграций, Ю.К. Колосовская с полным основанием указывает, что одной из таких причин была борьба за обработанную землю, которой остро не хватало в покрытой тогда лесами и болотами варварской Европе. Далее автор замечает: «Но это была не единственная причина переселения народов. В основе ее лежали также внутренние силы племени, трудно определимые конкретно в настоящее время. Эти причины зависели и тогда, и сейчас, от нравственно-психологических свойств того или иного народа. Так, продвижение свевов к Рейну в конечном счете было следствием физического и материального превосходства племени. Можно сказать, его провоцировала внутренняя сила племени, заставлявшая его сниматься с места и проходить через огромные пространства, сокрушая при этом другие народы или включая их в состав своей мощной лавины» (с. 37). Здесь видна неудовлетворенность исследователя сугубо материалистическим пониманием истории, однако предложить что-то иное Ю.К. Колосовская явно затрудняется. Достаточно сомнительным представляется и тезис о том, что «свевами в древности назывались единая большая группа племен Европы, а все другие народы находились под их властью» (с. 33) – нам кажется более приемлемой традиционная точка зрения о принадлежности свевов к германской этнической общности⁷. Причислять же свевов к славянам и, таким образом, делать Ариовиста славянским вождем (с. 34) – это еще более рискованное занятие. Из дальнейшего повествования неясно, кто же такие маркоманны? То они выступают как «свевское племя» (с. 4), то Друз воюет с племенами херусков, хаттов, свевов и маркоманнов (с. 41).

В информации об антиримском восстании под руководством Арминия содержится ряд неточностей. Так, утверждается, что «против Рима сложилась коалиция свевских и германских племен – Арминия и Маробода... Сначала Арминий и Маробод действовали совместно, но скоро пути их разошлись» (с. 42). Автор, видимо, не учитывает того обстоятельства, что римляне заключили мир с Марободом еще в 6 г. н.э., в начале Великого иллирийского восстания. Нет никаких данных о том, что царь маркоманнов этот мир нарушил: во всяком случае, когда позднее он обратился к Риму за помощью как раз против Арминия, в таковой ему было отказано под тем предлогом, что в свое время он ничем не помог римлянам в борьбе против того же самого врага (Тас. *Ann.* II. 46. 5). Здесь нелишне вспомнить и о том факте, что отрубленную голову Квантилия Вара Арминий отослал Марободу именно для того, чтобы побудить последнего тоже выступить против Рима, но этот жуткий «дипломатический дар» успеха не имел – Маробод ограничился тем, что передал голову Вара римлянам (*Vell.* II. 119. 5). Утверждение о том, что место гибели легионов Вара в Тевтобургском лесу не установлено (с. 42), устарело: к настоящему времени оно точно локализовано в урочище Калькризе, в 16 км от Оснабрюка (Вестфалия)⁸.

Вызывает недоумение такое положение: «Под его (Маробода. – В.П., Е.С.) пятой находилось объединение племен, скреплявшееся, очевидно, самой идеей царской власти, подоб-

⁶ См. *Парфенов В.Н.* «Злая мачеха дома Цезарей» // АМА. 1993. Вып. 9. С. 181; 185; *он же.* Юлии или Клавдии: Август и проблема наследования принципата // Из истории античного общества. Нижний Новгород, 1999. Вып. 6. С. 93 слл.

⁷ СИЭ. 1969. Т. 12. Стб. 593; *Schönfeld.* Suebi // RE. 1931. 2. R. Hlbd 7. Sp. 564–579; *Cüppers H.* Suebi // Der Kleine Pauly. München, 1979. Bd 5. Sp. 408–409; *Berger-Haas L.* Sueben // Lexikon der Alten Welt. Augsburg, 1995. Bd 3. Sp. 2944.

⁸ Назовем лишь некоторые работы из уже обширной литературы по этому вопросу: *Lehmann G.A.* Zur historisch-literarischen Überlieferung der Varus-Katastrophe 9 n. Chr. // *Boreas.* 1990. Bd 15. S. 145–164; *Berger F., Franzius G., Schlüter W., Wilbers-Rost S.* Archäologische Quellen zur Varusschlacht? Die Untersuchungen in Kalkriese, Stadt Bramsche, sowie Venne und Schwagstorf, Gemeinde Ostercappeln, Landkreis Osnabrück // *AW.* 1991. Bd 22. S. 221–234; *Kalkriese: Römer in Osnabrücker Land.* Archäologische Forschungen zur Varusschlacht / Hrsg. von W. Schlüter. Bramsche, 1993; *Berger F.* Kalkriese 1. Die römischen Fundmünzen. Text und Tafeln. Mainz am Rhein, 1996; *Vogt U.* Rom, Germanen und die Ausgrabungen von Kalkriese. Internationaler Kongreß von 2–5 September 1996 in Osnabrück. Tagungsbericht // *EAZ.* 1997. Bd 38. S. 247 ff.; Рим: эхо имперской славы / Пер. с англ. М., 1997. С. 129 слл.; *Парфенов В.Н.* Последний бой легионов Вара? (древняя история и новейшая археология) // ВИИП. 2000. Вып. 4. С. 10–23.

ной власти Августа или Ариовиста» (с. 44). Прежде всего, некорректно отождествление власти римского принцепса и вождя союза племен. Затем, едва ли следует именовать власть Августа царской. Наконец, неясно, каким образом одна только идея царской власти могла скрепить варварские племена, не будучи подкреплена что-то гораздо более осязательным. На с. 46 утверждается, что «возможно, херусками не воспринималась сама форма правления – царская власть». Это явно противоречит упомянутому на той же странице сообщению Тацита о том, что они сами просили Рим дать им царя (речь идет об Италике, племяннике Арминия, сам эпизод относится ко времени правления Клавдия).

Упомянув о том, что разгром боев даками Биребисты «датируется различно: 60-е и 40-е годы I в. до н.э.» (с. 56), на следующей странице автор без какого-либо обоснования приводит точную датировку этого события – 52 г. до н.э. Повествуя далее о Биребисте, Ю.К. Колосовская констатирует: «Он развернул также широкую дипломатическую активность, войдя в союз с Помпеем, который после победы над Цезарем при Дирахии пребывал в Македонии. Возможно, царь состоял в союзе с Ариовистом, весьма опасном для Цезаря» (с. 57). Предположение о союзе Биребисты с Ариовистом представляется совершенно произвольным: последний, как известно, был разгромлен Цезарем в 58 г. до н.э., бежал за Рейн и навсегда исчез с исторической арены, тогда как контакты Помпея с Биребистой относятся к 49–48 гг. до н.э.

Заслуживает внимания оценка подвига наместника Македонии М. Лициния Красса (внука триумвира), который в единоборстве убил вождя бастарнов Дельдона: «Юпитеру Феретрию приносилась в таком случае благодарственная жертва, а снятые с царя доспехи (*spolia opima*) помещались в храм. За такой воинский подвиг полагался триумф от сената, а сам полководец мог быть провозглашен императором на поле боя своими воинами. Но победный титул "императора" Красс не получил, поскольку это означало бы умаление политического авторитета Августа» (с. 61). Здесь же (прим. 58) утверждается (со ссылкой на авторитет Н.А. Машкина, Ж. Пикара и Э. Корнемана), что, начиная с 40 г. до н.э., почетный титул «император» был узурпирован Октавианом и другим полководцам не присуждался. Этот пассаж оставляет читателя в недоумении, были ли в данном случае принесены Юпитеру Феретрию «пышные доспехи» (*spolia opima*), отпраздновал ли Красс триумф и имела ли место его императорская аккламация на поле боя. В действительности дело обстояло следующим образом: разгромивший бастарнов Красс получил императорский титул и отпраздновал триумф (то и другое засвидетельствовано документально), однако поднесение им Юпитеру вражеских доспехов не состоялось, как нетрудно догадаться, из-за противодействия Августа⁹. Что же касается узурпации императорского титула правителем Римской державы и того факта, что «во времена Империи полный триумф полагался только императору» (с. 63), а прочие военачальники обходились триумфальными отличиями (*ornamenta triumphalia*), то это верное в принципе положение нуждается в уточнении. Такая практика сложилась далеко не сразу: во времена второго триумвирата и в начале принципата легаты триумвиров и Августа могли получать (и получали!) императорскую аккламацию и триумф, но лишь с разрешения своего высшего начальника, под чьими ауспциями они вели боевые действия¹⁰. Последняя аккламация полководца, не принадлежавшего к императорскому дому, состоялась в 23 г. н.э., ее с разрешения Тиберия был удостоен проконсул Африки Юний Блез, дядя временщика Сеяна (Тас. Анн. III. 74. 4).

Подводя итоги анализа взаимоотношений Рима с племенами на Рейне и Дунае, Ю.К. Колосовская утверждает, что «эта политика строилась на нейтрализации грубой физической силы племен и одновременно на агрессивных устремлениях римлян – противостоять движениям племен, ограничив их пределы руслами крупных рек Европы» (с. 79). Здесь остается непонятным, почему противодействие движению племен автор относит к «агрессивным устремлениям». Неясно также, в чем проявлялось «активное стремление племен участвовать в большой римской политике» (там же). Все-таки, при всех связях римских провинций и центра с варварским миром, племена жили своей жизнью и в первую очередь собственными интересами. До большой римской политики, если только они не оказывались ее объектом, им едва ли было дело.

Глава III монографии (с. 72–97) посвящена завоеванию Дакии императором Траяном. В современной отечественной историографии это первый опыт такого рода, и его можно

⁹ См. Парфенов В.Н. Марк Лициний Красс и «третий триумvirат» Октавиана // Культура и цивилизация: вопросы теории и истории. Нижний Новгород, 1998. С. 218–227.

¹⁰ Schumacher L. Die imperatorische Akklamationen der Triumvirn und die *auspicia* des Augustus // Historia. 1985. Bd 34. Ht 2. S. 206–209.

признать вполне удачным: ход военных действий изложен на основе всех доступных источников, широко использованы топографические данные. Однако и здесь не обошлось без загадочной сентенции: «Мы не можем убедительно ответить на вопрос о причинах Дакийских войн в силу как ограниченности источников, так и современной нравственно-политической оценки этого события как развязанной Римом большой внешней войны... Мы вправе задавать себе вопросы, на которые не получим однозначного ответа» (с. 72). Но далее в главе вполне убедительно раскрываются причины, побудившие Траяна (который, кстати, до его усыновления Нервой был наместником на Нижней, как указано в книге (с. 73), а Верхней Германии) предпринять завоевание Дакии. Нельзя не согласиться с тем, что Траян должен был испытывать мощное давление со стороны римского общественного мнения, ожидавшего от нового императора громких военных успехов, которые компенсировали бы внешнеполитические неудачи Домициана.

К этому можно добавить, что у Траяна, в сущности, не оставалось выбора: профессиональный военный и в то же время первый император не только не римского, но даже не италийского происхождения, он должен был доказывать свое право на императорскую власть вновь и вновь всеми доступными ему способами. Нет ничего удивительного в том, что он воспользовался традиционным рецептом: с незапамятных времен ничто так не действовало на умы и сердца римлян, как военные победы.

Глава IV монографии носит название «"Маркоманские войны" с племенами на Дунае» (с. 98–127). Серия военных кампаний при Марке Аврелии с полным основанием трактуется как перелом в противостоянии Римской империи и варварских племен Центральной Европы. Правда, при этом, как представляется, преувеличена роль славян, которые объявляются «неотъемлемой частью античной цивилизации», оказавшей большое влияние на развитие ее мира (с. 123), невзирая на сделанную чуть ранее оговорку о том, что речь идет о праславянах, а сам этноним «славяне» появился позднее (с. 116).

По мнению Ю.К. Колосовской, отношения племен и Рима в I в. н.э. оставались «относительно стабильными» (с. 98). Можно ли назвать стабильностью постоянные войны, восстания, которые проходят через весь этот век? Скорее есть основания полагать, что тогда Риму удавалось в целом эффективно устранять возникавшую на варварской периферии угрозу своим интересам и даже порой возобновлять внешнеполитическую экспансию. Некоторое удивление вызывает и заключительная фраза этой главы: «Можно уверенно считать, что Маркоманские войны были преддверием или даже началом Великого переселения народов в IV–VI вв.» (с. 127). Надо иметь очень веские основания для пересмотра традиционной датировки. В данном случае мы таких оснований не видим.

В главе V (с. 128–157) рассматриваются войны Рима с племенами на Дунае в III в. н.э., которые в конечном счете привели к эвакуации римского населения Дакии и оставлению этой провинции. Кроме осмещения боевых действий, занимающего здесь довольно скромное место, автор дает собственную трактовку ряда вопросов этнической истории придунайских племен. По мнению автора, «для III в. характерной чертой стало столкновение двух тенденций: усиления вторжения племен в римские пределы и в то же время появления центробежных сил в самом римском мире. Обе эти тенденции были взаимосвязаны» (с. 128). Разумеется, с этим нельзя не согласиться, однако было бы желательно отметить, какая из них была первичной и каким образом они были связаны между собой. Вместо этого Ю.К. Колосовская переходит к информации о конкретных событиях. Обобщение этого материала в конце главы тоже вызывает вопросы. Так, утверждается, что «перемещение племен, их контакты с Римом и с другими племенами... подчинялись объективным внутренним законам племенного мира, обусловленным физической (грубой) и моральной силой племен» (с. 156). Если о сущности грубой физической силы еще можно догадаться, наличие морального превосходства у варваров, вторгавшихся на чужие территории с целью убивать и грабить, выглядит весьма спорным.

Досадным недоразумением выглядит пассаж о Максимине Фракийце, который был убит в 238 г. в 65-летнем возрасте – вначале указано, что он был принят на римскую службу в правление Септимия Севера (т.е. после 193 г.), а в следующей фразе говорится: «в римскую армию мог поступить в 172 или 173 г., т.е. во время Маркоманских войн» (с. 134). Получается, что в армию он был зачислен сразу после рождения, в бытность свою грудным младенцем.

Эвакуацию Дакии Ю.К. Колосовская трактует как показатель слабости Римской империи, сдавшей здесь свои позиции перед варварским миром, и это справедливо. Но возможно усомниться в том, что римляне тем самым решили «отказаться от сферы своих интересов за Дунаем» (с. 157), ведь несколько выше (с. 152–155) она же пишет, что Константин и его преемники активно стремились поставить дунайское левобережье под свой контроль и в общем

добились этого. Таким образом, было бы точнее сказать, что и в осложнившихся условиях Рим стремился отстаивать свои внешнеполитические интересы. Успех же этих действий зависел от соотношения сил в конкретный период. В этом отношении история с оставлением Дакии напоминает утрату зарейнской Германии после поражения Вара, когда Рим от стратегии массированных вторжений перешел к гибкому сочетанию военной силы и дипломатии.

Второй раздел монографии именуется «Римский город и торговля на дунайском лимесе». Он, как и первый, состоит из пяти глав и в целом выглядит более фундаментально, чем предыдущий: заметно, что именно эти проблемы относятся к числу научных приоритетов автора.

Глава VI (с. 158–185) посвящена торговле римлян с племенами на Дунае и Рейне. обстоятельно рассмотрев характер торговых связей приграничных провинций с варварами, Ю.К. Колосовская делает важный вывод, что экономика придунайских городов была в значительной степени ориентирована на варварский мир, который тоже был заинтересован в торговле с римлянами (с. 185). В книге особо подчеркнута роль лимеса в системе многообразных связей империи и варваров.

Глава VII (с. 186–217) называется «Города Дакии и их социально-экономическая структура». Здесь автор обращает внимание на роль всадничества в общественной и хозяйственной жизни римской Дакии и корпоративный характер этого социального слоя. По мнению автора, хотя остатки прежнего населения Дакии могли найти убежище в горах, в целом этнический облик страны после римского завоевания изменился радикальным образом. Если первоначально в римских колониях были поселены ветераны из западных провинций, то затем стали преобладать переселенцы с греческого Востока. Местное общество и его культура являлись собой типично римский образец провинциальной жизни (с. 214 сл.).

В главе VIII («Муниципализация рудничного округа Дакии», с. 218–231) с полным основанием указывается, что природное богатство Дакии и особенно золотые рудники стали не последней причиной ее завоевания римлянами. На основе анализа документов из рудничных поселков делается вывод о развитой хозяйственной деятельности различных слоев населения провинции и о том, что на рудничных территориях действовали те же правовые нормы, что и на городских землях.

В главе IX («Римский наместник и его роль во внешнеполитической истории Дакии», с. 232–251) подробно рассматриваются данные о ряде наместников этой придунайской провинции. В частности, упоминается Севериан, наместник Верхней Дакии в 152–153 гг., консул 153 г., правитель Каппадокии в 161 г. После разгрома его войск парфянами он окончил жизнь самоубийством. Севериан интересен не только тем, что удостоился язвительного упоминания Лукиана, назвавшего его «безмозглым галлом», но и тем, что представляет собой редкий пример сенатора и крупного чиновника провинциального происхождения. В музее г. Пуатье экспонируется найденная в 1977 г. надпись в его честь (AE 1981. № 640); очевидно, Севериан был уроженцем города пиктонов. В конце главы автор подчеркивает, что наместник должен был обладать гражданскими и военными доблестями, т.е. быть компетентным во всех сферах жизни вверенной ему провинции. Затем, правда, следует немного странный вывод: «Но сам наместник как лицо, зависимое от императора, был в известной степени обделен правами и подвержен различным изменениям, происходившим в императорском доме» (с. 251).

Одной из самых интересных в монографии является последняя глава («Позднеримский город в Норике в описании Евгиппия»). Хотя, строго говоря, ее материал (вторая половина V в.) выходит за заявленные хронологические рамки исследования, это представляется оправданным – здесь Ю.К. Колосовская рисует впечатляющую картину угасания провинциальной жизни на закате римской цивилизации.

В заключительной части книги (с. 270–272) указывается, что именно в дунайских провинциях «произошло непосредственное и тесное взаимодействие римского мира и мира племен». Автор подчеркивает, что во времена Римской империи термин «варвары» понимался иначе, чем у греков: это были уже не люди, созданные для рабства, а иной мир, не менее, а затем и более сильный, чем римский, и оба этих мира были тесно взаимосвязаны.

К сожалению, хотя книга иллюстрирована (правда, не всегда к месту: непонятно, например, какое отношение к рассматриваемым в ней сюжетам имеет мозаика «Вергилий и музы» – с. 129, рис. 8), она не содержит подробных карт (кроме двух общих карт на внутренних сторонах обложки) и схем военных действий, анализ которых занимает между тем видное место в работе.

Завершая обзор содержания монографии Ю.К. Колосовской, констатируем, что книга представляет вниманию читателя ряд интересных проблем и предлагает подчас оригинальные, хотя и небеспорные, пути их решения. Разумеется, создавая столь впечатляющую по гео-

графическим и хронологическим параметрам картину в рамках сравнительно небольшой монографии, Ю.К. Колосовская не могла с одинаковой полнотой исчерпать все затронутые сюжеты. Так, тема «континуитета и дисконтинуитета городов Римской империи» (с. 7) практически затронута лишь вскользь в последней главе. Подчас серьезный анализ заявленной проблематики подменяется повествованием о тех или иных событиях: в особенности там, где речь идет о прирейнском регионе, менее знакомом автору, чем Придунавье. Мелкие погрешности работы уже указаны выше. Однако в целом книга должна быть расценена вполне положительно, и можно не сомневаться, что ее выход в свет должен вновь привлечь внимание исследователей к поднятым в ней проблемам.

В.Н. Парфенов, Е.В. Смыков

© 2002 г.

Л.А. ПАЛЬЦЕВА. Из истории архаической Греции: Мегары и мегарские колонии. СПб.: Издательство Санкт-Петербургского университета, 1999. 304 с.

Так уж сложилось, что книги по истории древней Греции доэллинистического времени – это прежде всего книги по истории Афин. Город Паллады как бы затмевает своей славой все прочие древнегреческие полисы. Подобный «афиноцентризм» имеет, конечно, свои объективные основания: вклад афинян в развитие античной цивилизации воистину грандиозен. И все-таки у этого подхода не может не быть весьма существенных издержек: он скрывает, затушевывает тот фон, на котором сложилось и выросло «афинское чудо», фон, может быть, не столь блестящий, но абсолютный необходимый для правильного и многостороннего понимания целого.

Афиноцентрическая тенденция характерна и для отечественного антиковедения. Даже первая на русском языке монография Л.Г. Печатновой по истории Спарты: появилась совсем недавно. Что уж говорить о таких полисах, тоже значительных и известных, как Коринф, Самос и Сиракузы? Нельзя, конечно, сказать, что мы совершенно не располагаем монографическими работами о полисах «второго порядка». Есть книги М.М. Кобылиной о Милете, В.П. Невской о Византии, но они смотрятся скорее как случайные (к тому же довольно давние) исключения из общего правила. Есть обширная литература о греческих колониях Северного Причерноморья, но это отдельная тема, всегда остававшаяся приоритетной для русских исследователей античности. Что же касается Балканской Греции, то тут нам похвастаться попросту нечем.

Тем больший интерес вызывает книга Л.А. Пальцевой, посвященная ранней истории Мегар. Справедливости ради следует сказать, что Мегарам вообще повезло в историографии. О них написано больше, чем даже о таких крупных центрах, как, например, Фивы и Аргос; только в XX в. на Западе вышли три монографии о мегарском полисе¹. Считается, что это много, хотя об Афинах за тот период появились сотни, если не тысячи книг. И все же Мегары нельзя считать обделенными вниманием ученых. На то есть особые причины.

Судьба Мегар – крайнего северо-восточного форпоста пелопоннесских дорийцев – во многом уникальна. Уникальность эта во многом проистекала из географического положения города, в котором позитивные и негативные факторы настолько переплелись, что трудно сказать, каких было больше. Мегарские владения располагались на узком Истмийском перешейке, соединяющем Пелопоннес с остальной Грецией. Отсюда – проходившие через территорию полиса торговые пути общегреческого значения, что не могло не приносить дохода, но отсюда же – и крайняя уязвимость для вторжений извне: сколько раз в течение античной истории через Мегариду то в одну, то в другую сторону проходили войска, опустошая сельскую местность!

¹ *Highbarger E.L.* The History and Civilization of Ancient Megara. Baltimore, 1927; *Hanell R.* Megarische Studien. Lund, 1934; *Legon R.P.* Megara: The Political History of a Greek City-State to 336 B.C. Ithaca, 1981. Книгу Легона – самую новую из перечисленных и являющуюся в определенной степени последним словом западной историографии по «мегарскому вопросу» – следует отметить особо. К сожалению, автор рецензируемой монографии использует эту работу в значительно меньшей степени, чем она того заслуживает.

Гористые земли Мегариды были скудны, неплодородны, непригодны для сколько-нибудь интенсивного земледелия, но зато Мегары имели гавани сразу на двух морях – Эгейском и Ионическом, а этим, кроме них, во всей Греции мог похвастаться лишь соседний Коринф.

Мегарянам, зажатым, как в клещи, между могущественными и заведомо сильнейшими соседями – Коринфом, Афинами и Беотией, – всегда приходилось трудно. Однако им удалось не только отстоять независимость своего города, но на некоторое время даже поставить его в ряды наиболее развитых и передовых экономических, политических и культурных центров Греции. Мегарские шерстяные ткани и керамические изделия пользовались спросом по всему античному миру. Мегары стали одним из активнейших участников Великой греческой колонизации. Города и поселения, основанные мегарскими выходцами, можно было встретить на огромном пространстве от западной оконечности Сицилии (Селинунт) до Крымского полуострова (Херсонес Таврический). В начале VI в. до н.э. в Мегарах возникла едва ли не первая в Греции демократия, существовавшая несколько десятилетий. Уроженцами Мегар были один из величайших древнегреческих лирических поэтов Феогнид, а также выдающийся инженер архаической эпохи Евпалин, пробивший для самосского тирана Поликрата уникальный тоннель-водопровод в более чем километровой толще скалы. Мегары наряду с Афинами претендовали на почетное звание «родины комедии».

Рецензируемая монография (ставшая итогом изучения мегарской истории, которым Л.А. Пальцева занимается уже много лет и промежуточные результаты которого неоднократно публиковались ею²) имеет своей целью, как указывается во введении, «систематический очерк ранней истории Мегар (до конца архаического периода), включая обзор мегарских колоний» (с. 8). Отметим, впрочем, что автор, пусть и не говоря об этом эксплицитно, ограничивает исследование не только хронологически, но и тематически. Так, лишь мимоходом затрагиваются в монографии проблемы мегарской экономики; при этом порой проскальзывают суждения, которые просто озадачивают, например: «В Мегарах уже в конце VIII в. до н.э. большую роль начинают играть представители крупного торгового капитала» (с. 242). Хотелось бы нам посмотреть на этих капиталистов – современников Гомера! Несогласие вызывает и тезис о денежных ссудах в Мегарах уже в конце VII в. до н.э. (с. 259). Вряд ли деньги в это время уже были настолько распространены, что являлись важным элементом экономики, брались займы рядовыми мегарскими крестьянами (да и зачем бы им эти деньги?) Сказанное относится не только к Мегарам, но и ко всей Греции (во всяком случае Балканской) указанного времени. Что же касается собственно мегарского полиса, то напомним, что он начал чеканить монету лишь в IV в. до н.э.: видимо, ранее такой потребности не возникало. Ссуды, о которых идет речь, были, как можно утверждать почти без сомнения, не денежными, а натуральными.

Практически ничего не говорится в монографии и о мегарской культуре, не считая маленького, на две странички, экскурса о времени жизни Феогнида (с. 267–269), данного лишь постольку, поскольку это необходимо для выяснения хронологии гражданских смут в мегарском полисе (кстати, Л.А. Пальцева придерживается ранней датировки творческой деятельности этого поэта – первой, а не второй половиной VI в. – что, на наш взгляд, абсолютно правомерно³). В центре внимания исследовательницы – сюжеты, связанные с внутренней и внешней политикой, а также (и, пожалуй, преимущественно) с колонизационными акциями Мегар.

Книга состоит из четырех глав. Первая из них по сути является вводной; в ней кратко рассказывается о географическом положении Мегариды, этническом составе ее древнейшего населения и об освоении этого региона дорийцами в конце II тыс. до н.э. В частности, ставится вопрос: выходцы из какого конкретно дорийского центра Пелопоннеса сыграли главную роль в этом освоении. Делая выбор между Коринфом и Аргосом, автор склоняется скорее ко второму из этих вариантов. Нам же представляется, что сам вопрос в известной мере некорректен и соответственно не может получить однозначного и непротиворечивого ответа. Можно ли в XI в. до н.э., в субмикенский период, характеризовавшийся полной нестабильностью и постоянными миграциями населения, говорить об уже существующих, четко отделенных друг от друга дорийских государствах Аргосе, Коринфе и т.п.? Сомнительно.

² О широте научных интересов автора можно судить по нескольким названиям статей: *Пальцева Л.А.* К оценке традиции об основании Астака // *Город и государство в античном мире.* Л., 1987. С. 34–44; *она же.* Мегарида и Беотия: к проблеме ранних контактов // *Античное общество: Проблемы политической истории.* СПб., 1997; *она же.* Афино-мегарские отношения в VII–VI вв. до н.э. // *Античный мир: Проблемы истории и культуры.* СПб., 1998. С. 43–56.

³ Иную точку зрения см. *Доватур А.И.* Феогнид и его время. Л., 1989. С. 36 слл.

В дальнейшем Л.А. Пальцева избирает скорее тематический, чем хронологический принцип изложения: последующие главы рецензируемой монографии по сути представляют собой очерки об отдельных аспектах жизни мегарского полиса на протяжении довольно значительного временного промежутка. Кстати, не вполне понятным остается, до какого момента автор доводит исследование. Ясно только, что не до конца архаического периода: в книге ничего не говорится о вступлении Мегар в Пелопоннесский союз, имевшем место во второй половине VI в. до н.э. Насколько можно судить, в целом изложение доводится примерно до середины этого столетия (установление олигархии, основание Гераклеи Понтийской), хотя встречаются упоминания и о более поздних событиях.

Заголовок II главы – «"Темные века" Мегар: легенда и история» – несколько дезориентирует. Речь в ней идет не об истории города и области в XI–IX вв. до н.э., как можно было бы заключить (что само по себе вполне понятно: о Мегарах в эти столетия практически ничего не известно), а по большей части о проблеме достоверности сохранных античной легендарной традицией сведений о мегарских делах более ранней, микенской эпохи. Как правило, автор относится к этой традиции (особенно к той ее части, которая связана с именами местных мегарских героев – Скирона, Эсимна, Терей и др.) с достаточно большим интересом и доверием, наиболее внимательно анализируя маргинальные варианты мифов. Л.А. Пальцева опирается при этом на тезис, согласно которому легенда «должна была отражать определенные исторические условия, ее породившие, и потому не может быть отвергнута как историческая фикция» (с. 156). Однако сразу напрашивается возражение: любая историческая фикция точно так же отражает породившие ее исторические условия. Совершенно бесспорных, ничем не мотивированных фикций не бывает. А значит, и предлагаемый исследовательницей критерий не выполняет своей функции.

Иногда, однако, автор впадает и в другую крайность – в крайность гиперкритицизма. В частности, анализируя генеалогию древних мегарских царей, она приходит к скептическому и неутешительному выводу: перед нами – искусственная конструкция, сфабрикованная в Мегарах и отчасти в Афинах в течение архаической эпохи для подкрепления тех или иных политических притязаний, соответственно ее историческая ценность «весьма незначительна» (с. 38). Так, царь Пандион, по мнению Л.А. Пальцевой, в VIII в. до н.э. был включен в царский список, а в VII – начале VI в. вновь исключен из него. Таким образом, мегаряне и афиняне периода ранней и средней архаики оказываются всего лишь манипуляторами предания, произвольно включавшими в царские списки и склочавшими из них различных персонажей. Но как же быть с гневом божественного предка, подобным образом безжалостно вычеркнутого из прошлого? Стало быть, пресловутые «фальсификаторы истории» были еще и атеистами. А если учесть, что заниматься подобными фабрикациями могли лишь жрецы (историков еще не было⁴), то ситуация оказывается еще более пикантной⁵.

Если же говорить серьезно, то не стоит столь уж критично относиться к генеалогической традиции, как правило, основанной в вполне аутентичном историческом ядре. Последнее относится не только к античности; насколько можно судить, в любой традиционной культуре родословное предание – наиболее устойчивый и достоверный элемент мифологии. Это установлено в частности на примере фольклора Полинезии; цепочки легендарных предков, сохранившиеся в памяти жителей удаленных друг от друга островов, сходились в одной общей

⁴ Кстати, Л.А. Пальцева постулирует (с. 60) наличие в Мегарах уже в конце VI в. до н.э. школы историописания, ссылаясь на поэта Симо니다, который (ар. Plut. Thes. 10) будто бы упрекает мегарских историков. Это утверждение уже a priori выглядит крайне маловероятным. Если бы мегарские историки столь ранней эпохи действительно существовали, то они принадлежали бы к самому первому этапу развития древнегреческой историографии, к поколению логографов. В таком случае удивительно, что неизвестны даже имена этих авторов. Что же касается указанной цитаты из Симо니다, то она состоит только из слов τῷ πόλει χροῖσι πολέμοιτες, которые могут относиться к чему угодно. Плутарх часто цитировал древние авторитеты безотносительно к той теме, о которой он вел речь в момент цитирования. Приведем только один пример (Plut. Fab. 28): «Сципион разбил в сражении и самого Ганнибала, низверг и растоптал гордыню покорившегося Карфагена, принеся согражданам радость, превосшедшую все ожидания, и поистине "он город, бурей потрясенный, вновь воздвиг"». Здесь биограф цитирует «Антигону» Софокла. По логике Л.А. Пальцевой пришлось бы признать, что Софокл писал о Сципионе.

⁵ По категоричному (и, на наш взгляд, вполне справедливому) утверждению Ф. Фроста на протяжении большей части архаической эпохи вера в богов была всеобщей, что практически исключало возможность религиозных манипуляций: Frost F.J. Faith, Authority, and History in Early Athens // Religion and Power in the Ancient Greek World. Uppsala, 1996. P. 83–84.

точке⁶. Конкретно же мегарский царский список вызывает к себе доверие уже тем, что в нем неоднократно повторяется весьма архаичная черта – наследование престола после смерти очередного царя не сыном его, а зятем. Нам показалось, что скептическое отношение Л.А. Пальцевой к ряду элементов предания вызван ее по-своему вполне объяснимым «мегарским патриотизмом». Так, исследовательнице очень трудно признать факт афинского господства в Мегарах в микенскую эпоху; соответственно она прилагает немало усилий, чтобы опровергнуть античную традицию о «наследии Пандиона» – афинского царя, разделившего свои владения между четырьмя сыновьями, причем одному из них, Нису, досталась Мегарида. Однако, насколько можно судить, нет ничего невероятного в том, что афинское «дворцовое царство» II тыс. до н.э. на каком-то этапе своей истории включало в себя и Мегариду, не отделенную от Аттики никакими естественными рубежами, географически тяготевавшую к ней, да и населенную теми же ионийцами. Более того, легенда о «наследии Пандиона» косвенно подтверждается и тем фактом, что в архаическую эпоху фиксируется трехчленное деление собственно Аттики (без Мегариды) на Педию, Паралию и Диакрию – регионы, каждый из которых традиционно связывался с одним из Пандионовых сыновей: Эгеем, Ликом, Паллантом. Правление же в Мегарах их четвертого брата – Ниса – признавалось даже мегарскими авторами, в целом враждебными к Афинам.

Наибольшей удачей Л.А. Пальцевой бесспорно стала III глава книги, самая обширная (она занимает более половины общего объема) и во всех отношениях центральная, ключевая. Она посвящена мегарской колонизации. Выведение Мегарами колоний в разные части тогдашней ойкумены рассматривается в широком внешнеполитическом контексте. Поэтому автор подробно останавливается на Лелантской войне VIII–VII вв. до н.э. В историографии, как известно, существуют две основные трактовки этой войны, которые можно определить как «минималистскую» (затяжной пограничный конфликт на Эвбее между Халкидой и Эретрией с периодическим участием некоторых других полисов) и «максималистскую» (крупнейшее в истории архаической Эллады вооруженное столкновение, разделившее едва ли не весь греческий мир на два враждебных лагеря)⁷.

Л.А. Пальцева ближе ко второй из этих трактовок. Она в частности считает, что и Мегары участвовали в Лелантской войне, входя наряду с Милетом и Хиосом в «эретрийскую» группировку⁸ и противостоя группировке, включавшей Халкиду, Коринф, Самос, Фессалию. Победу в войне в первой половине VII в. до н.э. одержала Халкида, что, по мнению автора рецензируемой монографии, оказало самое непосредственное влияние на мегарскую колонизацию: если ранее мегаряне пытались осваивать территории на западе (основание Мегар Гиблейских в Сицилии), то впоследствии, вытесненные с этого направления Халкидой и Коринфом, устремились на северо-восток, в зону Черноморских проливов, где всецело господствовал дружественный им Милет. Л.А. Пальцева занимает особую позицию по вопросу о влиянии Дельфийского оракула на греческую колонизацию. Она полагает, что Дельфы изначально были связаны с «халкидской» группой полисов и покровительствовали именно их колонизационной активности; лишь с 660-х годов до н.э., т.е. после окончания Лелантской войны, Мегары, принадлежавшие к противоположной группировке, также удостоиваются внимания жречества Пифийского Аполлона.

Изложенная здесь концепция ранней мегарской колонизации в связи с общей историей архаической Греции представляется интересной и оригинальной (ближе всего она стоит, насколько нам известно, к построениям У.Дж. Форреста), хотя безусловно во многих своих компонентах крайне гипотетична. Вообще одним из главных методологических недостатков рецензируемой монографии представляется нам то, что слишком часто в ней предположения автора незаметно обретают форму доказанных фактов и используются для аргументации других тезисов. На одних гипотезах строятся другие, и в результате вся конструкция оказывается недостаточно надежной и легко уязвимой для критики.

Привлекая широкий круг источников (как письменных, так и археологических), исследовательница достаточно подробно пишет об обстоятельствах и времени основания практически

⁶ Ср. Молчанов А.А. Социальные структуры и общественные отношения в Греции II тысячелетия до н.э. М., 2000. С. 12–13.

⁷ См. последнюю (и наиболее фундаментальную) работу о Лелантской войне, в которой подробно разбираются данные античной традиции о ней и различные интерпретации этих данных в современном антиковедении: Parker V. Untersuchungen zum Lelantischen Krieg und verwandten Problemen der frühgriechischen Geschichte. Stuttgart, 1997. К сожалению, Л.А. Пальцевой эта монография осталась неизвестной.

⁸ Есть также мнение, что на стороне Эретрии выступали и Афины (Jeffery L.H. Archaic Greece: The City-States c. 700–500 B.C. L., 1978. P. 67), но оно не представляется достаточно обоснованным.

всех мегарских колоний и субколоний, об их ранней истории. Импонирует ее интерес к тем апокиям, которые относятся к числу малоизученных, особенно в отечественной литературе. Таковы, например, Мегары Гиблейские, Селинунт, Астак, о которых раньше на русском языке вообще почти ничего невозможно было прочесть. Л.А. Пальцева старается установить конкретные причины выведения Мегарами различных колоний, а также дать их типологию, разделяя вновь основанные полисы на аграрные (Мегары Гиблейские, Селимбрия, Гераклея Понтийская) и торгово-ремесленные (Астак, Калхедон, Месембрия). Во многом эта типология вызывает возражения. Так, автор считает, что Астак и Калхедон были основаны по инициативе пресловутых «представителей крупного торгового капитала» для торговли с Фригией, разработки залежей меди (очевидно, для последующего экспорта этого металла) и т.п. Степень греко-фригийских торговых контактов в VIII в. до н.э. (именно в конце этого столетия, как доказывает исследовательница, был основан Астак) вряд ли стоит преувеличивать. Что же касается залежей меди у Калхедона, то они разрабатывались, конечно, же, не для экспорта, а для удовлетворения потребностей метрополии в этом необходимом, но отсутствовавшем в Мегариде сырье. Не будем забывать о том, что торговая политика греческих полисов всегда была ориентирована в первую очередь на импорт, а отнюдь не на экспорт⁹.

Завершающая, IV глава посвящена различным аспектам внутренних и внешнеполитических отношений в архаических Мегарах: неудачной борьбе с Коринфом за полуостров Перахора и с Афинами за Саламин, правлению тирана Феагена, эпохе смут, последовавших за его свержением. Глава довольно краткая, что, впрочем, отчасти объективно обусловлено скудостью материала по этим вопросам. Пожалуй, более выгодным было бы размещение этой главы не после, а перед главой о мегарской колонизации: это позволило бы читателю лучше понять причины последней.

Отметим некоторые фактические ошибки и неточности, а также слишком категоричные суждения, встречающиеся в тексте книги. Говоря о географическом положении Мегариды, автор пишет, что остров Миноя, лежавший у ее эгейского побережья, «в результате наносов... превратился в холм» (с. 11). Не вполне понятно, о каких наносах идет речь. В Мегариде нет рек, а незначительные, пересыхающие летом ручьи не способны образовать сколько-нибудь заметных наносов. Речные наносы – реалья, характерная совсем для другого региона греческого мира – для малоазийского побережья Эгейского моря. Что же касается Минои, то ее локализация – одна из самых сложных проблем мегарской топографии, не разрешенная и по сей день¹⁰, и вряд ли стоит эту проблему затушевывать.

Вызывает серьезные сомнения тезис о проживании ионийцев в Беотии до дорийского вторжения (с. 17). При этом дается ссылка на Геродота (V. 58), который, однако, в указанном месте ничего подобного не пишет. Что же касается распространенного впоследствии в малоазийской Ионии культа Посейдона Геликония, то его название связано не с беотийской горой Геликон, а с городом Гелика в Ахайе¹¹.

В другом месте (с. 69) Л.А. Пальцева, опираясь также на Геродота (V. 72), повторяет иногда встречающееся в историографии утверждение об ахейском происхождении одной из двух царских династий в Спарте. Подчеркнем: обе спартанские династии возводили свои корни к Гераклу и уже поэтому (независимо от их реального происхождения) воспринимались как ахейские, а не дорийские¹². Именно в этом контексте следует понимать приводимые «отцом истории» слова Клеомена I: «Я – не дориец, а ахеец».

Не можем согласиться с решительным отрицанием автором рецензируемой монографии достоверности свидетельства Страбона (XII. 542) о том, что на месте Гераклеи Понтийской до мегарской колонизации находилось поселение милетян (с. 197). Во-первых, трудно представить, чтобы милетские мореходы, активно осваивавшие уже как минимум с VII в. до н.э. южное побережье Понта и забиравшиеся несравненно дальше на восток, не заметили и не оценили по достоинству едва ли не единственную удобную гавань в западной части этого побережья. Во-вторых, только наличием в Гераклее определенного милетского элемента можно объяснить значительные ионийские вкрапления в ономастический фонд основанного ею Херсонеса Таврического, как он вырисовывается по надписям на найденных в этом крымском полисе

⁹ Austin M.M., Vidal-Naquet P. Economic and Social History of Ancient Greece: An Introduction. Berkeley, 1977. P. 113–115.

¹⁰ См. по этой проблеме: Legon. Op. cit. P. 21 ff.

¹¹ Залубовина Г.Т. Архаическая Греция: Особенности мировоззрения и идеологии. М., 1992. С. 38.

¹² Ср. Georges P. Barbarian Asia and the Greek Experience. Baltimore, 1994. P. 152–157.

острака¹³. Сложнее, чем представляется Л.А. Пальцевой, и вопрос о хронологии основания Гераклеи. Далеко не все исследователи склонны относить его к 560 г. до н.э., и это, наверное, стоило бы оговорить в тексте. Отметим досадную опечатку, способную ввести читателя в заблуждение (с. 207). В связи с основанием Месембрии указываются две даты – 610 и 593 гг. до н.э., в то время как должны были быть, конечно, 510 и 493 гг.

К сожалению, вне внимания Л.А. Пальцевой остались очень интересные перипетии мегарской истории следующей, классической эпохи: метания Мегар между Афинами и Спартой в середине V в. до н.э., трагичная судьба города и области в годы Пелопоннесской войны, когда Мегарида, лежавшая на границе между враждующими коалициями, неоднократно жестоко страдала от этого, неожиданный период экономического процветания в тяжелом для всей Греции IV веке, обусловленный последовательно проводимой политикой нейтралитета... Будем надеяться, что эти темы будет освещены автором в дальнейшем. В любом случае, пробита еще одна брешь в стене афиоцентризма, и это можно только приветствовать.

И.Е. Суриков

© 2002 г.

M. MIELCZAREK. The Army of the Bosporan Kingdom / Translated by N.V. Sekunda (Studies in the History of the Ancient and Medieval Art of Warfare. V. IV). Łódź: Oficyna Naukowa MS, 1999. 103 p. 25 pls.

Новая книга известного польского нумизмата, историка и археолога, профессора Торуньского университета Мариуша Мельчарека посвящена истории развития боспорской армии, от образования государства до его падения. Блестящее знание русского языка и тесные контакты с российскими и украинскими учеными позволили автору использовать большое количество отечественной литературы, без знания которой данная книга не имела бы научной значимости. В результате получился широкий обобщающий труд. На сегодняшний день книга является единственным исследованием монографического плана по данной теме¹. Сам сюжет для М. Мельчарека не нов, это логическое продолжение его предыдущей монографии, посвященной тяжеловооруженной античной коннице, где уже была затронута проблема развития сарматской и боспорской кавалерии². Нельзя не отметить изящность стиля и легкость языка у переводчика книги антиковеда Николаса Секунды.

Книга состоит из вступления, трех основных частей, заключения и приложенных в конце двадцати пяти таблиц (фотографии и прорисовки археологических памятников). В каждой из частей, которые идут друг за другом по хронологическому принципу, кратко излагается общий военно-политический фон событий с акцентом на наиболее известные нам кампании, организация армии, характеристика родов войск и вооружение. К сожалению, такие интересные темы как стратегия, система снабжения армии, организация лагеря (в частности вагенбург), частично тактика остались без рассмотрения. Отчасти это объясняется тем, что источники очень скупо информируют нас о данных сюжетах (но все-таки информируют!), отчасти, возможно, это связано с ограничением объема книги. Сюжеты, связанные с фортификацией и флотом, изначально не входили в авторский замысел (с. 24–25). Поскольку античная письменная традиция весьма скупа относительно военного дела Боспора, то автору было необходимо широко привлекать свидетельства археологии, эпиграфики и нумизматики, и он это сделал.

¹³ Сб острака из Херсонеса см. *Vinogradov Iu., Zolotarev M. La Chersonèse de la fin de l'archaïsme // Le Pont-Euxin vu par les Grecs. P., 1990. P. 84–119; Виноградов Ю.Г., Золотарев М.И. Херсонес изначальный // Древнейшие государства Восточной Европы (1996–1997 гг.). М., 1999. С. 91–129; Суриков И.Е. Остракизм в Мегарах и Херсонесе Таврическом // Проблемы антиковедения и медиевистики. Нижний Новгород, 1999. С. 48–52; он же. Остракизм и остраконы: в Афинах и за их пределами // *Herbertus*. 2000. 6. 1. P. 103–123.*

¹ Диссертация Н.И. Сокольского осталась неопубликованной; см. *Сокольский Н.И. Военное дело Боспора: Автореф. дис. ... канд. ист. наук. М., 1954.*

² *Mielczarek M. Cataphracti and Clibanarii. Studies on the Heavy Armored Cavalry of the Ancient World (Studies on the History of Ancient and Medieval Art of Warfare. V. I). Łódź, 1993. P. 95–102.*

Во «Введении» (с. 11–29) М. Мельчарек рассматривает общие черты развития комплектования армии (от полисных ополчений гоплитов к наемникам-профессионалам), указывает на варварское влияние на военное дело боспорцев. Рассматривая источники, автор отмечает, что у античных авторов нет пассажей, специально касающихся боспорской армии, сохранились лишь описания кампаний (с. 18). Переходя к историографии, он отмечает наиболее важные для темы работы В.Д. Блаватского, Н.И. Сокольского, Б.Г. Петерса и др. Тут же ставится задача: комплексно описать вооружение, тактику, организацию армии, а также наиболее значимые кампании (= стратегии), при этом автор намерен сконцентрироваться на описании оружия и доспехов исходя из археологического и иконографического материала (с. 24).

Первая часть «От начала Пантикапея до конца династии Спартокидов» является самой пространной в книге (с. 31–64). Сначала автор останавливается на организации армии, которая при Археанактидах и первых Спартокидах строилась на принципах полисных ополчений гоплитов. Не ясно, кем являлись гоплиты в армии Левкона I (390/89–349/8 гг. до н.э.), гражданами или наемниками (Polyaen. VI. 9. 3), однако уже при Перисаде I (348/7–311/10 гг. до н.э.) наемники определенно составляли основу армии. Как отмечает автор (с. 37), с середины IV в. до н.э. нет данных о мобилизации греческих граждан, а конница отсутствовала до конца V в. до н.э. Однако, как далее отмечает М. Мельчарек, граждане Фанагории состояли на военной службе еще в 88/7 г. до н.э. (с. 69–70). В IV в. до н.э. в армии присутствовали синды и меоты, а скифы поставляли союзную конницу и пехоту. Во главе армии стоял царь, а важнейшим лицом при нем был командир наемников.

Много места в первой части уделено описанию наступательного и оборонительного вооружения, известного по археологическому и иконографическому материалу (с. 43–57). Первоначально греки Боспора использовали типичное оружие гоплитов, которое претерпело серьезную трансформацию, в частности в III в. до н.э. Как и в других регионах эллинистического мира, на Боспоре распространяется вытянутый овальный щит скифского происхождения с умбоном. Во II в. до н.э. вооружение боспорского воина состояло уже из шлема, щита и наступательного оружия, т.е. вооружение стало легче. Как отмечает сам автор (с. 56), изменилась и тактика, но как – не пишет. Из военных кампаний автор рассматривает войну с Феодосией (ранее 370 г. до н.э.) и битву при Фате (310/9 г. до н.э.).

Вторая часть книги «Правление Митридата VI Евпатора и его преемников. Боспорцы в армии царя Понта» раскрывает период конца II–I вв. до н.э. и основана главным образом на нарративных данных (с. 65–77). Автор отмечает, что в это время боспорцы стали принимать на вооружение римское оружие вместе с перевооружением армии Митридата. Причем о самом вооружении данных почти нет (с. 76).

Третья завершающая часть работы «От правления Аспурга до конца Боспорского царства» (с. 79–103) рассматривает период с I по IV в. н.э. При этом автор обходит стороной мнения о том, что государственность на Боспоре существовала вплоть до VI в.³ Если первоначально греки составляли главную силу армии, то теперь эту роль стала выполнять тяжелая конница, состоявшая из сарматизированной знати. По аналогии с сарматами автор предпологает и существование на Боспоре всеобщей воинской повинности (с. 82–83), однако здесь следовало бы в большей степени опираться на аналогии из позднеэллинистических государств с их сложной системой набора войск. Во главе армии по-прежнему стоял царь, ему подчинялись стратеги, существовал и офицерский корпус. Конница, как тяжелая, так и легкая, в этот период играла главную роль. По мнению автора, оба вида конницы сражались в одном подразделении (с. 87). Данное предположение, на мой взгляд, верно для собственно сарматов, но не для воинов государства, которое обычно выделяло хуже вооруженных бойцов из свиты в отдельные отряды (вспомним организацию французских ордонансных рот). Автор заявляет, что свидетельств о тактике конницы нет (с. 87–88), однако если бы он проанализировал изображения на фресках, особенно из склепа Ашика (кстати, хорошо известного М. Мельчареку, см. с. 88, прим. 71 и табл. XXV), то подобного заявления не последовало бы. С другой стороны, поскольку на фреске из Стасовского склепа в Пантикапее, открытого в 1872 г., изображены легко-вооруженные пехотинцы со значком впереди, то автор считает последний знаменем всей армии, поскольку тут смешаны два рода пехоты (с. 89, табл. XXI). Однако, учитывая римское влияние на военное дело Боспора, можно полагать, что изображен один отряд, внутри которого есть как воины в доспехах, так и без них, тем более, что мечи у этих пехотинцев на римский манер висят справа, а в руках они имеют по два метательных копья (по аналогии с пилумами). Значительное

³ См., например: *Болгов Н.Н. Закат античного Боспора*. Белгород, 1996; *он же. Позднеантичное государство на Боспоре: угасание или расцвет? // Боспорское царство как историко-культурный феномен. Материалы научн. конф.* СПб., 1998. С. 18–24.

место уделено описанию вооружения, естественно, в основном на археологическом и иконографическом материале (с. 89–98). Из военных кампаний этой эпохи автор рассматривает гражданскую войну на Боспоре в 45–49 гг., а о других лишь упоминает.

В небольшом «Заключении» (с. 101–103) подводятся итоги работы. Еще раз отмечается влияние местного населения на военное дело боспорских греков – сначала скифов, а затем сарматов и в меньшей степени римлян.

М. Мельчарек ведет исследование в традиционном для большинства отечественных и западных военных историков русле, он не рассматривает военное дело с позиции отдельного индивидуума, подразделения или армии, не учитывает военно-психологические особенности и историко-культурные параллели (направление Дж. Кигена, В.Д. Хэнсона и др.), а это тем более надо было сделать вследствие скудости нарративных источников. Военное дело рассматривается им с самых общих позиций. Большая зависимость от отечественной, главным образом археологической литературы, не позволила автору быть особо оригинальным. Автор, например, отмечает наличие трех копий у боспорских гоплитов в III в. до н.э. (раскрашенная надгробная стела, найденная на горе Митридат, см. табл. VII)⁴ и на рельефах надгробий I–II вв. н.э. (с. 47). Казалось бы, интересная тема, на которую в отечественной историографии внимание не обратили. Можно было бы попытаться объяснить это странное явление. Что это? Периферийная заторможенность развития и соответствие времени греческой архаики, когда эллинские гоплиты имели еще по три метательных копьа, или же влияние местных племен (в примере, меоты, у пехоты которых были популярны дротики)⁵, или же вообще изображен пельтаст (но в поножах!), имевший несколько метательных копий? Другой интересный вопрос, который остался без ответа: почему в первые века нашей эры на Боспоре появились тяжело-вооруженные воины с большим овальным щитом и тремя копьями. Что это – континуитет или римское влияние? Ведь у римлян ланциарии также имели до пяти ланцей, как это показано на стеле из Апаmesi Аврелия Муциана из II Парфянского легиона (III в.)⁶. Рассуждения на эти темы позволили бы автору предложить свой вариант развития элементарной тактики боспорцев и заполнить существенный пробел в книге, ведь описание тактики сам автор поставил одной из своих задач, а как раз ей почти не уделено места. Однако все эти замечания и пожелания нисколько не умаляют значения работы, а являются скорее призывом к продолжению исследований по данной теме.

В целом надо приветствовать появление широкого добротного обобщающего труда, где сведены воедино различные аспекты военного дела Боспорского царства практически на всем протяжении его существования и который выполнен на современном научном уровне. Данная монография позволяет заполнить существующий в западной и отечественной историографии пробел по комплексному исследованию армии Боспорского царства. Хочется пожелать автору дальнейших успехов на поприще изучения военного дела.

А.К. Нефёдкин

© 2002 г.

MAREK J. OLBRYCHT. Parthia et ultiores gentes: die politischen Beziehungen zwischen dem arsakidischen Iran und den Nomaden der eurasischen Steppen. München, 1998. VII, 337 S. Anhang: Karten (Quellen und Forschungen zur antiken Welt. Bd 30)

Книга польского ученого Марек Ольбрыхта посвящена теме, казалось бы, далеко не новой: политической истории Аршакидского государства. Но, как это часто бывает, первое впечатление обманчиво – история Аршакидов рассмотрена в книге под таким углом зрения, какой позволяет увидеть в этой теме новые грани, новые проблемы, на которые предшественники обращали мало внимания.

⁴ Также см. *Иванова А.П.* Скульптура и живопись Боспора. Очерки. Киев, 1961. С. 108–109. Рис. 52.

⁵ См. *Кожухов С.П.* Вооружение и конское снаряжение у племен Закубаныя меото-сарматского времени (III в. до н.э. – III в. н.э.); Автореф. дис... канд. ист. наук. М., 1994. С. 15–16.

⁶ См. *Warfare in the Ancient World / Ed. J. Hackett. New York–Oxford–Sydney, 1989. P. 239.*

Автор справедливо отмечает (с. 1), что парфянская история до сих пор исследована очень неравномерно. Внешние связи Аршакидского государства изучались главным образом в аспекте отношений его с Селевкидами и Римом. В степных племенах видели лишь постоянную угрозу для Парфии. Пионером нового подхода к изучению взаимоотношений Аршакидов и кочевников, учитывающего многообразие контактов, автор признает М.И. Ростовцева (с. 3).

Целью своей работы М. Ольбрыхт считает реконструкцию политических контактов Аршакидского Ирана с его соседями в Центральной Азии и на юге Восточной Европы, «среди которых кочевые племена занимали центральное положение» (с. 1). Надо сказать, что непрерывным условием выполнения этой задачи является неограниченное владение информацией, содержащейся в научной, в частности археологической, литературе на русском языке. Западные ученые удовлетворяют этому условию не так уж часто. М. Ольбрыхта упрекнуть в этом отношении не в чем: научную литературу на русском языке он знает прекрасно.

Книга состоит из четырех частей. Первая – введение (с. 1–26), посвященное определению предмета и цели работы, обзору источников и научной литературы, изложению общих соображений по поводу взаимоотношений номадов евразийских степей с внешним миром и географических констант истории Ирана и Центральной Азии. Вторая часть содержит основные материалы работы (с. 27–234). Третья часть посвящена обзору Аршакидского Северо-Восточного Ирана и закаспийских степных народов в свете археологических источников (с. 235–252). Четвертая, заключительная часть (с. 253–268) – это общий взгляд на Аршакидов и кочевой мир в ретроспективе и перспективе.

Остановившись подробнее на второй части работы. Она состоит из следующих разделов: «Номады Центральной Азии в ахеменидское и эллинистическое время» (с. 27–50), «Возникновение и устройство Аршакидского царства» (с. 51–76), «Большие вторжения номадов в Туркестан и Иран (II в. до н.э.)» (с. 77–105), «Парфия и степные народы в I в. до н.э.» (с. 106–137), «Парфянско-кочевнические взаимоотношения от Артабана II до Готарза II» (с. 138–175), «Парфянская держава и степные племена во времена поздних Аршакидов» (с. 176–234).

Согласно автору, к концу существования Ахеменидской державы на ее северо-восточных границах сложилось некое равновесие, определенная система, объединявшая оседлое и кочевое население и уходившая глубоко в экономические условия существования тех и других. С приходом Александра Македонского и созданием эллинистических государств система была разрушена, экономические связи оказались разорванными вследствие изоляции оседлого населения от кочевников. Последние вынуждены были совершать грабительские походы, чтобы как-то компенсировать утраченные связи. Так возникали условия, подводящие к созданию государств, возглавлявшихся кочевниками, подобных Аршакидскому царству (с. 30, 31, 46–50).

Соответственно целью следующего раздела своей работы автор считает выяснение роли номадов в создании Аршакидского царства (с. 51). Главной причиной успеха, быстрого «взлета» этого царства было удачное сочетание традиций оседлого населения Парфии и степных традиций аларнов: первые Аршакиды сумели в короткое время освоить важные элементы восточной и эллинистической культур, не прерывая в то же самое время связей с кочевым миром (с. 67, 76). Время от походов Александра до середины III в. до н.э. было временем разительных перемен на политической карте Средней Азии. Главным фактором этих перемен явились передвижения кочевых племен дахов, которые и основали Аршакидское государство (с. 51–60). Реконструкция автором основных событий, связанных с основанием этого государства, и их последовательности (в основном по И. Вольскому) кажется убедительной, удачно сочетающей показания разнородных источников: провозглашение Аршака царем аларнами в Аставене (247 г. до н.э.), восстание селевкидского сатрапа Андрагора в Парфии (245 г. до н.э.), вторжение Аршака в Парфию (238 г. до н.э.) (с. 61–63). Временем создания и упрочения Аршакидского царства автор считает период от Аршака I до Фраата I (ок. 247–170 гг. до н.э.) (с. 76).

Историю Парфии в период больших вторжений кочевников в Туркестан и Иран II в. до н.э. автор вполне обоснованно считает необходимым рассматривать в контексте общих передвижений степных племен на всем пространстве от границ Китая до Северного Причерноморья. Исходным импульсом для миграционных процессов послужила консолидация Китая в мощную империю в конце III в. до н.э., породившая соответствующие объединительные тенденции у кочевых племен хунну (с. 77). Автор и начинает данный раздел с рассмотрения событий, происходивших в это время у хунну, и взаимоотношений последних с Китаем, миграций кочевых племен юечжи, усунь и саков (с. 78–82). Но основное внимание он уделяет политике парфянских царей Митрадата I, Фраата II, Артабана I и Митрадата II по отношению к кочевникам на восточных границах их царства, попутно рассматривая свидетельства о втор-

жении кочевников в Бактрию (с. 91–96) и о связях Парфии с Китаем (с. 101–103). Несмотря на ряд неудач, Аршакиды в конце концов вышли победителями в борьбе с кочевниками и при Митрадате II, по мнению автора, достигли наивысшего могущества, превратив свое царство в мировую державу; на востоке она включила тогда территории Систана, Западной Бактрии, Маргианы, среднего течения Амударьи и закаспийских степей вплоть до Узбоя (с. 105).

Аршакидское государство продолжало занимать на востоке доминирующие позиции и в I в. до н.э., хотя временами кочевые племена могли играть решающую роль во внутрипарфянских конфликтах. Саки, осевшие в Дрангиане, оставались под парфянской властью. Сильное парфяное влияние сохранялось в Западной Бактрии, и зона этого влияния распространялась до Кангюя. Область по среднему течению Амударьи прямо контролировалась Аршакидами (с. 106, 136). Уникальную серию монет, указывающую на военные действия парфянского царя в Рагах, Маргиане, Траксиане, Нисее и Арее, автор относит ко времени после Митрадата II; возможно, она была выпущена Готарзом I (с. 108). Загадочные слова Помпея Трога «*Reges Tocharorum Asiani interitusque Sarsaugarum*» автор понимает как указание на два взаимосвязанных события, относящихся к середине I в. до н.э. (с. 113).

События парфянской истории в период от Артабана II до Готарза II (первая половина I в. н.э.) показывают, как подчеркивает автор, насколько важную роль в ней играли отношения с кочевыми племенами. К этому времени внутри парфянского правящего слоя сформировались три большие группировки («партии»): «легитимистская» – приверженцы главной линии Аршакидов, проримские настроенные, атропатенская и гирканско-дахская (с. 139, 167, 174). Положение осложнялось еще и тем, что на востоке в это время возникло отдельное, хотя и парфянское по происхождению государство, основанное Гондофаром (с. 145, 174). Показательно, что вывел Аршакидское государство из кризиса Артабан II, принадлежавший к парфянской знати, связанной с Гирканией и Карманией, и воспитанный дахами. В соответствующем разделе автор и сосредоточил свое внимание на интересных сообщениях источников относительно связей Артабана с Гирканией и дахами (с. 139–142, 151–155), его соперника Вонона со «скифами» (с. 142, 143), на анализе событий из истории борьбы Вардана с Готарзом, происходившей на далеких восточных окраинах Парфянского государства (с. 160–167), в частности, на любопытных сообщениях источников о «бактрийских полях» (с. 160, 161) и реках Эринд и Синд (с. 163–166) как местах этой борьбы. Очень интересен затронутый автором вопрос о соотношении реального Готарза II и эпического Годарза (с. 157, 167–173). В этом разделе содержится немало и других замечаний, так или иначе затрагивающих важные проблемы, например, о первом упоминании аланов (с. 147, 148), о возникновении отдельного «гирканско-дахского» государства (с. 161).

Со вступлением на престол Волагеса I (середина I в. н.э.), представителя атропатенской «партии», начинается новая эпоха в истории Парфянского государства. Тесные связи Аршакидов с дахами, саками и гирканцами приходят к концу (с. 176–179, 231, 232). Гирканцы даже вообще отпали от Аршакидов и завязали сношения с враждебными им римлянами (с. 181–183); рассматривая эти события, автор останавливается также на интересном и спорном вопросе о пути, по которому возвращались от римлян гирканские послы (с. 181, 182). Главным противником парфян в степной зоне в это время становятся аланы; анализируя взаимоотношения парфян с аланами, автор затрагивает ряд проблем, несомненно интересных и важных для истории алан и вообще степных народов данного времени (с. 190–208).

Нельзя не учитывать в дальнейшем и результаты комплексного рассмотрения М. Ольбрыхта исторической ситуации, сложившейся на восточных рубежах Парфянского государства в эпоху поздних Аршакидов (с. 212–220), в том числе положения в Маргиане (с. 215–218), истории индо-парфянских владений (с. 218–220). То же самое нужно сказать и о наблюдениях автора относительно взаимоотношений Аршакидов с Кушанским государством и о месте индо-парфян в этих взаимоотношениях (с. 221–231). В рассматриваемое время устанавливаются трансконтинентальные торговые пути, связывающие Китай со Средиземноморьем («Великий Шелковый путь»). С Парфянским государством тесно связана история не только южных ветвей этих дорог, но и северных (степных); и этих тем касается автор рецензируемой книги (с. 186–190, 210–212, 214–216, 233, 234).

В целом книга М. Ольбрыхта безусловно является ценным вкладом в познание истории Аршакидского государства – одной из мировых держав древности. Рассмотрение этой истории в необычном ракурсе – можно сказать, «с тыла», – позволяет увидеть многие события и процессы в новом свете. Широкий охват проблем при рассмотрении истории Аршакидского государства в контексте мировой истории, комплексная реконструкция прошлого с помощью привлечения самых разнообразных источников – литературных (как античных, так и восточных), эпиграфических и нумизматических, равно как и археологических, максимально полное исполь-

зование научной литературы, особенно новейшей, – все это позволяет высоко оценить рецензируемую работу.

Хотелось бы подробнее остановиться на отдельных проблемах, затронутых в рассматриваемой книге. Начнем с самых существенных, касающихся территориального «ядра» Аршакидского государства – собственно Парфии и этнической первоосновы этого государства – народа дахов.

Камнем преткновения для исследователей всегда являлось точное определение территории Парфии в узком смысле¹. Автор, описывая территориальное «ядро» Аршакидского государства, следующим образом определяет его границы: на севере и юге – пустыни и степи (на юге это Большая Соляная пустыня к югу от Эльбурза), на западе – Гиркания, на юго-западе – Каспийские ворота и Мидия, на востоке – Арея и Маргиана (с. 72, 73). При этом «равнины Парфии» им локализируются в оазисах Ахал и Этек к северу от Копетдага, а Несея – почему-то отдельно, на «периферии Гиркании» в Мешед-Мисрианской равнине (с. 47, 74)². Здесь же автор цитирует Страбона (XI. 9. 1), который говорит, что при персах (т.е. в ахеменидские времена) и македонянах Парфия была невелика, ныне же (речь идет о времени Аполлодора Артемитского – конце II – начале I в. до н.э.) она увеличилась и в состав ее входят Комисена и Хоарена, как и области до Каспийских ворот, до Раг и тапиров, ранее принадлежавшие Мидии. Так в научных трудах обычно и определяются границы и состав Парфии³.

Получается, что первоначальная Парфия (Παρθια(α, Παρθυνη) являлась небольшой областью в подгорной полосе Копетдага (Ахал и Этек), и лишь в аршакидские времена Парфия необычайно расширилась, достигнув на западе Каспийских ворот. Однако такое представление вступает в явное противоречие с источниками. Давно замечено, что Каспийские ворота были западной границей Парфии уже во времена походов Александра⁴ (это отмечает и автор: с. 73, прим. 133). Анализ имеющихся данных показывает, что таким же было положение и при первых Ахеменидах⁵. Более того, территория Парфии в ахеменидские времена ограничивалась действительно небольшой областью вдоль южных склонов Эльбурза, к югу от Гиркании: это следует из сообщений историков Александра и обобщившего их данные Эратосфена⁶. Здесь и находились Хоарена, примыкавшая на западе к Каспийским воротам, и Комисена с древней столицей Парфии, названной греками Гекатомпиллом, ныне Шахри-Кумис у Дамгана. Все это заставляет согласиться с небольшой корректировкой текста приведенного выше сообщения Страбона, предложенной И. Марквартом, из которой вытекает, что слова о прежней принадлежности к Мидии относятся лишь к землям, простирающимся с запада на восток вплоть до Каспийских ворот, Раг и тапиров, и отражают процесс постепенного расширения владений Аршакидов на западе в течение II в. до н.э.⁷

Область Туркмено-Хорасанских гор к востоку от Эльбурза в доаршакидские времена принадлежала совсем иному культурному и этническому миру. К концу ахеменидской эпохи эта область считалась частью Ареи: первым крупным поселением на пути воинов Александра к востоку от Парфии был арейский город Сусия (Тус – по почти всеобщему признанию⁸).

Эратосфен, опиравшийся в своих представлениях о востоке ойкумены в основном на данные историков Александра, знал, что хотя ареи и находятся главным образом к югу от горного

¹ Ср.: Древнейшие государства Кавказа и Средней Азии. М., 1985. С. 209.

² Это утверждение, очевидно, навеяно словами Страбона (XI. 7. 2) о том, что какие-то его предшественники относили Несею к Гиркании. Но такое положение характеризует лишь временную ситуацию, когда Гиркания, видимо, вообще охватывала большую часть Хорасана. К тому же источнику восходят сведения Птолемея (VI. 9. 5) о принадлежности к Гиркании и таких удаленных от нее областей, как Аставена (долина Верхнего Атрека) и Сиракена (Серахс).

³ См., например: Древнейшие государства... С. 209; Bivar A.D.H. The Political History of Iran under the Arsacids // The Cambridge History of Iran. V. III (1). Camb., 1983. P. 24, 26.

⁴ Marquart J. Untersuchungen zur Geschichte von Eran. Ht II. Lpz, 1905. S. 33, 34, 38–40.

⁵ Пьянков И.В. Средняя Азия в античной географической традиции. М., 1997. С. 195. Таким было положение и еще раньше, при ассирийцах (время Асархаддона, ок. 680–670 гг. до н.э.): он же. Источники и литература // История таджикского народа. Т. I. Душанбе, 1998. С. 24.

⁶ Он же. Средняя Азия... С. 166. Такой же оставалась Парфия ко времени образования Аршакидского государства; учет этого обстоятельства помогает правильно понять связанные с воцарением Аршака события; он же. Античные авторы о Средней Азии и Скифии // ВДИ. 1994. № 4. С. 205.

⁷ Marquart. Op. cit. S. 40. Anm. 2.

⁸ Пьянков И.В. Хорасмий Гекатей Милетского // ВДИ. 1972. № 2. С. 15, 16; он же. Хорезм в античной письменной традиции // Хорезм и Мухаммад ал-Хорезми в мировой истории и культуре. Душанбе, 1983. С. 43, 44.

хребта, делящего Азию на южную и северную половины (т.е. в данном случае к юго-востоку от Туркмено-Хорасанских гор), но часть их обитает в самих горах и даже к северу от гор⁹. Это утверждение позволяет установить источник Птолемея в том месте (VI. 17. 3), где он говорит о нисеях и аставенах как обитателях самой северной части Ареи. Границей Ареи с Парфией и Карманийской пустыней (Большой Соляной пустыней) Птолемей (VI. 5. 1; 17. 1. 3) считает Масдоранские горы (Биналуд-кух).

Это положение хорошо иллюстрируется археологическими материалами. Арея в ахеменидские времена являлась крайней западной частью Арианы – большой этнической общности, единство которой отражено и в культурной общности: это археологические комплексы типа Яздепе – Кучуктепе – Тиллатепа – Нади-Али¹⁰. Как известно, памятники этого круга имеются и в подгорной полосе Копетдага (т.е. в Ни(е)сее), засвидетельствованы они и в Кучано-Ширванской долине (т.е. в Аставене)¹¹, иными словами, распространены в западном направлении как раз до хребта Биналуд. Гиркания и Парфия принадлежали тогда другому миру – западноиранскому. Соответственно и гирканские археологические культуры того времени – «архайского Дахистана» (в ахеменидскую эпоху прекратившая свое существование, по-видимому, из-за трансгрессии Каспийского моря) и Туренгтепе – свидетельствуют о совсем иных, западных связях своих носителей¹².

Положение изменилось лишь в аршакидскую эпоху. Хотя даже у Страбона, который уже использовал источники аршакидского времени, нигде не видно, чтобы он представлял себе Несею как часть Парфии в узком смысле (см. XI. 7. 2, 3; 8. 3). Лишь Исидор Харакский (Stathm. 12) и Плиний (NH. VI. 113) определенно или прямо отождествляют Нисею с Парфиеной или считают ее частью последней¹³.

Трудно сказать, почему две разные области носили одно и то же название. Может быть, дело в том, что обе они расположены вдоль края – одна вдоль южного, другая вдоль северного – Туркмено-Хорасанского горного массива. А нарицательное значение слова $\rho\alpha\theta\epsilon(s)\alpha\nu\alpha$, согласно наиболее убедительному толкованию, «бок», «край», применительно к территории «[страна] у края (подножия) горы». Впоследствии и туркмены называли эти области – северную подгорную полосу Копетдага и южную полосу от Дамгана до Туршиза – одинаково «Этек», т.е. «край», «кайма» в смысле «подошва горы»¹⁴.

Не меньше трудных вопросов задает история дахов – кочевого народа, основавшего Аршакидское царство.

М. Ольбрыхт отмечает, что о первоначальном месте обитания дахов письменные источники ничего не сообщают, но ко времени походов Александра (а может быть, уже и при Ксерксе), судя по тем же источникам (Страбон. XI. 9. 3; Арриан. III. 28. 8, 10; Курций. VIII. 1, 8), дахи обитали в степной области у Сырдарьи, от Северо-Западной Согдианы, непосредственно к западу от Мараканды, до Аральского моря (с. 39). Отсюда дахи в конце IV или начале III в. до н.э., может быть в период до 293 г. до н.э., двинулись на юг, в степи Южного Туркменистана, и это их передвижение, возможно, было отмечено разрушениями селевкидских городов в Маргиане и Арее (с. 42, 43). Пути передвижения дахов точно не известны, но поскольку территория к северу от Узбоя была занята мощным объединением апасиаков, с которым позднее и у Аршака были хорошие отношения, данное направление, как справедливо отмечает автор, для дахов было исключено (с. 57, 61). Чтобы полнее представить этот процесс, он с полным основанием, как мы думаем, ссылается в качестве параллелей на переселения огузов и узбеков Шейбани-хана из-за Сырдарьи на юг (с. 47, прим. 163; с. 61, прим. 65)¹⁵. В целом все эти

⁹ *Он же*. Средняя Азия... С. 166.

¹⁰ *Он же*. Ариана по сведениям античных авторов // Восток. 1995. № 1. С. 48, 51; *он же*. Некоторые вопросы этнической истории древней Средней Азии // Восток. 1995. № 6. С. 29–31.

¹¹ *Сарианиди В.И.* Древние земледельцы Афганистана. М., 1977. С. 113.

¹² Средняя Азия в эпоху камня и бронзы. М. – Л., 1966. С. 181, 182; *Cleuziou S.* L'Age du Fer à Tureng Tepe et ses relations avec l'Asie Centrale // Symposium franco-soviétique de Dushanbe, avril 1982. P. 11–15 (текст докладов – в Библиотеке АН Таджикистана).

¹³ Однако города «Парфавниса», фигурирующего в трудах многих наших историков, по-видимому, все же не существовало. Правильное чтение соответствующего места в сочинении Исидора Харакского (Stathm. 12): «Затем Парфиена... в ней ущелье Парфау. Город Ниса...» (*Marquart*. Op. cit. S. 66. Anm. 2; *Пьянков*. Средняя Азия... С. 260, 261).

¹⁴ *Бартольд В.В.* Историко-географический обзор Ирана // *Бартольд В.В.* Соч. Т. VII. М., 1971. С. 103; *Rawlinson G.* Parthia. 3 impr. L. [6. г.]. P. 4, 5.

¹⁵ Примерно тот же ход событий, с введением некоторых новых деталей, реконструирован для расселения дахов на юге и образования Аршакидского государства в кн.: *Lerner J.D.* The impact of Seleucid

положения М. Ольбрыхта достаточно убедительны, но я все же попытаюсь внести в них некоторые коррективы.

Прежде всего это относится к определению местообитания дахов во времена Александра. Кажется, что дахи тогда обитали еще по правую сторону Сырдарьи, – скорее всего вдоль среднего ее течения. Указание Страбона (XI. 9.3), восходящее к Аполлодору Артемитскому¹⁶, «выше, над» (ὑπερ) Меотидой – не обязательно подразумевает непосредственное соседство с Меотидой, т.е. Аральским морем в данном случае. Это обычное в античной географии указание на местонахождение в глубине материка, вдали от моря. Зато указание Арриана (III. 28. 8) на местообитание дахов «по ту сторону» (ἐπὶ τῆς τοῦ...) Танаиса¹⁷, т.е. в Европе, определенно имеет в виду правый берег Сырдарьи. Здесь мы опять-таки сталкиваемся с обычным для античности определением местонахождения с позиции автора, в данном случае жителя Европы. Что же касается указания Курция (VIII. 1. 8) на соседство дахов и массагетов с хорасмиями, то здесь нужно учитывать следующее. Во-первых, дахи в тексте Курция вообще часто дублируют, а то и подменяют массагетов¹⁸. В этом сказалось влияние одного из источников Курция (видимо, Помпея Трога), который хорошо знал современных ему парфян, интересовался их (а следовательно, и дахов) прошлым и излагал историю Александра с позиций своего времени. Во-вторых, мощное Хорезмийско-Апасиакское объединение действительно достигало на севере Сырдарьи (Танаиса, по Полибию, X. 48), где оно и могло граничить с дахами.

В таком случае дахи должны быть тождественны «европейским» скифам историков Александра. Дело в том, что историки Александра, следуя одной версии, называют кочевников Средней Азии их собственными именами, а следуя другой – условными «географическими» обозначениями. Действительно, давно уже замечено, что дахи первой версии соответствуют «европейским» скифам второй¹⁹. Собственно, Курций (VI. 2. 14) прямо называет «скифов», которые основали Парфянское царство (т.е. дахов, ср. с. 39 рецензируемой работы), «европейскими». Такому определению местообитания дахов во времена Александра ближе соответствуют и упомянутые выше аналогии из более поздней истории: движение и огузов, и узбеков Шейбани-хана на юг, через Сырдарью, началось, как известно, из областей правобережья Средней Сырдарьи. О переходе дахами Сырдарьи в ее среднем течении свидетельствует и то, что среди разрушенных «варварами» городов были не только греческие колонии Маргианы и Ареи, но и Александрия Крайняя на Сырдарье (в районе Ходжента)²⁰, и то, что ответный поход Демодама в Скифию был совершен тоже через Сырдарью в тех же местах²¹. В контексте этих событий надо понимать и сообщение Курция (VII. 6. 12) о том, что Александр будто бы запретил «европейским» скифам переходить Танаис.

М. Ольбрыхт тщательно прослеживает судьбы дахов и после их переселения на новые места, на территорию современной Южной Туркмении (с. 51–76, 138–175 и др.), анализируя, в частности, свидетельства античных авторов о дахах на северной границе Селевкидского Ирана (с. 51–58). Здесь хотелось бы остановиться на двух вопросах: о долине реки Ох как месте первоначального кочевания дахов-апарнов Аршака и о Синде как границе между ариями и дахами.

Об области реки Ох как месте «исхода» дахско-апарнской экспансии говорит Страбон (XI. 9. 2; см. с. 63 рецензируемой работы), заимствуя, в конечном счете, информацию у Аполлодора

decline on the Eastern Iranian plateau. Stuttgart, 1999. P. 29–31. Относительно исторических аналогий отмечу, что я уже давно обращал внимание на устойчивую повторяемость в передвижениях степного населения Евразии и возможность создания общей модели таких передвижений, с помощью которой, при учете и отдельных аналогий, можно было бы реконструировать те или иные моменты в конкретной истории степных миграций (Пьянков И.В. К вопросу о путях проникновения ираноязычных племен в Переднюю Азию // Переднеазиатский сборник. III. М., 1979. С. 194–199; он же. Движение степного населения в евразийской полосе степей и проблемы этнической истории древнейших индоиранцев // Материальная культура Таджикистана. Вып. 4. Душанбе, 1987. С. 72–76). Поразительно и совпадение путей передвижения и вообще исторических судеб дахов и огузов-сельджуков (Пьянков. К вопросу о путях... С. 195. Прим. 4).

¹⁶ Пьянков. Средняя Азия... С. 68, 233, 234.

¹⁷ В переводе М.Е. Сергеевко (Арриан. Поход Александра. М.–Л., 1962. С. 129): «даи, народ, живущий за Танаисом». По смыслу, в контексте описываемых событий, такой перевод правилен.

¹⁸ Хотя иногда бывает и наоборот, ср. *Vogelsang W.I. The Rise and Organisation of the Achaemenid Empire*. Leiden – New York – Köln, 1992. P. 223.

¹⁹ Пьянков. Хорезм... С. 50; он же. Средняя Азия... С. 228; он же. Античные авторы... С. 203.

²⁰ Он же. Александрия Крайняя в известиях античных авторов // Исследования по истории и культуре Ленинабада. Душанбе, 1986. С. 76, 77.

²¹ Он же. Средняя Азия... С. 53, 54.

Артемитского. В сведениях об Охе существует большая путаница, отмечавшаяся еще античными авторами; разобраться в ней можно при учете того обстоятельства, что под названием Ох имелись в виду две разные реки, сведения о которых сообщали два разных автора²². У Аполлодора сообщение об Охе явно связано общим контекстом с упомянутым выше сообщением о дахах-апарнах Аршака – это река, которая протекает через Несею и впадает в Каспийское море в пределах Гиркании южнее Окса и отдельно от него (так у Страбона – XI. 7. 3; 11.5).

Если учесть, что под Оксом в данном случае явно имеются в виду низовья Узбоя, то Ох здесь вряд ли может быть какой-либо иной рекой, кроме Атрека²³. И сам М. Ольбрыхт считает, что долина Атрека и Сумбара была идеальным местом для апарнов Аршака, где, к тому же, и археологически засвидетельствовано присутствие кочевников (с. 62). Поэтому остается непонятным, почему же он, тем не менее, считает Охом Узбой (с. 74, ср. с. 58, где Узбой назван – несомненно правильно – Оксом)?

О реке Синд говорится в связи с борьбой двух претендентов на парфянский престол: Вардана и Готарза, опиравшегося на гирканцев и дахов. Тацит (Ann. XI. 8, 10; см. с. 163 рецензируемой работы) рассказывает, что Вардан, наступая, вышел к реке Эринд, переправился через нее и покорил народы, обитавшие между этой рекой и рекой Синд, которая разделяет дахов и ариев. География этого рассказа трудна для интерпретации и всегда вызывала споры. М. Ольбрыхт считает, что первая из упомянутых рек – это Гурган или Атрек, а вторая, может быть, соответствует низовьям Сырдарьи, как полагал еще А. фон Гутшмид (с. 163–165). Первая река, действительно, скорее всего, река Гурган, хотя название ее, видимо, искажено у Тацита из первоначального «Хринд» (Egindes <Χρῖνδης)²⁴. О реке Кирринд в этих же местах упоминается еще во времена шаха Аббаса²⁵. Возможно, эта же река фигурирует и в Авесте (Vid. I. 11) как «Хнинта гирканская», хотя фонетически такое соответствие объяснить было бы трудно²⁶. Вторая река, как ни заманчиво предположение автора о ее идентификации, – все же, видимо, Атрек или его приток. И в новые времена один из притоков Атрека именуется у персов «Сунд»²⁷. А в одном – правда, не вполне ясно – месте Бундахишна (XX, 30) указывается, что река Вех (т.е. Ох) называется также и Синдом²⁸. Что же касается ариев и дахов, то это сочетание является, скорее всего, отзвуком авестийского (Yt. XIII. 143, 144) перечня народов «арьи, туры, саримы, санийцы, дахи». Как раз в это время Авеста подвергалась парфянскому редактированию, в процессе которого к первоначальной триаде, видимо, и были добавлены «санийцы» (усуни?) и «дахи».

В вопросе об археологической атрибуции дахов М. Ольбрыхт занимает, как мне кажется, совершенно неувязчивую позицию. Действительно, показания письменных и археологических источников не всегда так удачно совпадают и дополняют друг друга, как в данном случае. Автор, ссылаясь на работы А.А. Марущенко, А.М. Мандельштама и В.П. Никонорова²⁹, связывает дахов с погребениями в катакомбах и подбоях, ориентированными на юг, которые в эллинистическую и аршакидскую эпохи были распространены в подгорной полосе Копетдага, в долине Сумбара, на Нижнем Узбое и у Балхана, а также в области Сарыкамыша (с. 251). Указывая, что такие же погребения появляются на Южном Урале еще в V в. до н.э., а потом становятся характерными для ранне- и среднесарматской (прохоровской и сусловской) культур,

²² Он же. Античные авторы... С. 204; он же. Средняя Азия... С. 68, 246, 247.

²³ Атрек, конечно, не течет по Несею непосредственно (хотя Сумбар, главный приток Атрека, начинается совсем недалеко от северной подгорной полосы Копетдага). Здесь у Страбона следовало бы ожидать еще и упоминания Аставены (области по верхнему течению Атрека). Обе области, Несея и Аставена, обычно упоминаются в источниках вместе. Как Несея, так и Аставена играли большую роль в ранней истории Аршакидов (ср. с. 61 рецензируемой книги). Поэтому отсутствие Аставены в данном случае можно объяснить или тем, что она считалась частью Несеи, или просто неточностью цитации Страбоном своего источника.

²⁴ Herzfeld E. The Persian Empire. Wiesbaden, 1968. P. 321; Kiessling E. Hyrkania // RE. 1914. Bd VIII. Col. 507.

²⁵ Minorsky V. Hudūd al-‘Alam. «The Regions of the World». L., 1937. P. 386.

²⁶ Herzfeld. Op. cit. P. 321; Kiessling. Op. cit. Col. 468, 516.

²⁷ Spiegel F. Eran. Das Land zwischen dem Indus und Tigris. B., 1863. S. 124.

²⁸ Markwart J. Wehrot und Arang. Leiden, 1938. S. 5–7, 174. Ср. Чунакова О.М. Зороастрийские тексты. М., 1997. С. 296.

²⁹ Марущенко А.А. Курганные погребения сарматского времени в подгорной полосе Южного Туркменистана // Труды Института истории, археологии и этнографии АН Туркменской ССР. Т. V. Ашхабад, 1959; Мандельштам А.М. Заметки о сарматских чертах в памятниках кочевников южных областей Средней Азии // Древности Евразии в скифо-сарматское время. М., 1984; Никоноров В.П. Вооружение и военное дело в Парфии. Дис. канд. ист. наук. Л., 1987.

автор (с. 252) вместе с В.П. Никоноровым считает вероятным, что дахи и пришли в Среднюю Азию из пределов этого «сарматского» культурного круга.

Эта же мысль давно и не раз высказывалась и мною³⁰. Последние археологические исследования не только подтверждают, но и конкретизируют реконструируемую в таком виде картину. Оказывается, что памятников «раннесарматской» (прохоровской) культуры на ее коренной территории на Южном Урале в III в. до н.э. уже нет³¹, а памятники «средне-сарматской» (суловской) культуры, генетически связанной со своей предшественницей в Зауралье, тяготеют к культурам правобережья Средней Сырдарьи и даже имеют связи с Серахским оазисом³² (это уже Арея). Таким образом, по этим памятникам можно проследить путь дахских «изгнанников из Скифии» (ср. р. 63–65 рецензируемой книги) от Южного Урала до Южной Туркмении³³. Как след дахов на этом пути можно рассматривать и «сарматские» погребения с южной ориентировкой в районе Бухары и Самарканда, хотя М. Ольбрыхт почему-то считает их, вместе с некрополями бишкентской группы, принадлежащими асиям (с. 124)³⁴. Более вероятно, что указанные «сарматские» памятники Согдианы принадлежали тем дахам, которые, согласно Меле (I. 13; III. 42), обитают вместе с согдийцами внутри материка, «выше» приморских «Скифских пустынь», у поворота Окса (Амударьи) на север³⁵.

Автору известна и другая точка зрения в вопросе об археологической атрибуции дахов. Ссылаясь на работу Б.И. Вайнберг и Х.Ю. Юсупова³⁶, он отмечает, что недавно с дахами были идентифицированы носители чирикратской культуры, но приведенную в этой работе аргументацию приходится признать неосновательной (nicht stichhaltig) (с. 252, прим. 21).

Надо сказать, что Б.И. Вайнберг высказывала свой взгляд на обсуждаемые здесь вопросы – археологическую атрибуцию дахов и этническую атрибуцию подбойно-катакомбных погребений – во многих работах. И в своей недавно вышедшей фундаментальной и несомненно ценной монографии³⁷ она вновь возвращается к этим же вопросам, но, к сожалению, отстаиваемая ею точка зрения (дахи – носители чирикратской культуры, подбойно-катакомбные погребения «сарматского» облика – памятники юэчжей!) действительно выглядит неубедительной. Б.И. Вайнберг пишет: «И.В. Пьянков в течение многих лет настойчиво связывают сообщение Аполлодора о переселении дахов из области «над Меотидой» (Аральским морем в данном случае) с предполагаемым им распространением прохоровской культуры на юге Средней Азии», хотя на самом деле можно говорить будто бы только о «сходстве типов оружия из склепов на Дордуле с прохоровскими»³⁸. Но ведь речь идет об общности именно погребального обряда (подбойно-катакомбные погребения с южной ориентировкой), который, безусловно, является главным признаком при определении и культурной, и этнической принадлежности.

Б.И. Вайнберг видит противоречие и в том, что исследователи связывают одну и ту же прохоровскую культуру одновременно и с дахами, и с аорсами³⁹. На самом деле никакого противоречия в этом, конечно, нет: можно приводить бесчисленное количество примеров, когда один и тот же народ (особенно в степной полосе Евразии) носил разные названия в разных по происхождению источниках. Рецензируемая работа и в этом отношении дает нам интересные поводы для раздумий. М. Ольбрыхт вполне резонно ставит в связь с переселе-

³⁰ Пьянков. Античные авторы... С. 202–205; он же. Массагеты Геродота // ВДИ. 1975. № 2. С. 68.

³¹ Зуев В.Ю. Раннесарматская культура IV–III вв. до н.э. СПб., 1998. С. 1–5.

³² Баталов С.Г., Усманова Э.Р. Памятники II в. до н.э. – I в. н.э. в урало-казахстанских степях // Приаралье в древности и средневековье. М., 1998. С. 151–155.

³³ Впрочем, наверное, дахи уже во времена Александра (а может быть, и Ксеркса) обладали землями от правобережья Средней Сырдарьи до Южного Зауралья, так как эти области всегда были связаны между собой в качестве места зимовий и летовок кочевников. Так что «европейские» скифы (= дахи), современники Александра, действительно могли иметь тылы далеко на Урале (с. 40 рецензируемой работы).

³⁴ Исследователь «сарматских» погребений Согда О.В. Обельченко указывает на полное сходство, до идентичности, и генетическую связь этих погребений с «сарматскими» погребениями Южного Урала и Поволжья, – с одной стороны, и резкое отличие их от могильников Бишкента – с другой (Обельченко О.В. Культура античного Согда. М., 1992. С. 140, 221).

³⁵ Пьянков. Средняя Азия... С. 124, 172, 256, 268.

³⁶ Вайнберг Б.И., Юсупов Х.Ю. Кочевники Северо-Западной Туркмении // Степная полоса азиатской части СССР в скифо-сарматское время / Отв. ред. М.Г. Мошкова. М., 1992.

³⁷ Вайнберг Б.И. Этногеография Турана в древности. М., 1999. С. 241–249, 260–264.

³⁸ Там же. С. 229.

³⁹ Там же. С. 230, 231.

нием дахов на юг начало движение «сарматов» на запад в конце IV–III в. до н.э. (с. 45, 46, 132, 133), а принадлежащие этим «сарматам» подобно-катакомбные погребения прохоровской и сусловской культур характеризуются той же южной ориентировкой погребенных, которая свойственна, как мы видели, и погребениям дахов (с. 252). А то, что реальными носителями прохоровской и сусловской культур в Европе являются аорсы, вряд ли подлежит сомнению⁴⁰. Так мы приходим к выводу, что дахи и аорсы – одно и то же племя под двумя разными названиями⁴¹.

М. Ольбрыхт полагает, что движение аорсов на запад явилось эхом событий, развергивавшихся на далеком востоке Центральной Азии в конце III–II вв. до н.э. – экспансии хуннов и миграции юэчжей (с. 77, 136). Предложенная выше археологическая идентификация аорсов позволяет считать, что это движение началось намного раньше, еще в IV в. до н.э. Именно в это время «прохоровцы» продвигаются на запад, в сторону Поволжья, а отсюда, с севера, проникают и на юг, на Устюрт, Узбой и в Хорезм (ср. с. 248, 249 рецензируемой книги)⁴². Присутствие аорсов в Заволжье, Северном и Восточном Прикаспии зафиксировано Птолемеем (VI, 14, 10) и Страбоном (X, 5, 8) (см. с. 133–136), данные которых, видимо, восходят тоже к IV–III вв. до н.э.⁴³ Продвижение тех же «прохоровцев», но уже под названием дахов, на юго-восток, очевидно, началось несколько позже.

В свете предполагаемых связей дахов с аорсами особый интерес приобретают следующие наблюдения автора. В начале I в. н.э. Вонон, Аршакид, претендент на парфянский престол, собиравший бежать из пределов римских владений к «единокровному ему», как говорит Тацит (Апп. II, 68), «царю скифов»; можно вполне согласиться с автором (с. 143), что под последними имелись в виду, скорее всего, аорсы. А в рассказе о несколько более поздних событиях у Тацита (Апп. XII, 15) выступает царь аорсов Эвнон (= Вонон). Автор думает, что все это указывает на династические связи и что, возможно, Аршакид Вонон был сыном «скифской» принцессы (с. 143, 144). Но нет ли здесь указаний на более глубокое родство, на то, что и парфяне, и аорсы знали об общем происхождении («единокровности») своих правящих родов? Ведь, по Страбону (ср. XI, 5, 8; 9, 3), и дахи, и аорсы были одинаково переселенцами, изгнанниками из мест, расположенных «выше», – может быть, из страны той «царствующей» орды (ксандиев, см. с. 57), которая обитала «над Меотидой».

С историей дахов и Аршакидов тесно переплелись исторические судьбы другого среднеазиатского народа – апасиаков, которым в рецензируемой книге уделено немало внимания. Концепция автора – апасии-апасиаки являлись доминирующей массагетской группой, после того как массагеты были оттеснены дахами на север, к северу от Узбоя. Эта группа в III в. до н.э. контролировала обширные территории от Узбоя у границ с Гирканией до Нижней Сырдарьи, включая Хорезм, и играла значительную роль в истории ранних Аршакидов (с. 36, 43, 52, 57–60, 65, 193, 256)⁴⁴ – вполне соответствует моей трактовке сведений об апасиаках (судя по ссылкам на мои работы по указанным страницам, автор хорошо знаком с ней)⁴⁵. В свете последних археологических публикаций именно чирикрабатская культура ближе всего соответствует первоначальному ядру апасиацкого объединения; аргументацию к этому тезису я надеюсь дать в будущем.

С массагетами связаны, в свою очередь, дербики. М. Ольбрыхт считает, что дербики, которых следует причислять к массагетам, в ахеменидские времена занимали закаспийскую область к северу от Гиркании, но миграцией дахов были раздроблены: часть осталась на Оксе-Узбое, а другая часть ушла на южный берег Каспия – здесь, видимо, он следует мнению А. Херрманна⁴⁶; в III в. до н.э. они обитали на западной окраине дахской территории: на Нижнем Узбое и у Каспийского моря (с. 28, 43, 44, 52). Я думаю, что названия «дербики» и «массагеты» – синонимы, хотя источники, сообщавшие о дербиках, наверное, действительно имели в виду преимущественно юго-западную часть обширного племенного объединения массагетов. Что же

⁴⁰ Смирнов К.Ф. Савроматская и раннесарматская культуры // Степи Европейской части СССР в скифо-сарматское время. М., 1989. С. 174, 175.

⁴¹ Пьянков. Античные авторы... С. 202, 203.

⁴² Все эти области были связаны путями перекочевков именно с Северо-Восточным Прикаспием.

⁴³ Смирнов. Ук. соч. С. 175. Об источнике указанного сообщения Птолемея см. Пьянков. Средняя Азия... С. 55.

⁴⁴ См. также Olbrycht M.J. Central Asia and the Arsakid kingdom // Взаимодействие культур и цивилизаций. СПб., 2000. С. 181.

⁴⁵ Основные ее положения см. Пьянков. Хорезм... С. 50.

⁴⁶ Herrmann A. Alte Geographie des unteren Oxusgebietes // Abh. der Königl. Ges. der Wiss. zu Göttingen. Phil.-hist. Klasse. N.F. Bd XV. № 4. 1914.

касается дрибактов (Дρυβάκται) Птолемея (VI. 12.4), живших рядом с оксидранками (т.е. обитателями Оксийского озера или области вокруг него), и дребиков (Drebices) Плиния (XI. 48), землю которых «пересекает река Окс, вытекающая из озера Оакс» тоже где-то рядом с окситтагами (= оксидранками), то их нельзя путать с дербиками⁴⁷. Их названия, как и название города Трибакта (Τριβάκτα) (Птолемей. VI. 12.6), находящегося в районе Оксианского озера, явно восходят к какому-то общему прототипу вроде *Друбак- со значением «лесные жители» (ср. славянское «древляне»)⁴⁸. Хотя в данном случае это название относилось к какому-то конкретному массагетскому племени (ср. «массагетов» Геродота – I. 202 и Страбона – XI. 8.7, питающихся древесными плодами и одевающихся в древесное лыко, оно имело нарицательное значение и как таковое могло применяться к любому «лесному» племени, не имевшему к массагетам никакого отношения; видимо, с таким случаем мы и сталкиваемся, когда слышим о «дрибиках» на мидийском побережье Каспия (Птолемей. VI. 2.5).

Рецензируемая работа касается и многих других интересных, сложных и спорных проблем. К сожалению, нет возможности рассмотреть в кратком обзоре каждую из них в отдельности. Отметим только, что Ганг, упоминаемый Аммианом Марцеллином (XXXI. 2.16) в связи с аланами, к индийскому Гангу, конечно, никакого отношения не имеет (ср. с. 191): это Канг (Сырдарья), река страны Кангюй, которая и в китайских источниках упоминается рядом с аланами (см. с. 192, прим. 95, 221).

Многообразие и сложность проблем, затронутых в работе, сами по себе свидетельствуют о ее ценности. Спорность же предлагаемых решений вытекает из самой сути этих проблем. Выдвинутые нами альтернативные решения, в свою очередь, не претендуют на то, чтобы быть окончательными.

И.В. Пьянков

© 2002 г.

Aux origines de l'archéologie aérienne. A. Poidebard (1878–1955). Contributions réunies par L. Nordiguan et J.-F. Salles. Beyrouth, Presses de l'Université Saint-Joseph, 2000

Рецензируемая книга посвящена памяти одного из пионеров использования авиации (авиационной разведки и аэрофотосъемки) в археологии – А. Пуадбара. Ее издание было осуществлено в связи с проведением выставки «Иезуит в небе Леванта: Антуан Пуадбар, пионер авиархеологии и миссионер в Армении». Организатором выставки, располагавшейся в крипте церкви Св. Иосифа, выступил Католический университет Св. Иосифа в Бейруте (в сотрудничестве с Домом Средиземноморского Востока при Университете-2 Лиона) в рамках празднования 125-летия университета. Основу выставки составляли материалы из архива А. Пуадбара, хранящихся в Восточной библиотеке университета.

Книга включает в себя следующие разделы и статьи: «Предисловие» (написано Селимом Абу, ректором университета Св. Иосифа), «Введение» (принадлежит перу Ж.-Ф. Салля, директора Дома Средиземноморского Востока), «Библиография трудов А. Пуадбара» (70 наименований), «Хронология основных событий жизни А. Пуадбара» (отметим, что в конце представлен впечатляющий список орденов, главным образом военных, которыми он был награжден), «Смерть пилота» – неопубликованный ранее документальный рассказ самого А. Пуадбара, статьи: «Антуан Пуадбар: миссионер, авиатор, фотограф» (Л. Нордигян), «Капитан Пуадбар во французской военной миссии на Кавказе (1918–1921 гг.)» (полковник Х. де Контиво), «Археологические исследования А. Пуадбара в Сирии с 1925 по 1932 г.» и «Страта Диоклетиана» (Т. Бозу), «Воздушная фотография на службе пионерской археологии в сирийской Верхней Дезде» (К. Кастель), «От византийских ферм к омейядским дворцам, или инженер оценивает сирийские стены Халкидики» (Б. Гейер), «Трансформация сирийских степей. Вклад А. Пуадбара» (Р. Жюбер и Ф. Дебен), «Вклад перспективных фотографий в исследование межеваний: пример Анасаратхи» (Ж. Леблан), «Граница без лимеса?»

⁴⁷ Пьянков. Средняя Азия... С. 55, 148–150, 256, 277.

⁴⁸ Tomaschek W. Centralasiatische Studien. I. Sogdiana. Wien, 1877. S. 25.

(П.-Л. Картье), «Вклад А. Пуадбара в археологию древних портов Леванта: к современным методам исследования» (Ж. Вире).

В конце книги находится коллекция очень хороших фотографий, иллюстрирующих жизнь и деятельность А. Пуадбара, кроме того, обильные иллюстрации сопровождают каждую статью сборника.

В данной рецензии, публикуемой в журнале, посвященном изучению древней истории, естественно, основное внимание должно быть обращено на археологическую проблематику и те исторические выводы, которые проистекают из проведенных археологических работ. В силу этого мы не будем пересказывать или комментировать первые статьи – Л. Нордигяна и Х. де Конгиво, посвященные тем годам жизни А. Пуадбара, когда он не занимался археологией. Отметим только основные факты, которые необходимы для того, чтобы понять, каким образом он пришел в археологию.

А. Пуадбар родился в Лионе, первоначальное образование получил в местном иезуитском колледже, в 1897 г. он стал послушником, а в 1899 г. вступил в орден иезуитов. Дальнейшее образование получал за границей, поскольку в эти годы орден был запрещен во Франции. Большую часть своей жизни до первой мировой войны он провел как миссионер в Турецкой Армении (1904–1914 гг.), где изучил армянский и турецкий языки¹. С 1914 по декабрь 1917 г. А. Пуадбар – на франко-германском фронте в качестве полкового священника. За свою поразительную храбрость он получил несколько орденов.

В декабре 1917 г. А. Пуадбар переводится в Корпус военных переводчиков и получает чин капитана. Именно тогда ему было поручено разведать пути, ведущие от Персидского залива к Кавказу. В составе Британского корпуса генерала Данстевилля А. Пуадбар проводит некоторое время в Иране и в 1918 г. оказывается в Закавказье. Опыт его путешествия по Ирану и некоторые геополитические выводы стали предметом его первой книги². С 1918 по 1921 г. А. Пуадбар находится в Закавказье в качестве члена французской военной миссии сначала в Ереване, затем в Тбилиси и в Батуми. Он был в числе последних, кто на французском военном корабле покидал батумский порт, когда в город, уже украсившийся бесчисленными красными флагами (по его собственным словам), входила Красная Армия³.

Следующий период его деятельности проходил в Сирии и Ливане, где он был занят организацией помощи армянским беженцам из Турецкой Армении: созданием новых поселков, которые должны были заменить временные палаточные городки, выбором места для строительства, поиском источников воды и решением целого ряда других вопросов. Его успехи в этом были так велики, что привлекли внимание штаба Верховного комиссара Франции в Сирии и Ливане⁴.

Ему дали поручение провести рекогносцировки в сирийской Верхней Джебзире, задачей которых был поиск источников воды, выявление путей сообщения и т.д. Этой его деятельности посвящена статья К. Кастель. Работы осуществлялись за счет Французского Географического общества при полной поддержке военных властей. Этот район был почти неизвестен, его карт еще не существовало, но он имел важное стратегическое значение, поскольку здесь сходились границы Сирии, Турции и Ирака, тогда находившегося под английским контролем. Район был очень беспокойным, а границы еще не были точно определены. Необходимо помнить, что тогда А. Пуадбар находился еще на действительной военной службе. Именно во время осуществления этой миссии А. Пуадбар впервые поднялся в воздух на самолете и также познакомился с методами аэрофотографии, которая использовалась для составления первичных основ для карт. Он работал тогда с французскими военными летчиками и специалистами по аэрофотографии из французской военной фотографической службы. Отправной точкой полетов была Пальмира, великолепно сохранившиеся памятники которой представляли собой «модель» для сравнения с тем, что можно было видеть на земле. Храм Бела фотографировался в разное время суток, при различной облачности, под разными углами.

¹ Необходимо, однако, помнить, что миссионерская деятельность А. Пуадбара, как и других миссионеров, действовавших здесь согласно решению папы римского Льва XIII, с 1881 г. отличалась от деятельности обычных христианских миссий. Армяне принадлежат к одной из самых древних христианских церквей, поэтому деятельность католических миссионеров имела своей целью не распространение христианского вероучения, но подчинение армянской церкви Риму.

² *Poidebard A. Au carrefour des routes de Perse. P., 1923.*

³ Думается, что для историков гражданской войны в Закавказье его донесения, хранящихся во французских военных архивах, представили бы огромный интерес.

⁴ В годы после первой мировой войны Франция по мандату Лиги Наций осуществляла контроль над Сирией и Ливаном. Верховный комиссар Франции – высший представитель французской администрации.

Именно во время этих полетов А. Пуадбар впервые увидел с воздуха археологические памятники и глубоко заинтересовался проблемой использования авиации для археологических исследований. Именно по результатам этих работ им были опубликованы первые статьи по данной проблематике⁵, в то время как чисто военные отчеты были переданы командованию и, соответственно, никогда не были опубликованы.

Успех этой миссии подтолкнул высшее археологическое учреждение Франции – Академию надписей и изящной словесности – к поддержке (прежде всего финансовой) дальнейших проектов А. Пуадбара. Не менее активной была поддержка Службы древностей при Верховном комиссариате и французских военных властей. Достаточно сказать, что все полеты осуществлялись военными летчиками и на военных самолетах.

Следующим объектом деятельности А. Пуадбара стал горный район Ледж на юге Сирии, где помимо решения чисто военных задач (в этом районе разворачивались в это время действия повстанцев) он также фиксировал археологические памятники, в первую очередь остатки римских дорог⁶. Кроме того, им изучались центральные районы Сирии.

Вершиной научных успехов А. Пуадбара стала публикация книги, посвященной следам римского присутствия в пустынных районах Сирии⁷. Эта книга прославила автора не только среди специалистов, которые полностью приняли все его основные выводы, но и среди широкой публики. Один том занимал текст, второй – прекрасные фотографии, сделанные с воздуха, которые давали полное представление об археологических памятниках⁸. Для осуществления этой задачи была исследована с воздуха огромная территория на границах Сирийской пустыни: от Босры до Евфрата (полоса с юга на север, равная 750 км, а с запада на восток – от 100 до 200 км).

Меньшее влияние оказала другая большая книга – о сирийском районе Халкидика, написанная А. Пуадбаром в соавторстве с собратом по ордену – Р. Мутердом⁹, взявшим на себя обработку эпиграфического материала¹⁰. Этой книге посвящена статья Б. Гейера. Авторы установили, как они предполагали, наличие здесь римского лимеса, о котором упоминал византийский историк Малала. Причиной малого интереса к книге было несколько обстоятельств: с началом второй мировой войны прекратилась помощь вооруженных сил, и соавторы могли проводить только наземные работы, которые они также были вынуждены прекратить уже в 1942 г., наконец, обстоятельства военного времени привели к тому, что качество фотографий, представленных в книге, было очень низким.

В статье Дж. Вире рассматривается еще одно важное направление исследований А. Пуадбара – изучение важнейших портов Восточного Средиземноморья – Тира и Сидона. Особенностью этих работ было сочетание аэрофотосъемки акватории портов, что давало возможность увидеть остатки портовых сооружений, оказавшихся под водой в результате подъема уровня моря, наземных археологических исследований на прибрежной территории и собственно подводных работ, осуществлявшихся тяжелыми водолазами в скафандрах¹¹. Эти исследования

⁵ Poidebard A. Les routes anciennes de Haute-Djéziréh // CRAI. 1926. P. 236–238; *idem*. Les routes anciennes de Haute-Djéziréh // Syria. 1927. VIII. P. 55–65; *idem*. Mission d'automne (1928) en Haute-Djéziréh // CRAI. 1928. P. 1991–1994; *idem*. Mission archéologique en Haute-Djéziréh (automne 1927) // Syria. 1928. IX. P. 216–223; *idem*. Rapport. Mission en Haute-Djéziréh et Chamiye // CRAI. 1930. P. 203–206; *idem*. Mission archéologique en Haute-Djéziréh (1928). Rapport // Syria. 1930. XI. P. 33–42.

⁶ *Idem*. Reconnaissance aérienne au Ledja et au Safa (mai 1927) // Syria. 1928. IX. P. 115–123; *idem*. Reconnaissance aérienne au Ledja et au Safa (10 mai 1927) // La Géographie. Juillet-août 1929. P. 1–17.

⁷ *Idem*. La trace de Rome dans le désert de Syrie. Le limes de Trajan à la conquête arabe. Recherches aériennes (1925–1932). 2 vol. P., 1934.

⁸ А. Пуадбар умело популяризировал свои методы и выводы, выступая с докладами и лекциями в самых различных аудиториях.

⁹ Poidebard A., Mouterde R. Le limes de Chalcis. Organisation de steppe en Haute Syrie romaine. Documents aériennes et épigraphiques. P., 1945.

¹⁰ Р. Мутерд работал на Восточном факультете Университета Св. Иосифа (с которым А. Пуадбар поддерживал самые тесные контакты), вместе с Л. Жалабером издал первые выпуски «Корпуса греческих и латинских надписей Сирии».

¹¹ Отметим, кстати, что А. Пуадбар причастен к самым первым опытам использования акваланга в подводной археологии, – некоторое (хотя и очень короткое) время он работал с Ж.-И. Кусто. В частности, он помог вновь обнаружить место гибели античного корабля у Махдии (сведения о нем были утрачены после работ 1911 г.).

были отражены в двух монографиях¹², занявших достойное место среди литературы, посвященной рождавшейся тогда новой научной дисциплине – подводной археологии¹³.

В рассматриваемом сборнике большое место занимают статьи Л. Нордигяна и Т. Бозу, посвященные методике работ А. Пуадбара. Мы не будем рассматривать их сколько-нибудь подробно, поскольку они представляют сейчас чисто исторический интерес. Техника, находящаяся в распоряжении исследователей и, соответственно, их методы настолько изменились, что опыт А. Пуадбара уже утратил всякое значение. Сейчас в распоряжении исследователей имеются, помимо аэрофотоснимков, космические снимки, выполненные различными методами, мощные компьютерные программы, ориентированные на их дешифровку, кроме того, уже нет необходимости в специальных полетах для получения аэрофотоснимков, поскольку территория большинства стран уже неоднократно подвергалась официальному воздушному фотографированию и негативы и фотографии доступны специалистам (за небольшую, в общем, плату), наконец, для съемки деталей и хода работ все чаще начинают использоваться фотоаппараты, смонтированные на воздушных змеях, что очень удобно.

Мы укажем только, что аэрофотосъемка производилась с помощью устаревших уже к началу работ А. Пуадбара самолетов Potez 25 и Bréguet XIV, не приспособленных для выполнения этих задач. Фотоаппараты заряжались не пленкой, а фотопластинами, следовательно, аппарат необходимо было перезаряжать для каждого отдельного снимка. По инициативе А. Пуадбара экипаж состоял из трех человек: пилота, наблюдателя и фотографа. Первоначально А. Пуадбар выполнял функции наблюдателя. Каждый полет для съемки тщательно готовился: изучались все имеющиеся картографические материалы, намечался точный маршрут и предполагаемые места съемок. Как справедливо отмечается в сборнике, подготовка к полету была точно такой же, какой бывает подготовка к полету для нанесения бомбового удара. Предельная точность маршрута вызывалась не только научными соображениями, но и необходимостью позаботиться о безопасности экипажа в случае аварии. Съемки осуществлялись (особенно в первый период) в труднодоступных местах, население которых не очень симпатизировало французским военным. Поэтому спасатели в случае необходимости должны были быть абсолютно уверены в маршруте самолета.

Позднее, когда имя А. Пуадбара стало широко известно, он активно сотрудничал с производителями фотоаппаратов и фотоматериалов, помогая им усовершенствовать их продукцию. Как отмечает в своей статье Л. Нордигян, им был изобретен ряд светофильтров, использовавшихся при воздушной фотосъемке.

Основная часть аэрофотоснимков для первых статей и книг А. Пуадбара была выполнена профессиональными военными фотографами. Самому А. Пуадбару принадлежат, как правило, только так называемые «перспективные» снимки, которые, как оказалось, не менее, если не более, важны для понимания памятника, чем обычные вертикальные, «плановые» снимки. Только во время работ в Тире и Сидоне А. Пуадбар сам выполнил большинство снимков, о чем рассказывает в своей статье Ж. Леблан.

А. Пуадбар старался, где это было возможно, «верифицировать» наблюдения, сделанные с воздуха, наземными работами. Во время исследований в Сирийской пустыне он хотел проверить свои выводы путем обследования мест, где было зафиксировано наличие римских «милевых» столбов. Он проводил также раскопки на Тель-Браке.

Влияние исследований А. Пуадбара было огромным. Они стали известными, как мы отмечали, не только специалистам, но и широкой публике. Естественным следствием этого стало распространение его метода. Его примеру в первую очередь последовали французские археологи в Северной Африке, исследовавшие памятники римского времени, и какое-то время А. Пуадбар выступал в роли их инструктора. Затем начались работы в Карфагене. Одним из его последователей стал и выдающийся английский исследователь сэра А. Стейн¹⁴. Большие работы в Иране провел Э.Ф. Шмидт. Наконец, бесспорно, что знакомство с работами А. Пуадбара подтолкнуло С.П. Толстова к широкому использованию данных методов при исследовании памятников древнего Хорезма.

В последние годы выяснилось, что огромный фотоархив А. Пуадбара может оказаться чрезвычайно полезен и для иных целей. Его начали широко использовать, чтобы понять динамику

¹² Poidebard A. Tyr, un grand port disparu. Recherches aériennes et sous-marines (1934–1936). 2 vol. P., 1939; Poidebard A., Lauffray J. Sidon: aménagement antiques du port de Saida. Études aériennes, au sol et sous-marines. 1940–1950. Beyrouth, 1951.

¹³ См. Блаватский В.Д., Кошеленко Г.А. Открытие затонувшего мира. М., 1963.

¹⁴ См., помимо статей в данном сборнике, также Kennedy D., Riley D. Rome's Desert Frontier from the Air. L., 1990. P. 11.

развития экологической ситуации в Сирии, поскольку эти снимки (при использовании современных методов анализа) дают отправные точки для выяснения того, что произошло в сирийских степях за последние 60 с лишним лет. Подробно это рассматривается в статье Р. Жюбера и Ф. Дебен.

В данном сборнике, однако, совершенно отсутствует панегирическое начало, столь обычное для большинства трудов подобного характера. В частности, в статьях Ж.-Ф. Салля и П.-Л. Картье подробно разбираются ошибки в трудах А. Пуадбара и, что особенно важно, их причины.

Прежде всего отмечается, что целый ряд интерпретаций исторического плана оказались совершенно неверными. В частности, таковыми были выводы о лимесе в Халкидике. Все памятники, которые А. Пуадбар и его коллеги считали различными элементами системы римских пограничных укреплений, оказались большими поместьями византийского времени. Точно так же оказались весьма неточными и его предположения о системе римских укреплений по реке Хабур. Система теллей, зафиксированная им здесь, возникла в глубокой древности и далеко не на всех из них имелись остатки поселений римского времени. При этом даты существования и функциональное назначение некоторых памятников, определенных А. Пуадбаром как римские укрепления лимеса, вскоре опровергались проведенными там археологические раскопками. В частности, такой памятник, как Каср аль-Хебр аль-Гарби, оказался дворцом эпохи Омейядов (раскопки Д. Шлюмберже), точно так же к этому времени относятся Джабел Себе и Хирбет-аль-Бейда, Телль-Тинейнир – к еще более позднему времени, а Телль-Брак, который раскапывал сам А. Пуадбар, – к византийскому времени.

В чем же причина таких принципиальных ошибок как самого А. Пуадбара и многих его коллег, так и офицеров французской армии, активно им помогавшим? Предположения, которые делаются современными исследователями по этому поводу, кажутся вполне разумными¹⁵. Сирия и все соседние с ней страны до конца первой мировой войны были частями огромной Оттоманской империи. После разгрома ее согласно англо-французскому соглашению Сайкс – Пико Сирия и Ливан стали подмандатными территориями Франции, а Ирак и Палестина – Англии. На территории Сирии и Ливана, которые ранее археологически почти не исследовались, начались масштабные раскопки (достаточно вспомнить Библ, Пальмиру, Баальбек и Дура-Европос). Все эти исследования проводились при активном содействии французских властей, как гражданских, так и военных. Причина столь активной помощи – особенности французского «официального» менталитета того времени. Во Франции как среди военных, так и среди ученых жили и культивировались воспоминания о походе Наполеона в Египет, когда армию сопровождала экспедиция ученых, а также о Морейской экспедиции 20–30-х годов XIX в. Для французских руководителей того времени естественным было стремиться следовать этим примерам.

Вторым обстоятельством, которое необходимо учитывать, было широкое распространение «колониалистских» идей. Это было время расцвета колониалистской идеологии, которая сдабривалась концепциями «бремени белого человека», нашедшими свое воплощение даже в документах Лиги Наций¹⁶. В документах, определявших право Франции на мандат в Сирии и Ливане, говорилось о том, что Франция должна способствовать продвижению подмандатных территорий на пути к самоуправлению. В такой обстановке представители французских военных, гражданских и научных учреждений, естественно, вспоминали о том времени, когда европейцы господствовали на Переднем Востоке, т.е. о времени походов Александра Македонского и особенно римских завоеваний. Представители власти (включая офицеров) все были выпускниками классических школ и достаточно хорошо знали историю Греции и Рима, практически не имея представления об истории Востока. В силу этого все сколько-нибудь импозантные и регулярно обустроенные памятники воспринимались ими только как римские¹⁷. Им казалось, что в мире степей до их прихода с момента ухода римлян не происходило никаких изменений. Не избежал этой аберрации и А. Пуадбар. Именно поэтому он воспринимал многие

¹⁵ Помимо упомянутых выше статей сборника см. также *Velud Ch. Contexte historique régional des fouilles de Doura-Europos entre les deux guerres mondiales // Doura-Europos. Études II. 1988. P., 1988; Gelin M. Les fouilles anciennes de Doura-Europos et leur contexte: documents d'archives conservés dans les institutions françaises et témoignages // Doura-Europos. Études IV. 1991–1993. P., 1997; Gran-Aymerich É. Naissance de l'archéologie moderne. 1798–1945. P., 1998. P. 404–408.*

¹⁶ *Petit manuel de la Société des Nations. Genève, 1934. P. 71. Подробнее см. Gelin. Les fouilles anciennes...* P. 232.

¹⁷ Эта особенность восприятия памятников была характерна и для сэра А. Стейна – см. *Kennedy, Riley. Rome's Desert...* P. 16.

памятники византийского и омейядского времени как римские. Необходимо также подчеркнуть, что подобные взгляды были не частным явлением, но частью официальной политики Франции. Задача французских властей состояла в том, чтобы возродить инфраструктуру, существовавшую в эпоху Римской империи, и тем самым добиться перехода местного населения от кочевничества к оседлости и, соответственно, умиротворения страны.

Имелось еще одно обстоятельство – А. Пуадбар был прежде всего военным человеком, причастным к проблемам разведки¹⁸. На все памятники, которые он обнаруживал, он смотрел «военными глазами». Он видел системы укреплений на границе, линии коммуникаций, источники снабжения, часто даже там, где этого не было вовсе. Настроенность мышления на определенный стереотип заставляла группировать и интерпретировать факты соответствующим образом.

Наконец, необходимо указать на еще одно обстоятельство – сам уровень археологической методики того времени. Как отмечалось выше, А. Пуадбар стремился «верифицировать» свои наблюдения и выводы. Иногда это достаточно легко удавалось – в тех случаях, когда ему помогали латинские надписи. Попытки же проверить выводы археологическими методами оказывались, с сегодняшней точки зрения, безуспешными.

Наглядное подтверждение этому – раскопки в Телль-Браке¹⁹. Дело даже не в том, что рядовой археологический материал из этого района был совершенно неизвестен. Дело в том, что на него просто не обращали внимания. Ни керамика, ни даже монеты не исследовались (да, в сущности, даже и не фиксировались), А. Пуадбар интересовался только архитектурой²⁰. Все эти обстоятельства неизбежно приводили к ряду aberrаций, в силу чего значительная часть исторических выводов А. Пуадбара сейчас оказалась отвергнутой.

Подводя итоги, мы можем сказать, что данный сборник представляет очень большой интерес. Статьи, представленные в нем, не только воскрешают в памяти заслуги выдающегося деятеля археологии, но и заставляют думать о том, как важно знать общий исторический контекст, в котором проходили исследования, для того чтобы понять путь умозаключений ученого и правильно оценить его выводы.

Г.А. Кошеленко

© 2002 г.

MONETTE BOHRMANN. Valeurs du judaïsme du début de notre ère / Préface de Pierre Lévêque. Bern etc.: Peter Lang, 2000. XVIII, 196 p.

Книга Монетт Борман «Ценности иудаизма в начале нашей эры» состоит из одиннадцати очерков по истории иудаизма I в. по Р.Х., в основном публиковавшихся на протяжении последних десяти лет в журнале «Dialogues d'Histoire Ancienne». Наиболее подробные очерки: «Концепция истории в иудаизме» (с. 5–15), «Дождь в античном иудаизме и половодье Нила в Египте» (с. 27–36), «Ритуальная чистота в понимании ессейской общины» (с. 37–61), очерк, посвященный обвинениям иудеев в «несмешении (с другими народами)» и в «безбожии» как логическим следствиям иудейского монотеизма (с. 63–92), «Закон в иудейском обществе» (с. 93–146), «Раб в иудейском законодательстве» (с. 147–162). Три небольших очерка посвящены Иосифу Флавию.

¹⁸ Многие французские офицеры времени мандата позднее стали известными исследователями археологического прошлого Сирии. Достаточно вспомнить графа Дю Менил де Буиссона, сделавшего столь много для изучения искусства Дура-Европос, или Ш. Дильманна, бывшего офицером разведки в это время и создавшего позднее классическую работу по исторической географии Верхней Месопотамии (см. *Dilemann Ch. Haute Mésopotamie et pays adjacents. P., 1965*). Эти примеры легко умножить.

¹⁹ Отметим, кстати, что роль рабочих-землекопов выполняли на этих раскопках солдаты французской армии, как, впрочем, и в Дура-Европос во время раскопок Ф. Кюмона.

²⁰ Об уровне методики в археологических исследованиях на Переднем Востоке того времени см. *Leriche P. M. Dunand et l'archéologie au Proche-Orient au début du XX^e siècle // Topoi. Orient – Occident. V. 5. Fasc. 2. 1995. P. 435–451.*

Все очерки написаны доступно для широкого читателя, а в приложении к книге он может найти даже план Талмуда (с. 187–189). Читатель, однако, не найдет в очерках не только подробного исследования ни одной из заявленных тем (что предполагало бы полноту обзора источников и историографии), но даже и введения в современное состояние изучения соответствующих вопросов. Обычно автор довольствуется немногими ссылками на источники («дежурные» источники, которые всегда наготове: Иосиф Флавий, Талмуд – без обсуждения сложных проблем верификации талмудических преданий относительно I в. – и те кумранские документы, которые были введены в научный оборот не менее 30 лет назад) и уж вовсе случайными упоминаниями исследовательских работ. На первый взгляд, все это создает впечатление, что книга скорее находится за гранью, отделяющей научно-популярную литературу от дилетантизма в науке, нежели балансирует на этой грани¹.

Но, пожалуй, это первое впечатление не будет верным. Читатель, для которого М. Борман не станет его первым автором об иудаизме эллинистической эпохи, также сможет найти в ее книге, над чем задуматься.

Очерк о дожде и о половодье Нила отличает большое изящество и мысли, и композиции. Автор показывает совершенно симметричную противоположность воззрений иудеев и египтян. Для иудеев дождь – Божие благословение, с которым связаны многие религиозные обряды, особенно чинопоследования в праздник Кущей. Наводнение для иудеев – это «потоп», с которым, понятно, никаких хороших ассоциаций не связано. Совершенно противоположно отношение к «потопу» у египтян – что, конечно, не могло не подчеркивать лишний раз (в глазах иудеев) инфермальную природу их религии, да и их самих...

Соображения М. Борман о том, что поведение иудеев в языческом окружении было логическим следствием «взаимоотношений» их Бога с богами языческими, хотя и не кажутся абсолютно новыми, но, безусловно, выигрывают вынятностью изложения, достигнутой в свою очередь удачным использованием цитат из источников (с. 63–92).

Интересные ассоциации вызывает очерк о иудейской концепции истории, который посвящен реценции в историографической (если можно так выразиться) традиции талмудического иудаизма событий от Маккавейских войн до восстания Бар-Кохбы. Автор пишет о «пренебрежении историей (*mépris de l'histoire*)» как о характерной черте именно Талмуда и раввинистического иудаизма (с. 7: «... le désintéressement pour la chronologie est inhérent à la nature spécifique des sources juives, où le fait historique est interprété en fonction des *a priori* du judaïsme»). Автор приводит чрезвычайно удачный пример подобного «ан-историзма» иудейской традиции – «праздник» (точнее, пост) 9 числа месяца *ав*, установленный в память о разорении Храма. В каком году? Как раз это и не уточняется. Автор справедливо видит здесь подтверждение своего вывода «... относительно пренебрежения хронологией во имя *смысла*» (с. 11). Однако для доказательства другого ее вывода – о том, что данная черта раввинистического иудаизма была для него *специфична*, – следовало бы рассмотреть, как обстояло дело с историзмом в «соседних» религиозных традициях. Если бы М. Борман это проделала, то она не стала бы говорить ни о какой «специфичности» подобного явления для иудаизма.

Обратившись к традиции христианской, мы узнаем, что христианская агиография строится точно по такому же принципу. Мы говорим в данном случае не обо всей агиографии, а о той ее части, что создается как бы «стихийно», в процессе естественного развития преданий, – того, что великий болландист о. Ипполит Делеэ назвал «*Passions épiques*»². Абсолютная хронология, т.е. собственно даты, не интересуют ее вообще. Нередко они вводятся (в виде приурочения действия к определенной эпохе), но фиктивно – только для создания «исторического» контекста, который на самом деле является не историческим, а символическим. Есть, однако, два параметра, которые обладают наибольшей стабильностью и обычно связывают даже самое символическое житие с нашей грубой действительностью. Отец Делеэ – бывший преподаватель

¹ Особенно удивляет очерк о ритуальной чистоте у ессеев, в котором не обсуждаются взгляды даже Л. Шиффмана, равно как и все современные представления о происхождении ессеев и о разделении иудейского мира на секты (автор цитирует лишь работы 1950-х годов!). Само собой, что и кумранские документы при таком подходе попадают в поле зрения автора слишком выборочно – лишь те, что были опубликованы свыше 30 лет назад. Более древний ветхозаветный «фон» этих представлений – знания о котором столь обогатились в последнее время благодаря исследованиям Я. Мильгрона и его школы, сосредоточенным вокруг книги Левит, – также совершенно вне поля внимания М. Борман.

² Его основополагающая работа, вышедшая впервые в 1921 г.: *Delehaye H. Les passions des martyrs et les genres littéraires. Deuxième édition, revue et corrigée. Bruxelles, 1966 (Subsidia Hagiographica, 13 B)*. Сказанное здесь о мученичествах *mutatis mutandis* легко переносится на агиографические рассказы о всевозможных реликвиях.

математики – назвал их «агиографическими координатами». Это день памяти (как, в нашем «иудейском» случае, 9 ава) и место мученичества (в нашем случае, когда речь о Храме, оно очевидно)³.

Итак, наблюдения М. Борман о специфике восприятия истории в иудаизме говорят не очень много именно о специфике, однако безусловно представляют интерес для выяснения иудейских корней христианской агиографии. В то же время, гораздо более разработанные теоретически методы изучения христианской агиографии могли бы, вероятно, помочь при изучении преданий талмудического иудаизма.

Иногда М. Борман и сама касается иудео-христианских отношений. Нельзя сказать, что те исследования, которым она верит в этой области на слово, всегда были самыми убедительными. Чего стоит, например, вывод о заинтересованности христианства в существовании иудаизма до скончания века, да еще и в такой формулировке: «Les Juifs ne doivent pas disparaître (le christianisme ne peut pas éradiquer son origine)», подтвержденный лишь фразой Августина о том, что у иудеев есть собственное место в мировом порядке – «свидетельствовать о своем нечестии» (с. 88–89). Христианству, хотя бы в лице Августина, тут приписывается нелепая мысль о том, что для доказательства своей легитимности оно заинтересовано в сохранении «нечестия». Христианский взгляд на мироустройство (т.е. на заведомо греховное устройство нашего мира) понимается как *заинтересованность* христианства именно в таком мироустройстве. Между тем, столь грубых ошибок легко можно было бы избежать, если бы из современной историографии иудео-христианских отношений не «выпало» фундаментальное исследование: D. Judant. Judaïsme et christianisme. Dossier patristique (Paris, 1969)⁴.

Некогда Вольтер о другой книге сказал, что в ней «все, что ново, то неинтересно, а что интересно, то не ново». Эти слова нельзя полностью отнести к обсуждаемой работе. И так, ознакомиться с книгой М. Борман все-таки стоит. Там есть и новое, и интересное.

В.М. Лурье

³ См. подробно: *Delehaye H. Cinq leçons sur la méthode hagiographique*. Bruxelles, 1934 (Subsidia Hagiographica, 21). P. 7–17.

⁴ Этому глубокому и чисто академическому исследованию не повезло по цензурным условиям. Оно было написано как почтительная критика обоснования того нового отношения Римско-католической церкви к иудаизму, которое было сформулировано II Ватиканским собором. Автор – сама бывшая иудейка, обратившаяся в католичество, – ограничилась простой констатацией святоотеческих воззрений на иудаизм (которые, по ее мнению, и должны были бы отождествляться с позицией Церкви). Несмотря на предисловие римско-католического епископа, книга была уже издана без *imprimatur*, т.е. на нее не удалось получить того разрешения церковных властей, с которым выходит огромная часть научных публикаций католических авторов. Отторгнутая даже в католической среде, она пришлась тем более «не ко двору» в эпоху последующих – более идеологических, нежели академических – иудео-христианских «диалогов». «Заговор молчания» вокруг монографии Жюдан в начале 1970-х годов привел к тому, что многие современные исследователи просто не подозревают о ее существовании.

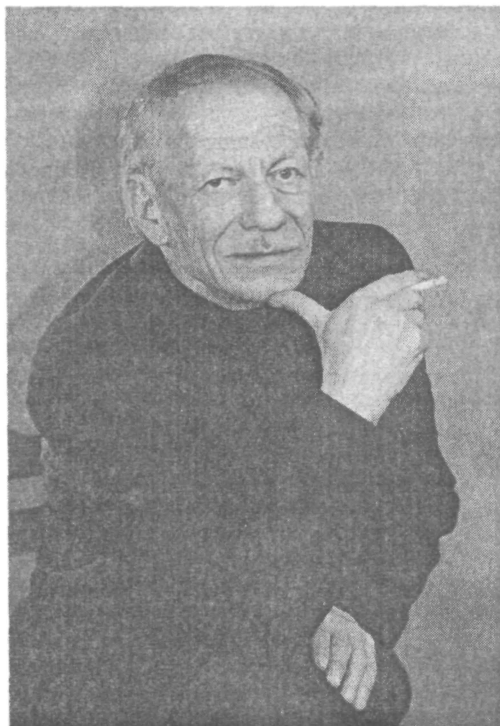

© 2002 г.

К 60-ЛЕТИЮ ЭДВАРДА ВАСИЛЬЕВИЧА РТВЕЛАДЗЕ

14 мая 2002 г. исполнилось 60 лет Э.В. Ртвеладзе, известному специалисту в области среднеазиатской археологии и нумизматики. Он родился в г. Боржоми Грузинской ССР. В 1958 г. окончил среднюю школу в г. Кисловодске. Начало его экспедиционной и научной работы связано с Кабардино-Балкарией и Ставропольским краем. Встреча с М.Е. Массоном и Г.А. Пугаченковой сыграла большую роль в жизни и дальнейшей научной работе юбиляра. В 1961 г. он переезжает в Ташкент, участвует в раскопках Старого Мерва, памятников Согда. В 1967 г. Э.В. Ртвеладзе окончил исторический факультет Ташкентского государственного университета и начал работать научным сотрудником в Институте искусствоведения им. Хамзы, а затем – и по настоящее время – заведующим отделом.

Основным районом полевых исследований Э.В. Ртвеладзе является богатая археологическими памятниками долина Сурхандарьи на юге Узбекистана. В составе Искусствоведческой экспедиции Института археологии АН Узбекистана, возглавляемой Г.А. Пугаченковой, он участвует в изучении таких важных памятников Северной Бактрии-Тохаристана, как

городища Дальверзинтепа, Будрач, могильник Биттепа. Последние годы Э.В. Ртвеладзе руководит Тохаристанской археологической экспедицией, ведущей раскопки городища Кампыртепа. Здесь впервые в археологической практике в Средней Азии полностью раскопано поселение кушанского времени (I–II вв. н.э.) площадью 4 гектара. Получены ценные материалы, характеризующие его структуру, архитектуру, фортификацию, материальную культуру и искусство. Большое значение для изучения политической истории и экономики Бактрии-Тохаристана имеют нумизматические штудии Э.В. Ртвеладзе.

Богатейшие материалы, полученные в ходе изучения памятников Северной Бактрии, легли в основу кандидатской и докторской диссертаций, защищенных им соответственно в 1975 и 1989 гг. Э.В. Ртвеладзе опубликовано более 500 научных и научно-популярных работ по истории, археологии, нумизматике Средней Азии. Он является постоянным автором журнала «Вестник древней истории».

Чрезвычайно плодотворна и педагогическая деятельность профессора Э.В. Ртвеладзе. Начиная с 1971 г. он читает курсы лекций по истории и культуре Центральной Азии и Востока в Ташкентском государственном университете, Государственном Институте востоковедения и Театрально-художественном институте. Многие ученики Э.В. Ртвеладзе защитили под его руководством кандидатские и докторские диссертации.

Юбиляр принимал участие в работе многих конференций, в том числе международных. Во время зарубежных поездок он выступал с лекциями в университетах и научных учреждениях Вашингтона, Лондона, Парижа, Турина, Никосии, Стокгольма, Цюриха, Токио, Осаки, Киото и др.

Наряду с научной и педагогической работой Э.В. Ртвеладзе ведет большую общественную деятельность – является членом редакционных коллегий нескольких научных журналов, в том числе ежегодника «Silk Road Art and Archeology», членом президиума ВАК Республики Узбекистан.

Все это принесло авторитет и широкую известность Э.В. Ртвеладзе в научных кругах не только Узбекистана, но и далеко за пределами республики. Его научная и общественная деятельность высоко оценены. В 1995 г. он избран академиком Академии наук Республики Узбекистан, стал лауреатом Государственной премии им. Беруни в области науки. В 1999 г. награжден золотой медалью и дипломом Академии художеств Республики Узбекистан. В 2001 г. его книга «Великий шелковый путь» удостоена диплома Академии наук Республики Узбекистан за лучшее исследование в области гуманитарных наук. В этом же году Э.В. Ртвеладзе награжден высшим орденом Республики Узбекистан «За выдающиеся заслуги».

Свой 60-летний юбилей Э.В. Ртвеладзе встречает в рассвете творческих сил. Мы, его коллеги, поздравляя юбиляра, желаем ему новых научных открытий, здоровья и счастья.

В.С. Соловьев

ПРЕМИЯ АКАДЕМИКА Б.Б. ПИОТРОВСКОГО

Решением редакционного совета и редакционной коллегии журнала "Вестник древней истории" премия академика Б.Б. Пиотровского за лучшую статью в журнале за 2000–2001 гг. присуждена А.А. Вигасину, автору статей по истории древней Индии (Диалог со смертью. ВДИ. 2000. № 2; «Перипл Эритрейского моря» и политическая карта Индии. ВДИ. 2001. № 1).

Сердечно поздравляем Алексея Алексеевича Вигасина, многолетнего автора нашего журнала.

© 2002 г.

К 100-ЛЕТИЮ ВЫХОДА В СВЕТ «МАТЕРИАЛОВ ПО АРХЕОЛОГИИ ХРИСТИАНСКОГО ЕГИПТА» В.Г. БОКА

В декабре 1901 г. в Санкт-Петербурге вышел в свет посмертный труд бывшего действительного члена Русского археологического общества, старшего хранителя Эрмитажа, основоположника изучения коптского искусства в России Владимира Георгиевича Бока (1850–1899) «Материалы по археологии христианского Египта». Значение этой работы трудно переоценить: до сих пор она является не только первой в отечественной историографии работой, посвященной искусству египетских христиан, но и первой капитальной работой в мировой коптологии. Издание книги на двух – русском и французском – языках позволило ознакомиться специалистам европейских стран с представленными в ней разнообразными материалами (архитектура, скульптура, живопись, памятники письменности и др.). Особую ценность представляет прилагаемый к изданию альбом с таблицами фотографий, выполненных В.Г. Бокон во время его первой поездки в долину Нила в 1887–1888 гг. Это была первая фотофиксация (причем очень высокого качества) ряда христианских памятников архитектуры, скульптуры и живописи (Белый и Красный монастыри близ Сохага, монастырь св. Иоанна Малого около Антинополя, обитель близ Эсны и др.).

Краткая история издания «Материалов». Вернувшийся в мае 1898 г. из Египта В.Г. Бок привез в Эрмитаж более трех тысяч памятников христианского и мусульманского периодов. Через несколько месяцев он (при активном содействии Я.И. Смирнова) устроил в Лоджиях Рафаэля выставку этих материалов. 16 апреля 1899 г. экспозицию посетила императорская чета, и В.Г. Бок был ее гидом. Николай II поддержал идею о постепенном издании выставленных памятников. Увы, осуществить это В.Г. Боку было не суждено – в мае он скончался. Но его горячее желание частично осуществили его друзья и коллеги по службе – В.С. Голенищев и Я.И. Смирнов. По черновым записям В.Г. Бока они воссоздали текст и подобрали иллюстративный материал. Благодаря финансовой поддержке родственницы В.Г. Бока М.Д. Игнатъевой его труд был издан. Научная ответственность Европы (Й. Стржиговский, Д.В. Айналов, К.М. Кауфман, А. Стегенчек, К. Пейбл и др.) откликнулись на него благожелательными рецензиями. До сих пор «Материалы» являются настольной книгой коптологов всего мира. Особая ценность этого издания заключается в его иллюстративной части, поскольку фотографии В.Г. Бока являются едва ли не самыми ранними (к тому же очень качественными) фотофиксациями целого ряда коптских памятников.

100-летней годовщине выхода в свет «Материалов» было посвящено научное заседание Отдела Востока Эрмитажа 19 декабря 2001 г.

Во вступительном слове заведующий Отделом Г.Л. Семенов подчеркнул основательный вклад В.Г. Бока в формирование эрмитажных собраний христианского и мусульманского Египта и его роль в изучении коптского искусства.

А.Л. Хосрова (Санкт-Петербургский филиал Института востоковедения РАН) выступил с докладом «Раскопки последних лет в оазисе Дахла (Верхний Египет)». Автор ознакомил коллег с новыми материалами, полученными австралийскими археологами, ведущими с начала 80-х годов XX в. раскопки на месте современного поселения Исмаат эль-Хараб (римское поселение Келлис). Наряду с памятниками древнеегипетской культуры (храмы бога Туту, богинь Нейт и Тапшай) здесь были открыты многочисленные тексты на греческом и коптском языках (как литературные, так и документальные), которые позволяют проследить жизнь манихео-христианской общины в этой деревне на протяжении всего IV в.

О.В. Ошарина (Эрмитаж) прочитала доклад «О группе коптских стел с изображением орла». Автор рассмотрела тип надгробий, в которых варьируются образы орла, и попыталась вскрыть причины, обуславливающие его появление на такого рода памятниках. Анализируя образ орла в совокупности с декоративно-символическими элементами надгробий, О.В. Ошарина пришла к выводу о том, что этот образ символизирует идею воскресения и спасения душ праведников.

Н.В. Семенов (Эрмитаж) познакомил собравшихся с малоизвестным некрологом на смерть В.Г. Бока, напечатанным в газете «Новое время» (7 мая 1899 г. № 8329, с. 4), а затем выступил с сообщением «Об одной группе коптских стел», характерной особенностью которых являются отверстия или ниши прямоугольной формы. По мнению докладчика, эти ниши вряд ли служили местом для установки светильников в поминающие усопших, скорее они символически обозначали вход в потусторонний мир.

Доклад *А.Я. Каковкина (Эрмитаж)* назывался «Об одном персонаже росписи "Часовни Исхода" в эль-Багавате». В этом введенном В.Г. Бокон в научный оборот памятнике среди более полусотни персонажей ветхозаветной истории изображена св. Фекла – равноапостольная первоученица, закончившая свой жизненный путь в начале II в. Автор считает этот образ ученицы и сподвижницы апостола Павла ключевым в росписи, поскольку из всех героев росписи св. Фекла является единственной свидетельницей осуществления первообетования Бога – прихода на землю Искупителя и Спасителя всего человечества.

Подводя итоги заседания, *Г.Л. Семенов* подчеркнул научную ценность докладов и сообщений выступавших и отметил положительное значение такого рода заседаний, поскольку они способствуют сохранению преемственности научных и нравственных традиций.

А.Я. Каковкин

© 2002 г.

УНИВЕРСИТЕТСКАЯ ОЛИМПИЙСКАЯ ШКОЛА-СЕМИНАР

(Москва, МГУ им. М.В. Ломоносова, 20 февраля 2002 г.)

20 февраля 2002 г. на историческом факультете Московского государственного университета им. М.В. Ломоносова состоялась очередное заседание университетского олимпийского семинара, посвященное миротворческой роли Олимпийских игр в античности и современности как важнейшей научной проблеме. В работе семинара приняли участие члены кафедры истории древнего мира исторического факультета МГУ, кафедры классической филологии филологического факультета МГУ, сотрудники Института всеобщей истории Российской Академии наук, Московской межрегиональной олимпийской академии, Московского педагогического государственного университета, Литературного института им. А.М. Горького, Российской Государственной библиотеки и других высших учебных заведений и научных учреждений. На заседании присутствовали студенты и аспиранты исторического факультета МГУ.

Заседание открыл заведующий кафедрой истории древнего мира исторического факультета МГУ проф. *В.И. Кузицин*. Отметив большую важность поднятой научной проблемы и подчеркнув преемственность основных принципов древних Олимпиад для современного олимпийского движения, В.И. Кузицин рассказал о направлениях изучения Олимпийских игр, проводимых научной группой на кафедре истории древнего мира. В рамках научно-исследовательского проекта «Олимпийские игры как феномен античной и мировой культуры» при поддержке Российского Гуманитарного Научного Фонда были проведены конференция «Олимпийские игры в истории мировой культуры» и круглый стол «Олимпийские празднества как фактор греческого этнокультурного единства»¹. Сейчас заканчивается подготовка к публикации антологии источников по Олимпийским играм в античности.

Участникам семинара была представлена новая монография Ю.В. Шанина «Олимпия. История античного атлетизма» (СПб., 2001) под редакцией В.И. Кузицина. Ю.В. Шанин посвятил истории олимпийского движения около 30 лет. Резюме его деятельности были монографии «От эллинов до наших дней» (М., 1975), «Герои античных стадионов» (М., 1979); «Олимпийские игры и поэзия эллинов. Гомер и классическая лирика VIII–V вв. до н.э.» (Киев, 1980). В новой монографии Ю.В. Шанин подводит итог своих многолетних исследований. Автор отмечает большую роль физического воспитания и агонистики в жизни эллинов. На примере панэллинских состязаний он прослеживает агонистические сюжеты древнегреческой мифологии. Значительная часть монографии посвящена теме агонистики в произведениях древнегреческой литературы: поэмах Гомера, эпиникиях Симонида, Пиндара и Вакхилида, в элегиях и ям-

¹ *Гвоздева Т.Б.* Конференция «Олимпийские игры в истории мировой культуры. К 100-летию возобновления Олимпийских игр» (Москва, 30 мая 1996 г.) // ВДИ. 1997. № 2. С. 248–250; *Гвоздева Т.Б., Ладвынин И.А.* «Круглый стол» «Олимпийские празднества (игры) как фактор греческого этнокультурного единства» (Москва, 28 мая 1998 г.) // ВДИ. 1999. № 1. С. 232–235.

бах Архилоха, Тиртея, Феогнида, Ксенофана и др. Монография проиллюстрирована репродукциями произведений античной скульптуры и керамики, а также фотодокументами из архива современных Олимпийских игр. Издание носит научно-популярный характер и рассчитано на широкий круг читателей.

В докладе *В.И. Кузицина* «Институт священного перемирия и его миротворческая роль в политической жизни древней Греции» был рассмотрен ряд важнейших проблем в изучении Олимпийских игр. Докладчик отметил большое значение олимпийского движения в античности и его влияние на религию, литературу и философию древней Греции. Периодические повторяющиеся Олимпиады сформировали особый стиль жизни эллинов, популяризировали греческий спорт. Миротворческие принципы античного «олимпизма» логично вытекали из сущности Олимпийских игр, которые были не только спортивным, но и религиозным панэллинским праздником в честь Зевса Олимпийского. Архитектурный ансамбль Альтиса создавался на основе почитания светлых, мирных и созидательных божеств, исключая их военные и разрушительные функции. В Олимпии разрабатывалась новая философская концепция олимпийского панегирия. Естественным следствием религиозной и мифологическо-философской концепции Олимпийских игр стала эхехерия. В.И. Кузицин остановился на проблемах, связанных с изучением института священного перемирия. Эхехерия вела свое начало с древних Олимпийских празднеств, проводившихся с 776 г. до н.э. (по данным «Хроник» Флегонта из Тралл). Так как Олимпийские игры были посвящены Зевсу, то спортивные состязания являлись частью религиозного ритуала. Следовательно, институт эхехерии также предполагал религиозную основу. Каждый нарушивший священное перемирие бросал вызов богам и в первую очередь Зевсу Сотеру. Наряду с религиозной основой эхехерии четко прослеживается и юридическая основа. Она состоит в том, что основание Олимпийских игр связано с заключением договора между ведущими греческими силами VIII в. до н.э., а именно – между спартанцем Ликургом, элейцем Ифитом и писейцем Клеосфеном. Этот договор признали все греческие полисы, и он стал первым юридическим документом международного права. Согласно ему, Олимпия объявлялась нейтральной зоной, в которую никто не мог вторгаться с оружием. Правила олимпийского перемирия должны были соблюдаться всеми эллинами. Элиде поручалось организовать устройство и проведение Олимпийских игр. В рамках четырехлетнего олимпийского цикла выделялись *ἱεροποιία*. Этот временной период включал в себя два календарных месяца. В него входили предварительный сбор спортсменов в Олимпии, собственно пять дней соревнований, а также чествование олимпиоников. В.И. Кузицин остановился на этимологическом анализе терминов *ἐρίηφι*, *ἐκχευρία*, *σπονδή*, а также восстановил процедуру установления времени начала Олимпийских игр и объявления эхехерии. В заключение докладчик предложил участникам семинара для рассмотрения несколько примеров нарушения эхехерии. На нарушителей налагались штрафные санкции – вплоть до отстранения от участия в Олимпийских играх.

В докладе *П.В. Нестерова* «Античная традиция олимпизма в период перехода от поздней античности к раннему средневековью» античный олимпизм был рассмотрен как социально-идеологическое явление. Переходный период П.В. Нестеров охарактеризовал как синтез античной и христианской культуры, который отразился на олимпийском движении. Типичным примером явились Олимпийские игры, проводившиеся в Антиохии до 520 г. Агональная программа в Антиохии претерпела значительные изменения. Кроме того, было отмечено снижение интегрирующей функции Олимпийских игр. Закрытие игр в Антиохии П.В. Нестеров связал с недостатком финансирования, а не с религиозными противоречиями.

Завершил программу семинара доклад проф. *Р.А. Пилюяна* «Миротворческий характер современного олимпийского движения». Докладчик предложил новый взгляд на проблему возрождения Олимпийских игр в XIX веке, связанную с личностью Пьера де Кубертена. Своей целью он видел перестройку общества через изменение человека, и олимпийское движение должно было стать механизмом этого изменения. Говоря о современных Олимпийских играх, Р.А. Пилюян отметил, что лозунг Кубертена «спорт вне политики» привел к обратному результату. Спорт «высших результатов» может быть только профессиональным, что автоматически исключает из олимпийского движения любительский спорт. Современным Олимпиадам присущи многие противоречия, которые приводят к конфликтам. Растущая коммерциализация спорта превращает чемпионаты в шоу. Античный принцип священного перемирия существует в современной олимпийской хартии только в качестве рекомендации.

Все доклады были выслушаны с большим интересом и вызвали оживленную дискуссию участников семинара, которая показала чрезвычайную важность затронутой темы. Обращение к истории олимпийского движения было признано актуальным и заслуживающим дальнейшего развития. В заключительном слове В.И. Кузицин поблагодарил всех присутствующих за участие.

Т.Б. Геоздева



ЮЛИЯ КОНСТАНТИНОВНА КОЛОСОВСКАЯ

(1920–2002)

29 марта 2002 г. скончалась доктор исторических наук Юлия Константиновна Колосовская, старейший сотрудник сектора античной истории ИВИ РАН и журнала «Вестник древней истории». Ушел из жизни крупнейший специалист по истории придунайских провинций Римской империи, редактор, автор и преданнейший друг «Вестника».

Ю.К. Колосовская родилась 7 августа 1920 г. в городе Нарофоминске в семье военнослужащего, в 1934 г. семья переехала в Москву и с этого года до конца своих дней она не покидала любимый ею город. В 1938 г. Юлия Константиновна окончила школу и поступила в ИФЛИ на исторический факультет, а в 1941 г., когда ИФЛИ был слит с МГУ, она стала студенткой кафедры древней истории истфака университета. По окончании МГУ она более пяти лет проработала политредактором (цензором) в Московском областном и городском управлении по делам литературы и издательства и лишь в 1949 г. поступила в аспирантуру МГПИ им. В.И. Ленина. Под руководством проф. В.Н. Дьякова она написала и успешно защитила в 1953 г. кандидатскую диссертацию «Дакия в период кризиса III века н.э.».

В том же 1953 г. Ю.К. Колосовская была принята на работу в Институт истории АН СССР младшим научным сотрудником в сектор истории древнего мира и направлена редактором в ВДИ. И началось ее непрерывное сотрудничество с журналом: с 1953 г. – редактор отдела критики и библиографии, с 1955 г. – редактор отдела докладов и сообщений, с 1958 г. – редактор отдела истории древнего Рима, с 1963 г. – ответственный секретарь журнала, с 1976 г. – заместитель главного редактора ВДИ, с 1989 г. – член редакционного совета – сотрудничество, закончившееся вместе с жизнью... Согласно нормам, редакционная нагрузка в журнале должна была занимать половину рабочего времени, но кто работал в ВДИ, тот хорошо знает, сколько времени уходило на организационную работу (заказ статей и рецензий), беседу или переписку с авторами в процессе редактирования, не считая часов, тратившихся на самый процесс редактирования (выверку цитат, ссылок на источники и пр.).



Ю.К. Колосовская и С.Л. Утченко на раскопках древнего города Истрии. Румыния, сентябрь 1960 г.

И наряду с такой загруженностью в ВДИ Юлия Константиновна вела большую, активнейшую научную работу по той проблематике, начало которой было намечено еще в аспирантские годы, – изучению истории римских провинций Подунавья. По итогам своих исследований в кандидатской диссертации она опубликовала две статьи: «К истории падения римского господства в Дакии» и «О романизации Дакии». С начала 1960-х годов она начала исследование другой важнейшей римской провинции Подунавья – Паннонии. Одна за другой появляются в ВДИ ее статьи – о завоевании Паннонии Римом, о ветеранском землевладении, о коллегиях императорского культа, о развитии рабства, о роли императорских отпущенников в романизации Паннонии, а также рецензии на важнейшие зарубежные исследования по истории дунайских провинций (Мочи, Томаса, Альфельди, Тудора и др.). И, наконец, в 1972 г. она завершает монографию «Паннония в I–III вв.» и в 1973 г. защищает ее в качестве докторской диссертации. Книга получила высокую оценку в рецензиях у нас (А.М. Ременникова, Н.Ф. Мурыгиной) и за рубежом.

Следующая тема, над которой начала работать Ю.К. Колосовская, – это взаимоотношения Римской империи с окружавшим ее племенным миром Европы. В 1980 г. она опубликовала в ВДИ, № 3, обзор «Проблема "Рим и варвары" в советской историографии античности последних десятилетий», где отметила и достижения в ее разработке и ряд нерешенных вопросов, требующих исследования. Она выступает с рядом докладов и статей по интересующей ее теме, назовем лишь некоторые из них: «Агафирсы и их место в истории племен Юго-Восточной Европы» (ВДИ, 1984, № 2), «Муниципализация рудничного округа Дакии» (ВДИ, 1987, № 4), «Римский наместник и его роль во внешнеполитической истории Дакии» (ВДИ, 1988, № 4), «Некоторые вопросы взаимоотношений Римской империи с варварским миром» (ВДИ, 1996, № 2), статьи о значении агиографических сочинений как исторических источников (ВДИ, 1990, № 4; 1992, № 4) и ряд других.

Завершением исследований Ю.К. Колосовской по этой проблеме стала ее монография «Рим и мир племен на Дунае в I–IV вв. н.э.», опубликованная в 2000 г. Книга охватывает и историю племен, и народов на Дунайском лимесе в этот период, и ход формирования социально-экономической структуры римских провинций, возникших в результате взаимодействия Рима и мира племен на территориях, примыкавших к Дунаю. Монография явственно показала, какой важный вклад внесла Ю.К. Колосовская в изучение этой сложной эпохи.

Но наряду с углубленной исследовательской работой Юлия Константиновна активно участвовала в создании коллективных трудов: она написала раздел по истории рабства в дунайских провинциях для книги «Рабство в западных провинциях Римской империи», главы «Среднее Подунавье с древнейших времен до конца I в. до н.э.» и «Среднее Подунавье в I–V вв. н.э.» для I тома «Истории Венгрии», главу «Римский провинциальный город, его идеология и культура» для II тома «Культура древнего Рима», разделы по истории Карпато-дунайских земель в период римских завоеваний для I тома «Истории Молдавской ССР»,

ряд параграфов по истории дунайских племен для I тома «Истории Европы», главу «Христианские общины позднеримского города на Дунае» в книге «Человек и общество в античном мире». Следует упомянуть и написанные для «Истории Румынии» две главы «Карпато-дунайские земли в VII в. до н.э. – VI в. н.э.», к сожалению, еще не опубликованные.

Но было бы недостаточно ограничивать значение творческой деятельности Юлии Константиновны ее работой в ВДИ и над собственными трудами. Надо вспомнить, скольким начинающим ученым она помогла своими советами и отзывами на диссертации и монографии, как важно было ее участие в многочисленных симпозиумах и конференциях, участие в сборниках тезисов и статей! Но особенное значение для нашей науки имели ее выступления с докладами на международных конференциях, посвященных истории придунайских народов и территорий, – в Венгрии (1958 г.), Румынии (1968 г.), Югославии (1974 г.), Австрии (1980 г.), Чехословакии (1982 г.). Ряд работ Ю.К. Колосовской переведены и изданы за рубежом.

Юлия Константиновна Колосовская заслуженно считалась одним из ведущих специалистов по истории римских провинций и народов Подунавья. Ее уход из жизни нанес невосполнимый ущерб нашему антиковедению...

Мы потеряли замечательного ученого, чуткого и верного друга. Своим душевным благородством и внешней красотой Юлия Константиновна всегда окрашивала нашу жизнь, нашу творческую работу оптимистическими красками надежды, успеха, вселяла уверенность, что дело, которому мы служим, неистребимо ни временем, ни политическими указаниями. Как ни горька наша потеря, этот оптимистический настрой, эту веру в наши творческие удачи и победы мы сохраним вместе с благодарной памятью о Ю.К. Колосовской. И сохраним навсегда.

*Редколлегия и редакция журнала «Вестник древней истории»,
Сектор античной истории Института всеобщей истории РАН*

ПРИЛОЖЕНИЕ



© 2002 г.

DICTYS CRETENSIS

EPHEMERIS BELLI TROIANI

ДИКТИС КРИТСКИЙ

ДНЕВНИК ТРОЯНСКОЙ ВОЙНЫ

Вступительная статья, перевод с латинского и комментарии

В.Н. Ярхо

Книга третья*

1. Между тем в течение всей зимы греки, пользуясь по условиям договора передышкой в войне, с величайшим напряжением и стараниями торопились со всем, чего требует при таком отдыхе военное дело. А именно, в пределах вала все воины упражнялись по указанию вождей, каждый по-разному, в своей манере. Одни метали только что изготовленные копья, не уступающие друг другу по размеру и весу; у кого не было обожженных кольев, те целый день состязались между собой в стрельбе из лука, другие пользовались камнями¹. Среди лучников особенно выделялись Улисс, Тевкр, Мерион, Эпий, Менелай. Однако вне всякого сомнения, всех их превосходил Филоктет, владелец стрел Геркулеса, достойный удивления в меткости стрельбы. А троянцы вместе со вспомогательными отрядами, не слишком приверженные военному делу и не заботясь о состоянии войска, проводили время более беспечно, и часто те и другие, нисколько не опасаясь козней, приносили Фимбрейскому Аполлону молитвы, сопровождаемые обильными жертвами. Примерно в эти же дни приходит известие, что почти все города Азии отложились от Приама и проклинают дружбу с ним, ибо у всех народов и племен после примера, данного преступлением Александра, возникло подозрение в надежности связей гостеприимства с троянцами; вместе с тем стало известно, что из всех сражений греки выходят победителями, и в настроениях многих городов произошли изменения; так, наконец, возникла тяжкая ненависть к сыновьям Приама и его царству².

* Продолжение. Начало см. ВДИ. 2002. № 1. С. 239–251; № 2. С. 246–260.

¹ Пользовались камнями. – Т.е. упражнялись, бросая в цель камни.

² Отказ окрестных с Троей городов от союзных с ней отношений не находит подтверждения в традиции.

2. Как-то в один из дней, когда Гекуба в Трое приносила моления Аполлону, туда с немногими спутниками пришел Ахилл посмотреть на торжественную церемонию. Вместе с Гекубой было там много матрон, жен старшей и ее сыновей, часть которых оказывала почет и послушание царице, остальные под благовидным предлогом молились, чтобы испросить что-либо для себя. Поликсена и Кассандра, незамужние дочери Гекубы, возносили мольбы Минерве и Аполлону в качестве жриц, увенчанные незнакомым нам варварским убором, с распущенными волосами, а Поликсена при этом еще и подготовила жертвоприношение. Ахилл, случайно обратив взор на Поликсену, был поражен красотой девицы³. Он уходит к кораблям с беспокойной душой и с растущим час от часу желанием. Спустя несколько дней, когда любовь все больше усиливалась, он призывает Автомедонта, открывает ему душу и, наконец, просит пойти к Гектору ради девицы. Гектор же велит сказать, что выдаст сестру замуж за Ахилла, если тот предаст ему все войско.

3. Вслед за этим Ахилл обещает прекратить войну, если за него отдадут Поликсену. Тогда Гектор: пусть поклянется, что выдаст войско, или убьет сыновей Плисфена и Аякса; иначе он и слышать ничего не хочет об этой сделке. Когда Ахилл узнал это, то, обуянный гневом, восклицает, что убьет Гектора в первом же сражении, как только возобновится война. Затем он, пораженный душевным смятением, бросается туда-сюда, однако, наконец, задумывается, до каких же пор все это может продолжаться. Автомедонт, видя, как он мечется в душе, а страсть со дня на день все больше разгорается, как он проводит ночь вне палатки, и боясь, как бы он не сделал чего-нибудь с собой или с упомянутыми царями, открывает все Патроклу и Аяксу. Они проводят время с Ахиллом, делая вид, что ни о чем не слышали. Он же, через некоторое время опомнившись и призвав Агамемнона и Менелая, открывает им свои чувства. Все советуют ему, чтобы вел себя разумно, поскольку вскоре станет господином той, которой не добился просьбами. Этот довод тем более заслуживал доверия, что у троянцев возникли осложнения: все города Азии, прокляв дружбу с Приамидами, предлагали нам помощь и союзничество в войне. Наши вожди благосклонно отвечали им: у нас достаточно войска и нет нужды в дополнительных отрядах, а предлагаемую дружбу, конечно, принимают сообразно с рвением каждого. Так отвечали, разумеется, потому, что верность непостоянна, намерения азиатов мало испытаны, и такая в них перемена казалась сопряженной с обманом.

4. И вот, по прошествии зимних месяцев, наступает весна, когда греки, велев всем вооружиться, подали сигнал к началу военных действий и скоро выстраивают выведенное в поле войско; то же самое без промедления делали троянцы. Итак, когда построенные с обеих сторон войска стали наступать друг на друга и сблизиться меньше, чем на расстояние броска копья, все, подбодряя друг друга, вступили в рукопашную, при том что посередине выставили конных, которые столкнулись первыми. Тогда впервые наши и вражеские цари, взойдя на колесницы, вступили в войну, взяв себе каждый возницу, чтобы правил лошадьми. И первым из всех Диомед, навав на царя пеонов Пирехма, поразил его ударом копья в лоб, а затем, когда остальные, которых царь за их доблесть взял с собой в качестве телохранителей, сплотились и отважились на сопротивление, он часть их издали поверг копьем, других же раздавил, направив на них колесницу⁴. За ним Идомей, приставив к лошадям Меридона, поверг фракийского царя Акаманта, настиг его при падении копьем и так убил. Когда Гектор, находившийся в другой части поля, увидел, что центр рассыпается, а там, где он воевал, расположены достаточно свежие силы, он примчался на помощь к тесным, взяв с собой Главка, Деифоба и Полидаманта. Нет сомнения, что эта часть врагов была бы уничтожена упомянутыми царями, если бы Гектор своим появлением не помешал нашим продвигнуться вперед, а своим – обратиться в бегство. Так греки, не допущенные до убийства оставшихся, сплотив ряды, стояли против вновь прибывших.

5. Когда всему войску вскоре стало известно о сражении в этой части поля, туда стекаются отовсюду остальные вожди, отважно сражавшиеся там, где стояли. Строй сплывается с обеих сторон, и битва возобновляется. Гектор, видя, что численностью превосходит противника, поднимает дух воинов. В весь голос обращаясь к каждому из своих, побуждает смелее сражаться с врагами; сам же, выступив вперед, ранит сражавшихся достойно злейшей Диора и Поликсены. Ахилл, завидев его среди врагов, тотчас бросается на помощь противостоящим Гектору и рьяно выступает против него, памятуя о недавнем отказе Поликсены. Вступив

³ О возникшей в эллинистическое время версии о «романе» Ахилла и Поликсены см. в комментарии Сервия к «Энеиде» Вергилия (III. 321): «Когда Ахилл воевал у стен Трои, он увидел Поликсену, влюбился в нее и условием заключения мира выставил бракосочетание с ней. Другие говорят, что Ахилл полюбил ее, когда она сама явилась к нему с отцом, чтобы выкупить тело Гектора». См. ниже, гл. 20, 24.

⁴ Гомеровским вождям колесница служит, чтобы доставлять их на поле боя (ср. ниже, гл. 6); у Диктиса, как видно, они могут сражаться, не сходя с колесницы.

в схватку, Ахилл сражает вставшего на его пути пафлагонца Пилемена, родственника Приамидов. Говорили, что он происходил от тех, кто, по преданию, вел свой собственный род от Финея, сына Агенора; дочь же Финея Олизону, когда повзрослела, взял в жены Дардан⁵.

6. Впрочем, Гектор, заметив, как Ахилл стремится к нему, чтобы сразиться, и понимая причину его ненависти, не отважился встретить натиск врага и скрылся из боевого строя. Тогда Ахилл, следуя за ним в строю врагов, в конце концов убил ударом копья возницу Гектора, после того как тот бежал на оставленной на краю поля колеснице⁶. Досаду, что из рук его вырвали злейшего врага, Ахилл начинает свирепствовать еще сильнее; вырвав копье из тела возницы, он уничтожает встречных и нападает на других, повергая их и попирая ногами. В то время как все бежали, объятые страхом, Гелен, найдя потаенное уязвимое место, неожиданно издала пронзает руку Ахилла⁷. Так в этот день перестал сражаться раненный из засады выдающийся воин, при появлении которого бежал перепуганный Гектор, а часть его соратников погибла вместе с вождями.

7. Между тем Агамемнон вместе с двумя Аяксами, перебив в другом месте сражения неведомых им людей, губят многих сыновей Приама: Агамемнон – Эсака, Деиопита, Архемаха, Лавдока и Филенора, а Аякс Оилеев и Аякс Теламонов – Милия, Астиноя, Дорикла, Гиппофоя и Гипподаманта⁸. В следующем месте битвы Патрокл и Сарпедон, удерживающие фланги без подкрепления, выступив по условленному сигналу из строя для единоборства, одновременно мечут копья, которые никому не причиняют вреда. Они отступают к колесницам, хватают мечи и устремляются навстречу друг другу. Так они провели большую часть дня, неоднократно нападая и сталкиваясь, но избегая ранений, когда, наконец, Патрокл, действуя более решительно и прикрываясь щитом, нападает на Сарпедона, обхватив его, и ударяет правой рукой сзади колена; раненого врага Патрокл опрокидывает навзничь и убивает при падении⁹.

8. Увидев это, стоявшие рядом троянцы начинают громко кричать и по сигналу всеми оставшимися силами обращают оружие против Патрокла, решив после гибели Сарпедона завязать общую битву. Но Патрокл, предвидя натиск врагов, быстро хватается лежащее на земле копье и, укрывшись щитом, стойко отражает их нападение. Бросавшегося вперед Деифоба он поражает копьем в берцовую кость и вынуждает того покинуть строй, сразив еще ранее его брата Горгифиона. Немного погодя, с приходом Аякса, разбегаются и остальные, когда появляется Гектор, уведомленный о случившемся, и быстро восстанавливает нарушенный строй, браня вождей и возвращая бегущих. При его появлении воины приободряются духом, и сражение разгорается. Сходятся войска, ведомые прославленными вождями, то наступая, то отступая; туда, где строй колеблется, устремляются подкрепления. Между тем, многие воины погибают, а удача в битве не склоняется ни на одну из сторон. После того, как воины, проведя весь день в напряженной схватке, падают от усталости, к вечеру по обоюдному согласию битва прекращается.

9. Тогда все в Трое, особенно женщины, оплакивают тело Сарпедона, наполняя все вокруг воплями и стенаниями, причем горечь утраты настолько глубоко проникает в сердце, что ей даже уступает другая жесточайшая потеря – гибель Приамидов. Столь великой казалась защита этого мужа, что с его гибелью иссякла последняя надежда. Греки же, вернувшись в лагерь, прежде всего навещают Ахилла и, справившись о ране, отмечают с радостью, что она не причиняет боли; затем заводят рассказ о славных деяниях Патрокла, и под конец обходят по очереди всех раненых. Навестив всех, расходятся по своим палаткам. Тем временем Ахилл воздает хвалу вернувшемуся Патроклу¹⁰ и побуждает его к дальнейшим подвигам в ходе войны. На рассвете все собирают тела погибших, предают огню, затем хоронят. Но по прошествии нескольких

⁵ *Взял в жены Дардан.* – Женой Дардана обычно считают Бат(и)ею, дочь первого царя Троицы Тевкра (не путать с Тевкром, сводным братом Аякса!).

⁶ Ситуация не вполне понятная: по-видимому, Ахилл настиг колесницу Гектора с оставленным при ней возницей, в то время как сам Гектор воспользовался какой-то другой.

⁷ О вмешательстве *Гелены* и ранении Ахилла традиции ничего не известно, кроме упоминания у Птолея Гефестиона. См. *Фотий*. 150b. Бегство *перепуганного Гектора* является реминисценцией из «Илиады» (XXII. 136–201).

⁸ Из названных здесь имен большинство встречается в перечне сыновей Приама у Аполлодора (III. 12, 5). *Филенор*, возможно, соответствует Филемону; имя *Астиноя* носит у Аполлодора, как и у Гомера, другой персонаж, не сын Приама.

⁹ Иначе – в «Илиаде» (XVI. 462–505).

¹⁰ *Вернувшемуся Патроклу.* – Согласно традиции, Патрокл погибает вслед за Сарпедоном, не выходя из боя: Ил. XVI. 684–857; *Аполлод.* Эпит. IV. 6.

дней, когда раны затягиваются, возникает стремление подготовить вооружение и вывести войско.

10. Но варвары, согласно мерзкому обычаю действовать без договоренности и не желая ничего иного, как вызвать переполох и устроить засаду, выйдя потихоньку раньше времени, предваряют начало сражения. Рассыпавшись по сторонам, как при обвале, поднимают неслыханный крик и бросают копья в противника, еще безоружного и не занявшего строй. Так они убивают многих из наших, среди которых беотиец Аркесилай и Схедий из криссейцев, оба – славные командиры; некоторых ранят, в их числе Мег и Агапенор, один – владыка на Эхинадах, другой – в Аркадии. При таком позорном повороте дела выступает Патрокл, пытаясь переломить военное счастье; побуждая своих и приблизившись к врагам ближе, чем положено в бою, он падает, поверженный ударом копья Евфорба¹¹. Примчавшийся тотчас Гектор прижимает распластанное тело к земле и пронзает его несколько раз подряд, а затем стремится унести с поля боя, чтобы обесславить всевозможным образом, – разумеется, желая надругаться над ним с присущим его племени высокомерию. Лишь только об этом узнает Аякс, он подбегает, оставив место, где сражался, и прогоняет копьём троянца, который уже начал вытаскивать тело. Между тем Евфорб, виновник убийства Патрокла, испытывает яростное нападение Менелая и другого Аякса, расплачивается за содеянное собственной смертью. С наступлением вечера сражение, в котором полегло к нашему позору много воинов, прекращается.

11. После того как оба войска были отведены и наши находились в безопасности, все цари приходят к Ахиллу и застают его в слезах с истерзанным печалью лицом¹². Простершись на земле и обнимая труп, он так взволновал души пришедших, что даже Аякс, стоя вблизи и утешая его, не удержался от скорбного возгласа. Не столько гибель Патрокла вызвала эти стенания, сколько напоминание о ранах, полученных в постыдные части тела; тем самым был дан худший пример, чего прежде у греков не водилось в обычае¹³. Итак, наконец, склонившегося к земле Ахилла цари поднимают уговорами и всякого рода утешениями. Тело Патрокла омывают и заворачивают, чтобы прикрыть, в основном, многочисленные раны, на которые нельзя было смотреть без содрогания.

12. По свершении этого Ахилл предупреждает, чтобы стража заботливо несла службу, дабы не нагрянул никакой враг, пока наши по заведенному обычаю заняты похоронами. Распределив между собой обязанности, все ночевали с оружием у разведенных костров. Рано поутру было решено, что пятеро вождей отправятся на гору Иду рубить лес для погребального костра Патрокла, поскольку единодушно решили устроить ему всенародные похороны. Итак, идут Иалмен, Аскалаф, Эпий и Аякс Оилейд с Мерноном. Сразу же Улисс и Диомед отмеряют место для костра в пять копий длиной и столько же в поперечнике. Из привезенного леса воздвигают костер, на него кладут покойника в дорогих одеждах, и сжигают его. О том, чтобы обрядить тело, позаботились Гипподамия и Диомедея, ибо к Диомедею юноша питал самые нежные чувства.

13. Несколько дней спустя, когда вожди отдохнули от трудностей караульной службы, на рассвете выводят войско в поле и держат весь день в боевой готовности, ожидая появления варваров. А те, видя со стен, что наши готовы к бою, в этот день уклоняются от сражения. С заходом солнца наши вернулись к кораблям. Чуть забрезжила заря, как троянцы, рассчитывая застать греков врасплох, нагло и безрассудно, как всегда, высыпают в полном вооружении из ворот и, напирая на вал, наперебой мечут копья – без особого ущерба для наших, научившихся уклоняться от таких бросков. Когда варвары, весь день метавшие копья и из-за этого уставшие, нигде не обнаруживают превосходящего их противника, наши врываются с одной стороны и, набросившись на врагов, обращают в бегство их левое крыло. Немного позже наши без особого труда вынуждают к бегству варваров, отказавшихся от боя, и на другом крыле.

14. В конце концов многие из варваров, обратившихся в бегство, под натиском преследующих с позором подобно безучастным в бою погибают, и в их числе Асий, сын Гиртака, цари ларисейцев Пилей с Гиппофоем и царь Сеста Асий. В этот же день Диомед берет в плен

¹¹ Поскольку Патрокл в изображении Диктиса гибнет в обычном бою, опрометчиво выйдя из рядов, автор опускает очень важный момент в эпической традиции: первый удар Патроклу наносит Аполлон, иначе, вопреки судьбе, в этот день была бы взята Троя (Ил. XVI. 786–804).

¹² *Истерзанным печалью*. – Т.е. с разодранными в знак печали щеками.

¹³ *Не водилось в обычае*. – Странная логика: и здесь раны в *постыдные части тела* нанесли не греки, а троянцы, т.е. варвары.

двенадцать, Аякс – сорок человек. Захвачены были также сыновья Приама Пис и Евандр¹⁴. Из греков в этой битве был убит царь кифийцев Гуней¹⁵, ранен наш вождь Идомений. В остальном, когда троянцы, укрывшись за стенами, заперли ворота, и предотвратили нападение, наши, помня о варварском бесчестии в отношении Патрокла и совлекши доспехи с вражеских трупов, сносят их вместе и бросают в реку; затем, кто кого взял в плен, всех по очереди представляют Ахиллу. А тот уже собрал останки Патрокла в урну, загасив вином тлеющий пепел, так как решил в душе забрать его с собой в отчужденную землю или, если судьба распорядится иначе, лечь в одну могилу с самым дорогим для него человеком. Пленников и вместе с ними сыновей Приама велит отвести к костру и заколоть немного поодаль от пепелища, – разумеется, в качестве жертвы манам Патрокла. И тотчас тела царевичей он бросает на растерзание собакам и заявляет, что перестанет спать на земле не ранее, чем отомстит виновнику горя его кровью.

15. Спустя несколько дней вдруг становится известно, что Гектор в сопровождении небольшой охраны отправился встречать Пенфесилею. Эта царица амазонок, от роду воинственная и неукротимая по отношению к соседям, славящаяся пышным доспехом, привлеченная то ли вознаграждением, то ли желанием воевать, прибыла на помощь Приаму. Тогда Ахилл, взяв с собой верных людей, спешно укрылся в засаде и опередил врага, не подозревавшего об опасности; когда тот переправлялся через реку, Ахилл на него напал. Так он убил царевича и всех его спутников, не ожидавших от врага такой хитрости. А одного из схваченных сыновей Приама, отрубив ему тут же руки, отправляет в город сообщить о происшедшем. Сам же, ожесточенный убийством ненавистнейшего врага и терзаемый воспоминанием о своем горе, снимает с него доспехи и за ноги привязывает тело к колеснице, всходит на нее и велит Автомедонту погонять коней. Так, наступив колесницу по полю, на котором ее было видно отовсюду; Ахилл мчится, волоча по земле тело врага и демонстрируя недостойное наказание.

16. Когда со стен Трои увидели доспехи Гектора, выставленные греками по приказу Ахилла на виду у врагов, и отосланный царем сын Приама рассказал о происшедшем, такие по всему городу раздались горестные вопли, что даже птицы, говорят, падали с небес, сраженные криком, в то время как наши отвечали им шумным глумлением. В Трое со всех сторон запирают ворота. Оскверняется вид царства¹⁶, и лик города покрывается, как положено, горестным трауром. Как обычно бывает при таком известии, люди в страхе собираются в одном месте и сразу же без всякой причины расходятся по сторонам. То слышатся частые рыдания, а то по всему городу воцаряется звенящая тишина. В этой обстановке некоторые выражают опасение, что ночью греки пойдут на штурм и разрушат город, защищаемый только стенами после гибели столь славного вождя; другие твердили, что Ахилл присоединил к своему войску Пенфесилею, которое шло на помощь Приаму, и таким образом окончательно разгромил и подкрепления; с гибелью Гектора троянцы лишились всякой надежды на спасение, потому что только один он в этом городе победоносно сражался против стольких тысяч полководцев и всевозможных врагов. И хотя он был знаменит в народе воинской славой, никогда, однако, сила не преобладала в нем над здравым умом¹⁷.

17. Между тем, у греков, когда Ахилл вернулся к кораблям и выставил на всеобщее обозрение тело Гектора, печаль, которой люди были охвачены незадолго до этого из-за гибели Патрокла, сменяется радостью после гибели внушавшего страх врага. И тогда все решают в честь того, что прошел страх перед врагом, отпраздновать это событие играми с общепринятым единоборством. Тем не менее народ, собравшийся смотреть на состязания, а не участвовать в них, был вооружен и находился в боевой готовности, – разумеется, чтобы не напали по своему обычаю коварно враги и не испортили праздник. Итак, Ахилл предлагает установить для победителей достойные их награды. После того, как все было использовано, он приглашает вождей занять места, и садится сам, выделяясь среди всех. Победителем в беге колесниц на четверке провозглашается Евмел, на парной запряжке награды удостаивается Диомед, вторым после него – Менелай.

18. Далее, для состязания лучников, в котором выделялись Мерион и Улисс, ставят два шеста; между ними наверху натягивают тончайшую нить, а посредине подвешивают на шнуре голубку. Суть состязания в том и состояла, чтобы попасть в нее. Пока участники понапрасну

¹⁴ Пис и Евандр. – Евандра называет среди сыновей Приама Аполлодор (III. 12. 5), имя Писа носят в традиции совершенно другие персонажи.

¹⁵ Гуней был раньше (I. 17) назван предводителем перребов.

¹⁶ Оскверняется вид царства. – Т.е., люди осылают головы прахом, раздирают себе щеки и т.д.

¹⁷ Сила не преобладала над здравым умом. – Очевидная полемика с той ситуацией в «Илиаде» (XVIII. 284–313), где Гектор оставляет троянцев в поле вопреки совету Полидаманта и тем обрекает многих на гибель.

прилагали старания, Улисс с Мерионом поразили цель, и все стали возносить им хвалу, тогда Филоктет пообещал попасть стрелой не в голубку, а в шнур, на котором она была подвешена. Цари подивились трудности задачи, однако Филоктет сдержал обещание не столько благодаря удаче, сколько искусному мастерству: нить была перебита, и голубка упала при всеобщем восхищении народа. Награды в этом состязании получили Мерион и Улисс, Филоктета же Ахилл награждает в чрезвычайном порядке двойным даром¹⁸.

19. Среди соревнующихся в беге на большой дистанции первенствует Аякс Оилеев, второй после него – Полипет. Победителями выходят в беге на короткое расстояние – Еврипил, на двойное – Махаон, в прыжках – Глеподем, в метании диска – Антилох. Неприсужденной осталась награда за борьбу, потому что Аякс, схватив Улисса поперек тела, бросает его наземь, но тот, падая, оказывается между его ногами и с силой обхватывает их, так что Аякс стремительно падает на землю, едва не став победителем. В кулачном бою и прочих состязаниях в рукопашную тот же Аякс Теламонов одерживает победу. Наконец, в беге в доспехах всех превзошел Диомед. Затем, когда награды состязавшимся были розданы, Ахилл предлагает один из самых почетных даров Агамемнону, другой Нестору, затем – Идоменею, после них – Подалирию, Махаону и остальным вождям в соответствии с их заслугами, напоследок – соратникам павших в бою. Им он поручает, когда представится случай, отослать дары их близким. С наступлением вечера и завершением состязаний и после раздачи наград все разошлись по своим палаткам¹⁹.

20. А на рассвете Приам, которому скорбь не позволяла надеть ни царскую одежду, ни какую-либо другую, достойную его имени и славы, покрывшись траурным платьем, пришел к Ахиллу, умоляя его жестами и выражением лица; с ним вместе – Андромаха, достойная сочувствия не менее, чем Приам. Всячески себя истерзав²⁰, в сопровождении двух малолетних сыновей (Астианакта, которого некоторые называли также Скамандрием, и Лаодаманта²¹), она присоединяла свои мольбы к мольбам Приама, который, ослабев от горя и старости, опирался на плечо своей дочери Поликсены²². Далее следовали повозки, полные золота, серебра и драгоценных одежд, в то время как троянцы со стен наблюдали за свитой царя. При появлении его среди греков неожиданно воцаряется удивительная тишина и вскоре навстречу ему выходят цари, жаждущие узнать о причине его прихода. Когда Приам видит, что они направляются к нему, тотчас осыпает лицо и голову прахом и всяким сором, а затем просит, чтобы они, сжалившись над его участью, сопроводили его к Ахиллу в качестве просителей. Нестор, помня о возрасте и участи Приама, сострадает ему, Улисс, напротив, нападает с бранью и напоминает, что тот в кауну войны говорил на совете в Трое послан²³. Когда Ахилл известил обо всем, он через Автомедонта велит привести Приама, а сам держит за пазухой урну с останками Патрокла.

21. Итак, когда наши вожди вошли вместе с Приамом, царь, обняв колени Ахилла: «Не ты, – говорит, – являешься причиной такой моей судьбы, а кто-то из богов, который в моем преклонном возрасте, достойном сострадания, довел меня, уже истомленного и ослабленного плечом по сыновьям, до такого несчастья. Ведь они, по молодости уверенные в прочности царской власти, всегда стремясь любым способом удовлетворить желания души, приутожили гибель себе и мне. Без сомнения, у юных великовозрастные старики вызывают презрение. Поэтому, если с моей гибелью другие узнают меру подобного поведения, я предоставляю себя, если угодно, смертной казни: несчастный, подавленный и истомленный горем из-за бедствий, я явлю людям самое жалкое зрелище, когда ты лишишь меня последнего слабого дыхания. Вот я здесь, ни о чем не прошу, если хочешь, отдай меня под стражу как пленника. Я полностью лишился былого счастья, потому что с гибелью Гектора рухнула основа царства. Но, если

¹⁸ В «Илиаде» (XXIII. 850–883) Филоктет еще не может принимать участия в состязании, а соревнуются Тевкр и Мерион. Первый стрелой перерезает шнур, второй поражает в воздухе освободившуюся от привязки голубку.

¹⁹ Ср. описание погребальных игр в честь Патрокла – Ил. XXII. 262–897.

²⁰ Себя истерзав. – Ср. прим. 16.

²¹ В «Илиаде» (VI. 402 сл.) Скамандрием называет своего сына Гектор, а Астианактом – троянцы. Обычно считается, что он и был единственным сыном у Гектора и Андромахи. Лаодамант – фигура неясная, не говоря уже об остальных сыновьях Гектора, которых Диктис упоминает ниже: III. 21; V. 13, 16; VI. 12.

²² Появление Приама в сопровождении двух женщин было, по-видимому, впервые изображено у Птолемея Гефестнона (см. пересказ Фотия, 151b). Совсем иначе у Конона. 46 (там же, 140b).

²³ Говорил послан. – См. выше, I. 6, 12. Участие вождей во встрече Приама с Ахиллом не находило поддержки в традиции.

я кровью сыновей и своим горем уже уплатил Греции достаточную пеню за злонамеренные помыслы близких, то сжался над моим возрастом и, вспомнив богов, обрати душу к состраданию: отдай умоляющим детям не живого отца, а хоть его тело. Вспомни своего отца, посвятившего всю заботу и попечение тебе и твоему благу. Пусть хоть у него все свершится по его воле и свою старость он проживет по-иному, чем я».

22. Так говоря, он понемногу слабеет духом, перестает владеть телом и окончательно умолкает; это невыносимо жалкое зрелище порождает боль у всех присутствующих. Затем Андромаха простирает перед Ахиллом малолетних сыновей Гектора и сама с горьким плачем молит, чтобы ей было разрешено хотя бы взглянуть на тело супруга. В этих столь прискорбных обстоятельствах Феник поднимает Приама и побуждает его вернуть себе присутствие духа. Тогда царь, немного придя в себя, преклонив колена и ударяя руками по голове: «Где, – говорит, – то истинное милосердие, которое было присуще грекам? Или оно не простирается только на Приама?»

23. Всех уже охватила скорбь, когда Ахилл сказал, что с самого начала Приаму следовало удерживать сыновей от допущенного ими проступка и самому, попустительствуя им, не становиться соучастником преступления. Десять лет тому назад он, во всяком случае, не был настолько изнурен старостью, чтобы вызвать презрение близких, однако их души охватило стремление завладеть чужим добром, причем не только женщиной, но и богатствами Атрея и Пелопа, что было совершенно недопустимым. В высшей степени справедливо, чтобы они понесли за это тяжкое наказание. Следуя обычаю военного времени, греки отдали тела врагов, сколько бы их не истребила битва, для погребения, но Гектор, нарушив принятый людьми обычай, дерзнул похитить из битвы тело Патрокла – конечно, ради издевательства и осквернения; этот позор необходимо смыть карами и муками, чтобы греки, а после них и другие народы, вспоминая о месте, не нарушали установленный людьми обычай. Отнюдь не ради Елены или Менелая войско, оставив дома и малых детей, проливает свою и вражескую кровь, терпит лишения во время войны; оно желает установить, варвары или греки обладают первенством, хотя причиной начавшейся войны стала женщина. Ведь, насколько сами троянцы радовались чужому добру, настолько горевали те, которые его потеряли. Эти слова Ахилл сопровождает злоречивыми проклятиями и утверждает, что после взятия Илиона он добьется кровавой расплаты от той, ради которой Патрокл, потеряв родину и родителей, лишился даже успокоения в своем одиночестве²⁴.

24. Затем следует совет с вождями. Все они сходятся в том, чтобы Ахилл, приняв все, что пригезено, выдал бездыханное тело. Поскольку все с этим согласились, расходятся по своим палаткам. Вскоре Поликсена, обняв колени вошедшего Ахилла²⁵, обещает ему отдать себя добровольно в рабство в обмен на выдачу тела. Юноша до такой степени взволнован этим зрелищем, что, хоть он и стал злейшим врагом Приаму и его царству из-за гибели Патрокла, однако при воспоминании о сыне и отце не в состоянии удержать слез. Взяв за руку Поликсену, он поручает заботу о ней Фенику, как это было сделано ранее в отношении Приама. Царь, однако, говорит, что не избавится от печали и теперешних бед. На это Ахилл заявляет, что пойдет навстречу ему не прежде, чем тот, успокоившись духом, отведает вместе с ним пищи. Тогда царь, опасаясь отказом помешать исполнению обещанного, решил со смирением принимать все, что велят.

25. После того как отряхнули прах с волос Приама и омыли, юноша приглашает его со спутниками к столу. Когда все насытились, Ахилл говорит: «Скажи мне теперь, Приам, по какой столь веской причине вы считаете нужным удерживать у себя Елену, а не отвергнете ее, как если бы имели дело с дурным предзнаменованием, при том, что ваши военные запасы со дня на день убывают, а бедствия и несчастья возрастают? Вы ведь знаете, что она предала родину, родителей и высокочтимых братьев²⁶, что является самым недостойным. Ведь они прокляв ее преступление, не вступили в военный союз, – разумеется, чтобы не содействовать возвращению на родину той, о невиновности которой и слышать не хотят²⁷. Так почему же вы, видя, что она вошла в ваш город бедой для всех, не выкинули ее? Почему не выпроводили с проклятиями за городские стены? А те старики, чьих сыновей день изо дня истребляют

²⁴ *Лишился успокоения.* – Ахилл, по мнению Диктиса, хочет сказать, что для души Патрокла были бы успокоением почетные похороны, но они, как известно, состоялись, так что всю эту напыщенную риторику надо отнестись на счет Диктиса.

²⁵ *Вошедшего Ахилла.* – Непонятно, куда он вошел, если вся предыдущая сцена происходила в его палатке.

²⁶ *Высокочтимых братьев.* – Кастора и Полидевка.

²⁷ От приглашении братьев Елены к войне другим источникам неизвестно.

битвы? Неужели они до сих пор не поняли, что именно она является причиной стольких смертей? Может быть, по воле богов ваш ум повредился настолько, что во всем городе не нашлось никого, кто, печалься об общей гибели, не связал бы судьбу родины, клонящейся к упадку, с гибелью Елены? Что касается меня, то я из уважения к твоему возрасту и мольбам вождей верну тело и никогда не позволю себе сделать то, что ставится в вину врагам как порок»²⁸.

26. На это Приам с горестным стоном отвечает, что не без воли богов на людей обрушивается столько несчастий, потому что божество является источником блага и бед для смертного и не столько ему отпущено счастья, сколько насилия и враждебности. Впрочем, из всех царей он считал себя наисчастливейшим отцом пятидесяти сыновей от разных матерей вплоть до самого дня рождения Александра, избежать которого он не мог, несмотря на божественное предсказание. Ибо Гекуба, беременная им, увидела во сне, что родила факел, от которого запылала Ида и скоро пламя, распространившись на храмы богов, подожгло их и, наконец, весь город обратился в пепел, кроме не затронутых огнем и не поврежденных домов Антенора и Анхиса. Когда арусники²⁹ получили это известие и предсказали, что весь народ ожидает погибель, решено было убить младенца. Однако Гекуба из присущей женщинам жалости тайно передала его на воспитание пастухам на Иде. Не смогла она погубить его, уже повзрослевшего, когда дело открылось, будь он даже злейшим врагом, – настолько видным и статным он стал. Затем его, уже женатого на Эноне, охватило желание посетить дальние страны и царства. Из своих странствий привез он Елену, при том, что некое божество настойчиво возбуждало настроение всех граждан, а ему она и вовсе была в радость, и никто не решался ее отвергнуть, так как считал, что его лишат сына или кого-нибудь из ближайших родственников³⁰. Из всех противился один Антенор, благоразумный муж в мире и на войне, который сразу после возвращения Александра, решил отлучить от пенатов своего сына Главка за то, что он последовал за Александром в его свите. В остальном для Приама, поскольку все рушится, самое желанное, приблизиться к пределу жизни, оставив заботу об управлении царством; терзает его только мысль о Гекубе и дочерях, которые после гибели Трои окажутся пленницами неизвестного и надменного владыки.

27. Затем он велит показать юноше все, что привез для выкупа сына. Из этого Ахилл приказывает забрать золото, серебро и кое-что приглянувшееся из одежды; остальное, собрав вместе, дарит Поликсене и выдает тело. Получив выпрошенное тело сына, царь то ли в благодарность, то ли беспокоясь о дочери на случай, если падет Троя, обняв колени Ахилла, просит, чтобы тот позаботился о Поликсене и взял ее себе. В ответ юноша заметил, что в свое время обдумает и это; а пока велит ей возвращаться с отцом. Так Приам, получив тело Гектора, всходит на колесницу и вместе со свитой возвращается в Трою.

(Окончание следует)

²⁸ *Не позволю себе сделать.* – Слова эти не совсем согласуются с поведением Ахилла в конце гл. 14.

²⁹ *Арусники.* – Правильнее: гарусники; в Риме – прорицатели, предсказывавшие будущее по внутренностям жертвенных животных.

³⁰ Приам явно искажает картину, нарисованную в I. 7.

СПИСОК СОКРАЩЕНИЙ

- АО** – Археологические открытия. Москва
АМА – Античный мир и археология. Саратов
ВИИП – Военно-исторические исследования в Поволжье. Саратов
ЗООИД – Записки Одесского общества истории и древностей. Одесса
ИАК – Известия Археологической Комиссии. Санкт-Петербург
МИА – Материалы и исследования по археологии СССР. Москва
ХСб – Херсонесский сборник. Севастополь
ААASH – Acta Antiqua Academiae Scientiarum Hungaricae. Budapest
AJA – American Journal of Archaeology. New York
AK – Antike Kunst. Olten
ANRW – Aufstieg und Niedergang der römischen Welt. Berlin – New York, 1972–...
ASP – *Posener-Kriéger P., Cenival J.L. de. The Abu Sir-Papyri.* L., 1968
AW – Antike Welt. Mainz
BAR – *Breasted J.H. Ancient Records of Egypt. I–V.* Chicago, 1906
BIFAO – Bulletin de l'Institut français d'Archéologie orientale. Le Caire
BSFE – Bulletin de la Société française d'Égyptologie. Paris
CdE – Chronique d'Égypte. Bruxelles
CG – Catalogue général du Musée du Caire. Le Caire
CG 1295–1808 – *Borchardt L. Denkmäler des Alten Reichs I–II.* Berlin, 1937–1964
CEG – *Hansen P.A. Carmina epigraphica Graeca saeculorum VIII–V a. Ch. n.* Berlin, 1983
CIG – Corpus Inscriptionum Graecarum. Berlin, 1828–1877 / Ed. *A. Boeckh, J. Franz, E. Curtius et A. Kirchhoff*
CIL – Corpus Inscriptionum Latinarum, consilio et auctoritate Academiae litterarum regiae Borussicae editum. Berlin, 1863–...
CQ – Classical Quarterly. Oxford
CVA – Corpus Vasorum Atticorum
GM – Göttinger Miszellen. Göttingen
CRAI – Comptes rendus des séances de l'Académie des Inscriptions et Belles-Lettres. Paris
EAZ – Ethnographisch-archäologische Zeitschrift. Berlin
FGrH – Die Fragmente der griechischen Historiker. Hrsg. von *F. Jacoby.* B., 1923–1958
IG – Inscriptiones Graecae. Berlin, 1903–...
ILTun – *Merlin A. Inscriptions latines de la Tunisie.* P., 1944
IMS – Inscriptions de la Mésie Supérieure / Ed. *F. Papazoglu et al.* Belgrad, 1976
JARCE – Journal of the American Research Center in Egypt. Boston
JDAI – Jahrbuch des deutschen archäologischen Instituts. Berlin
JEA – The Journal of Egyptian Archaeology. London
JHS – The Journal of Hellenic Studies, Society for the Promotion of Hellenic Studies. London
JG – Junker H. Giza I–XII. Wien–Leipzig, 1929–1955
LSJ – *Liddel H.G., Scott R., Jones H.S. A Greek-English Lexicon.* Oxf., 1940
MDAIK – Mitteilungen des deutschen archäologischen Instituts. Abteilung Kairo. Wiesbaden–Mainz
MDAIR – Mitteilungen des deutschen archäologischen Instituts. Römische Abteilung. Mainz
MM – *Mariette Aug. Les Mastabas de l'Ancien Empire.* P., 1885
OGIS – *Dittenberger W. Orientis graeci inscriptiones selectae. I–II.* Leipzig, 1903–1905
Or. – Orientalia. Roma
PSAS – Proceedings of the Seminar for Arabian Studies. London
RAR – *Kaplony P. Die Rollsiegel des Alten Reichs I–IIA–B.* Bruxelles, 1977–1981
RÉS – Répertoire d'Épigraphie Sémitique. I–VIII. Paris, 1900–...
Rh.M – Rheinisches Museum für Philologie. Frankfurt am Main
RHR – Revue de l'Histoire des Religions. Paris
RIC – *Southerland C.H.V., Carson R.A.G. The Roman imperial coinage.* Oxford, 1984–
SAK – Studien zur altägyptischen Kultur. Hamburg
SEG – Supplementum epigraphicum graecum. T. 1–25. Leiden, 1923–1971; T. 26. Amsterdam, 1979–...
Syll.³ – *Dittenberger W. Sylloge inscriptionum graecarum.* 3 ed. Leipzig, 1915–1924. 4 vol.
Urk. I – *Sethe K. Urkunden des alten Reiches, Ht 1–4.* Leipzig, 1932–1933
Wb. Wörterbuch der ägyptischen Sprache. I–V. Die Belegstellen I–V. B., 1982
ZAS – Zeitschrift für ägyptische Sprache und Altertumskunde. Leipzig–Berlin
ZPE – Zeitschrift für Papyrologie und Epigraphik. Bonn

СОДЕРЖАНИЕ

Виноградов Ю.Г. – Левкон, Гекатей, Октамасад и Горгипп (<i>Процесс интеграции Синдики в Боспорскую державу по новелле Полиэна (VIII, 55) и вотивной эпитафии из Лабриса</i>)	3
---	---

Богданов И.В. (Санкт-Петербург) – Чужеземцы – служители пирамидного культа	23
Иванчик А.И. (Москва) – Кем были «скифские» лучники на аттических вазах эпохи архаики? I	33
Смирнова О.П. (Москва) – «Virgo tacita»	56

ПУБЛИКАЦИИ

Фролова Н.А. (Москва) – Корпус монет синдов (<i>Первая половина – конец V в. до н.э.</i>)	71
--	----

ДИСКУССИИ И ОБСУЖДЕНИЯ

Международный «круглый стол» «Проблемы истории и археологии Херсонеса Таврического»

Ковалевская Л.А. (Севастополь), Сарновски Т. (Варшава) – О хозяйственном укладе одной из херсонесских усадеб в позднеримское время	85
Крыжицкий С.Д., Зубарь В.М. (Киев) – К вопросу об архитектурной реконструкции и интерпретации строительных остатков римского опорного пункта, открытых на территории современной Балаклавы	92

ДОКЛАДЫ И СООБЩЕНИЯ

Никулина Н.М. (Москва) – Об эгейской глиптике	104
Нефёдкин А.К. (Санкт-Петербург) – Развитие эмблематики на древнегреческих щитах	116
Махлаюк А.В. (Нижний Новгород) – Римская императорская армия в контексте социальной истории (<i>Wesch-Klein G. Soziale Aspekte des römischen Heerwesens in der Kaiserzeit (Heidelberger Althistorische Beiträge und Epigraphische Studien. Bd 28). Stuttgart, 1998; Alföldy G., Dobson B., Eck W. (Hrsg.). Kaiser, Heer und Gesellschaft in der römischen Kaiserzeit. Gedenkschrift für Eric Birley (Heidelberger Althistorische Beiträge und Epigraphische Studien. Bd 31). Stuttgart, 2000.</i>)	130

ДРЕВНИЕ ЦИВИЛИЗАЦИИ: НОВЫЕ ОТКРЫТИЯ

Международный «круглый стол» «Проблемы археологии Подонья в скифскую эпоху»

Медведев А.П. (Саратов) – Античная традиция и археологические реалии скифского времени на Среднем и Верхнем Дону (<i>Проблемы этнокультурной интерпретации</i>	154
Кореняко В.А. (Москва) – Общее и особенное в культурах «скифо-сакского типа»	167

Международный «круглый стол» «Древняя Аравия. Новые открытия»

Буффа В. (Рим) – Культура Сабир и ее место среди культур бронзового века прибрежного Йемена и Северо-Восточной Африки: предварительные замечания	175
Мегре А. де (Неаполь) – Первый сезон раскопок «Храма I» в Йеха (Эфиопия)	184

ИЗ ИСТОРИИ НАУКИ

- Фролов Э.Д.* (Санкт-Петербург) – Исповедь великого ученого: к публикации латинской автобиографии Ульриха фон Виламовиц-Мёллендорфа..... 191

В МУЗЕЙНЫХ СОБРАНИЯХ МИРА

- Очир-Горяева М.А., Лана Н.Л.* (Элиста) – Комплекс сарматского воинского погребения из фондов Калмыцкого республиканского краеведческого музея 200

КРИТИКА И БИБЛИОГРАФИЯ

- Парфенов В.Н., Смыков Е.В.* (Саратов) – Ю.К. Колосовская. Рим и мир племен на Дунае I–IV вв. н.э. М., 2000..... 206
- Суриков И.Е.* (Москва) – Л.А. Пальцева. Из истории архаической Греции: Мегары и мегарские колонии. СПб., 1999 212
- Нефёдкин А.К.* (Санкт-Петербург) – M. Mielszarek. The Army of the Bosporan Kingdom / Trans. by N.V. Sekunda (Studies in the History of the Ancient and Medieval Art of Warfare. V. IV.) Łódź, 1999 217
- Пьянков И.В.* (Новгород) – Marek J. Olbrucht. Parthia et ultiores gentes: die politischen Beziehungen zwischen dem arsakidischen Iran und den Nomaden der eurasischen Steppen. München, 1998 219
- Кошленко Г.А.* (Москва) – Aux origines de l'archéologie aérienne. A. Poidebard (1878–1955). Contributions réunies par L. Nordiguian et J.-F. Salles. Beyrouth, 2000 228
- В.М. Лурье* (Санкт-Петербург) – Monette B o h r m a n n . Valeurs du judaïsme du début de notre ère / Préface de Pierre Lévêque. Bern etc., 2000 233

PERSONALIA

- К 60-летию Эдварда Васильевича Ртвеладзе 236

НАУЧНАЯ ЖИЗНЬ

- Каковкин А.Я.* (Санкт-Петербург) – К 100-летию выхода в свет «Материалов по археологии христианского Египта» В.Г. Бока 238
- Гвоздева Т.Б.* (Москва) – Университетская олимпийская школа-семинар (Москва, МГУ им. М.В. Ломоносова, 20 февраля 2002 г.) 239

-
- Юлия Константиновна Колосовская (1920–2002) 241

ПРИЛОЖЕНИЕ

- Диктис Критский. Дневник Троянской войны. Книга III. Вступительная статья, перевод и комментарии *В.Н. Ярхо* (Бордо) (продолжение) 244

CONTENTS

Yu.G. Vinogradov – Leucon, Hecataeus, Oktamasades and Gorgippos (<i>The Integration of Sindica into the Kingdom of Bosporus according to the Novel Polyaeus (VIII, 55) and the Votive Epigram from Labrys</i>)	3
<hr/>	
I.V. Bogdanov (St.-Petersburg) – Foreigners as Pyramid Temple Personnel	23
A.I. Ivantchik (Moscow) – Who were the ‘Scythian’ Archers on Archaic Attic Vases? I	33
O.P. Smirnova (Moscow) – <i>Virgo tacita</i>	56
PUBLICATIONS	
N.A. Frolova (Moscow) – The Corpus of Sindian Coins (<i>First Half – End of the V c. BC.</i>)	71
DISCUSSIONS	
<i>International «Round Table» «The Problems of History and Archeology of Tauric Chersonesus»</i>	
L.A. Kovalevskaya (Sevastopol), T. Sarnovski (Warsaw) – On the Economic Base of One of the Chersonesian Villas during the Late Roman Time	85
S.D. Kryzhitsky , V.M. Zubar (Kiev) – On the Architectural Reconstruction and Interpretation of the Building Remains of a Roman Strong Point on the Territory of Modern Balaklava	92
REPORTS AND COMMUNICATIONS	
N.M. Nikulina (Moscow) – The Aegean Glyptics	104
A.K. Nefedkin (St.-Petersburg) – Development of Blazonry on the Ancient Greeks’ Shields	116
A.V. Makhlayuk (Nizhnij Novgorod) – The Roman Emperor’s Army in the Context of the Roman History (<i>Wesch-Klein G. Soziale Aspekte des römischen Heerwesens in der Kaiserzeit (Heidelberger Althistorische Beiträge und Epigraphische Studien. Bd 28). Stuttgart, 1998; Alföldy G., Dobson B., Eck W. (Hrsg.). Kaiser, Heer und Gesellschaft in der römischen Kaiserzeit. Gedenkschrift für Eric Birley (Heidelberger Althistorische Beiträge und Epigraphische Studien. Bd 31). Stuttgart, 2000</i>)	130
ANCIENT CIVILIZATIONS: NEW DISCOVERIES	
<i>International «Round Table» «The Problems of Archaeology of the Lower Don Region in the Scythian Epoch»</i>	
A.P. Medvedev (Saratov) – Antique Tradition and Archaeological Reality of the Scythian Time on the Middle and Upper Don (<i>Problems of Ethnocultural Interpretation</i>)	154
V.A. Korenyako (Moscow) – Common and Special in the Cultures of Scytho-Sakian Type	167
<i>International «Round Table» «Ancient South Arabia. New Discoveries»</i>	
V. Buffa (Rome) – The Sabir Cultural Sequence in the Frame of the Archaeology of Coastal Yemen and Northeast Africa Bronze Age: a Provisional View	175
A. de Maigret (Naples) – The First Excavation Campaign in «Temple I» at Yeha (Tigray, Ethiopia)	184
PAGES OF HISTORIOGRAPHY	
E.D. Frolov (St.-Petersburg) – A Confession of the Great Scholar on the Occasion of the Publication of the Latin Autobiography by Ulrich von Wilamowitz-Moellendorff	191
IN WORLD MUSEUMS	
M.A. Ochir-Goryaeva , N.L. Lapa (Elista) – A Sarmatian Military Burial Complex from Kalmyk Regional Museum	200
	255

REVIEW AND BIBLIOGRAPHY

<i>V.N. Parfenov, Ye.V. Smykov</i> (Saratov) – <i>Yu.K. Kolosovskaya</i> . <i>Rim i mir plemen na Dunaye I–IV vv. n.e. M.</i> , 2000.....	206
<i>I.Ye. Surikov</i> (Moscow) – <i>L. A. Pal'tseva</i> . <i>Iz istorii arkhaischeskoj Gretsii: Megary i megarskie kolonii</i> . SPb., 1999.....	212
<i>A.K. Nefedkin</i> (St.-Petersburg) – <i>M. Mielszarek</i> . <i>The Army of the Bosporan Kingdom / Trans. by N.V. Sekunda</i> (Studies in the History of the Ancient and Medieval Art of Warfare. V. IV). Łódź, 1999.....	217
<i>I.V. P'yankov</i> (Novgorod) – <i>Marek J. Olszowy</i> . <i>Parthia et ultiores gentes: die politischen Beziehungen zwischen dem arsakidischen Iran und den Nomaden der eurasischen Steppen</i> . München, 1998.....	219
<i>G.A. Koshelenko</i> (Moscow) – <i>Aux origines de l'archéologie aérienne. A. Poidebard (1878–1955). Contributions réunies par L. Nordiguian et J.-F. Salles</i> . Beyrouth, 2000.....	228
<i>V.M. Lurie</i> (St.-Petersburg) – <i>Monette Bohrmann</i> . <i>Valeurs du judaïsme du début de notre ère / Préface de Pierre Lévêque</i> . Bern etc., 2000.....	233

PERSONALIA

To 60th Birthday <i>Edvard Vasil'evich Rtveldadze</i>	236
---	-----

SCIENTIFIC EVENTS

<i>A.Ya. Kakovkin</i> (St.-Petersburg) – « <i>Archaeological Materials of the Christian Egypt</i> » by <i>V.G. Bok</i> . <i>The Centennial of Publishing</i>	238
<i>T.B. Gvozdeva</i> (Moscow) – <i>The University Olympic School-Seminar (The Moscow State University, February 20, 2002)</i>	239

Juliya Konstantinovna Kolosovskaya (1920–2002).....	241
--	-----

SUPPLEMENT

<i>Dictys Cretensis. Ephemeris belli Troiani. Book III. Introduction, Translation and Commentary by V.N. Yarkho</i> (Bordeaux).....	244
---	-----

Технический редактор *О.Н. Никитина*

Сдано в набор 20.02.2002 Подписано к печати 15.07.2002 Формат бумаги 70 × 100 ¹/₁₆
 Печать офсетная Усл.леч.л. 20,8+3 вкл. Усл.кр.-отт. 22,1 тыс. Уч.изд.л. 25,5 Бум.л. 8,0
 Тираж 1051 экз. Зак. 6468

Свидетельство о регистрации № 0110170 от 4 февраля 1993 г.
 в Министерстве печати и информации Российской Федерации
 Учредители: Российская академия наук, Отделение историко-филологических наук РАН,
 Институт всеобщей истории РАН

Адрес издателя: 117997, Москва, Профсоюзная ул., 90
 Адрес редакции: 117334, Москва, Ленинский проспект, 32А
 Институт всеобщей истории РАН. Тел.: 938-56-28; 938-19-12

Отпечатано в ППП "Типография "Наука" 121099, Москва, Шубинский пер., 6



Таблица I–VI. Монеты синдов (Первая половина–конец V в. до н.э.)



Таблица II

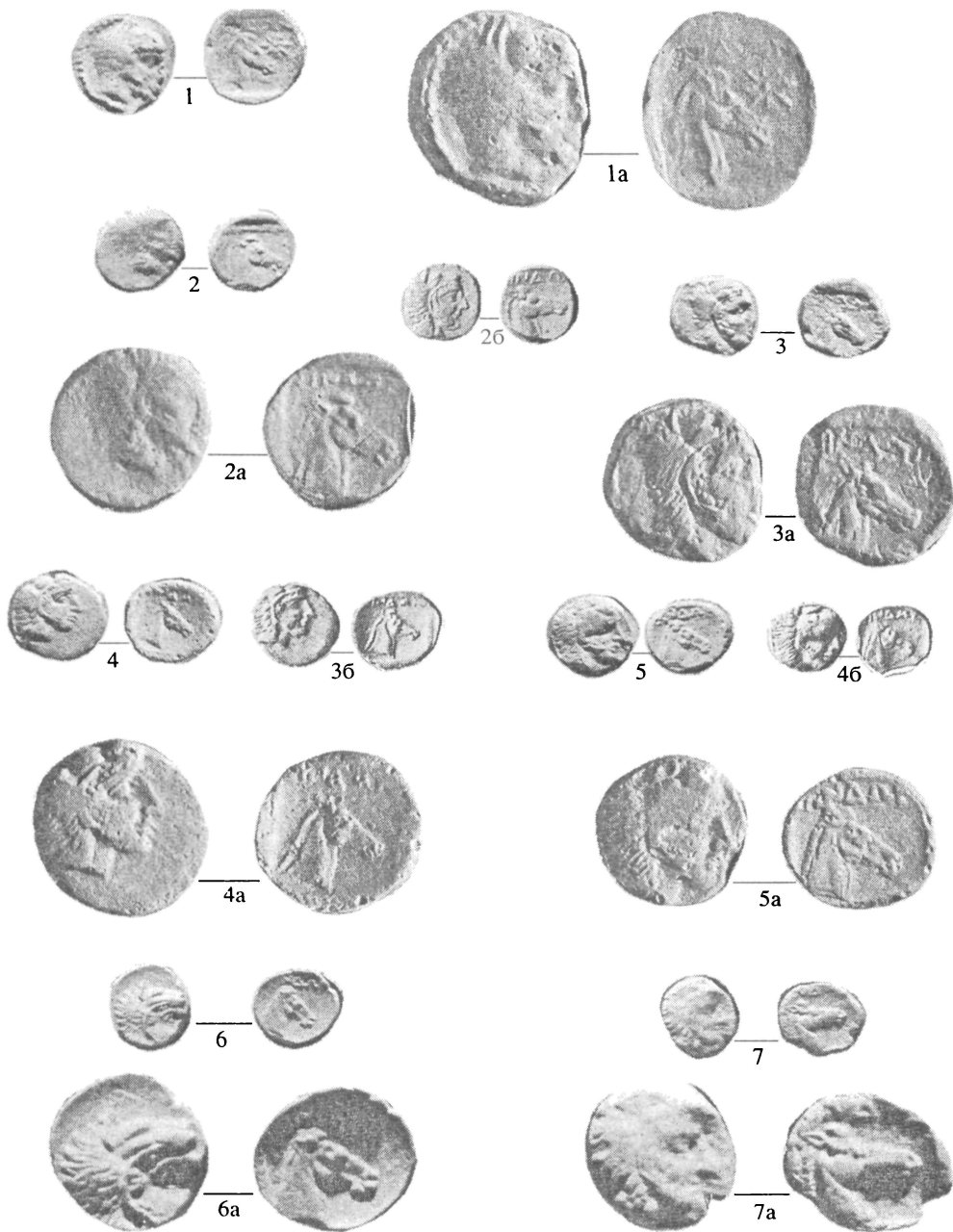

Таблица III

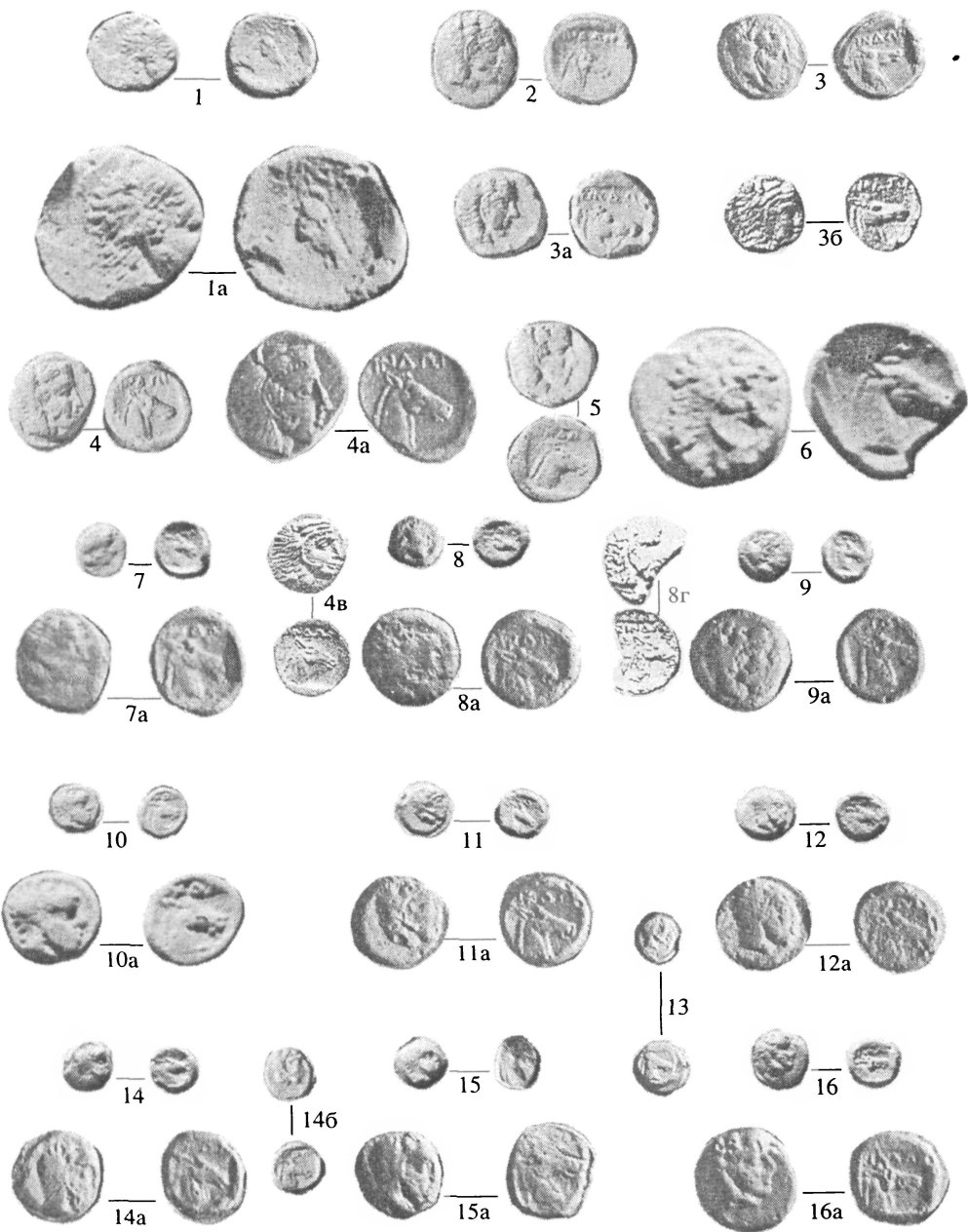

Таблица IV

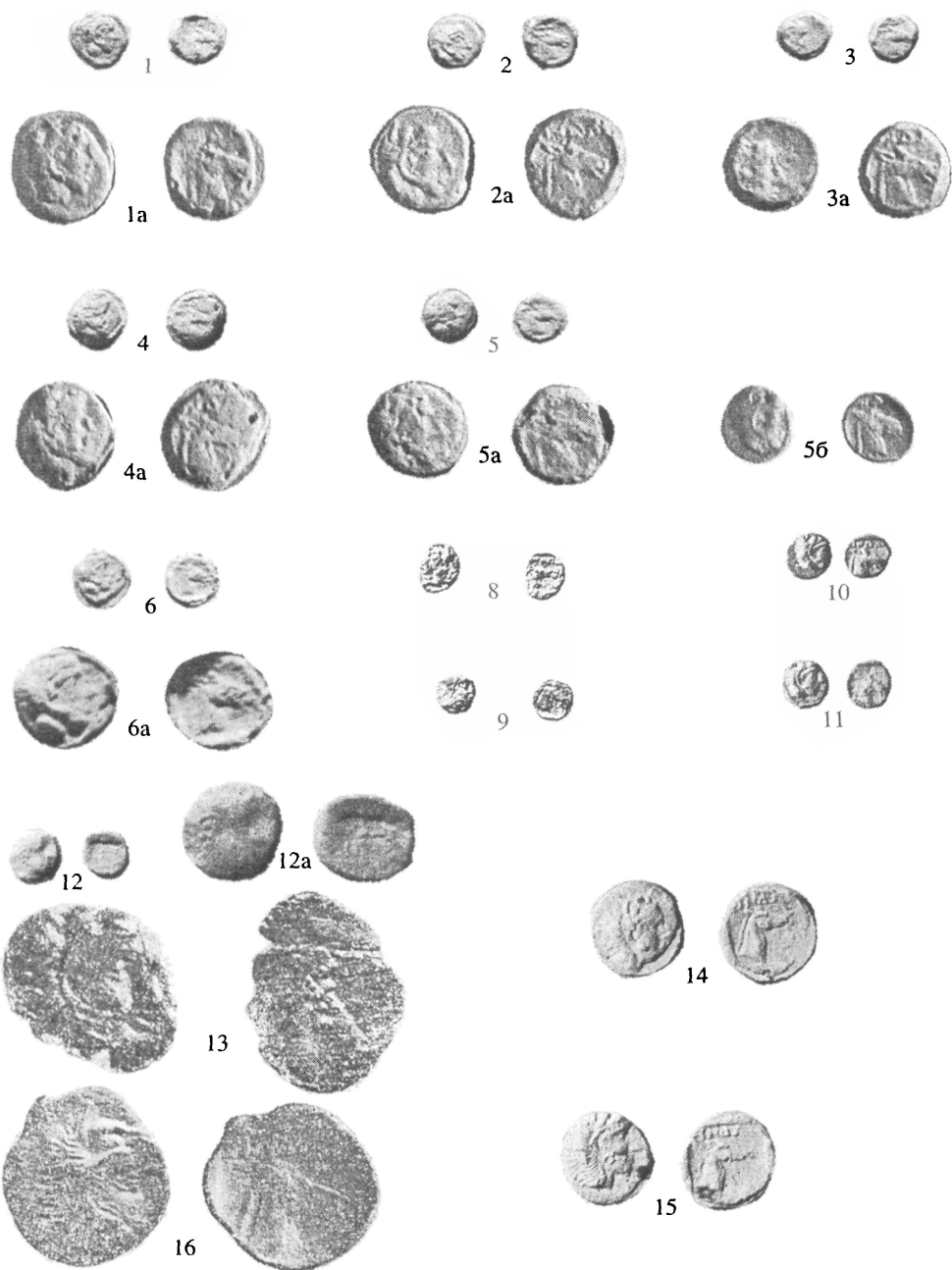

Таблица V

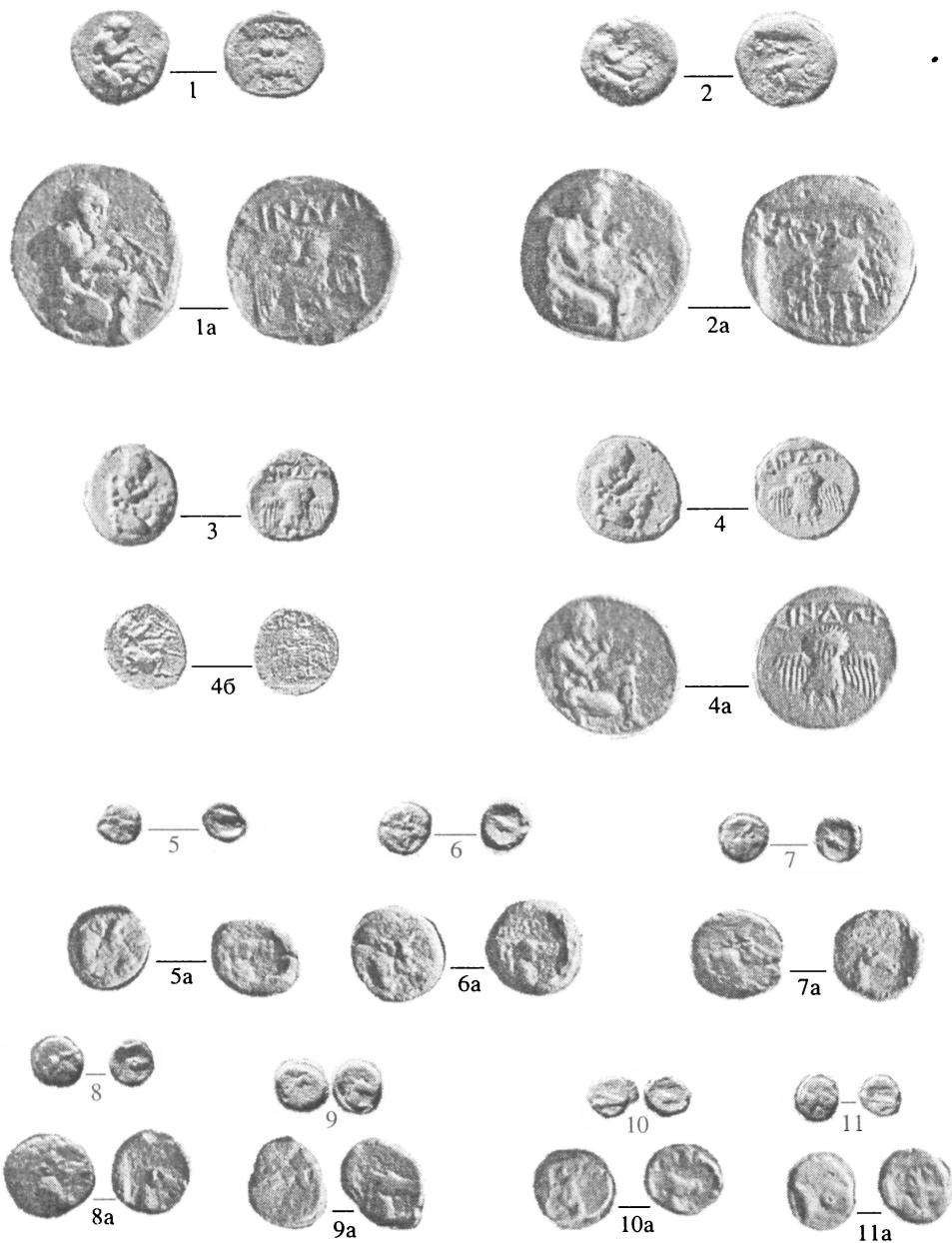
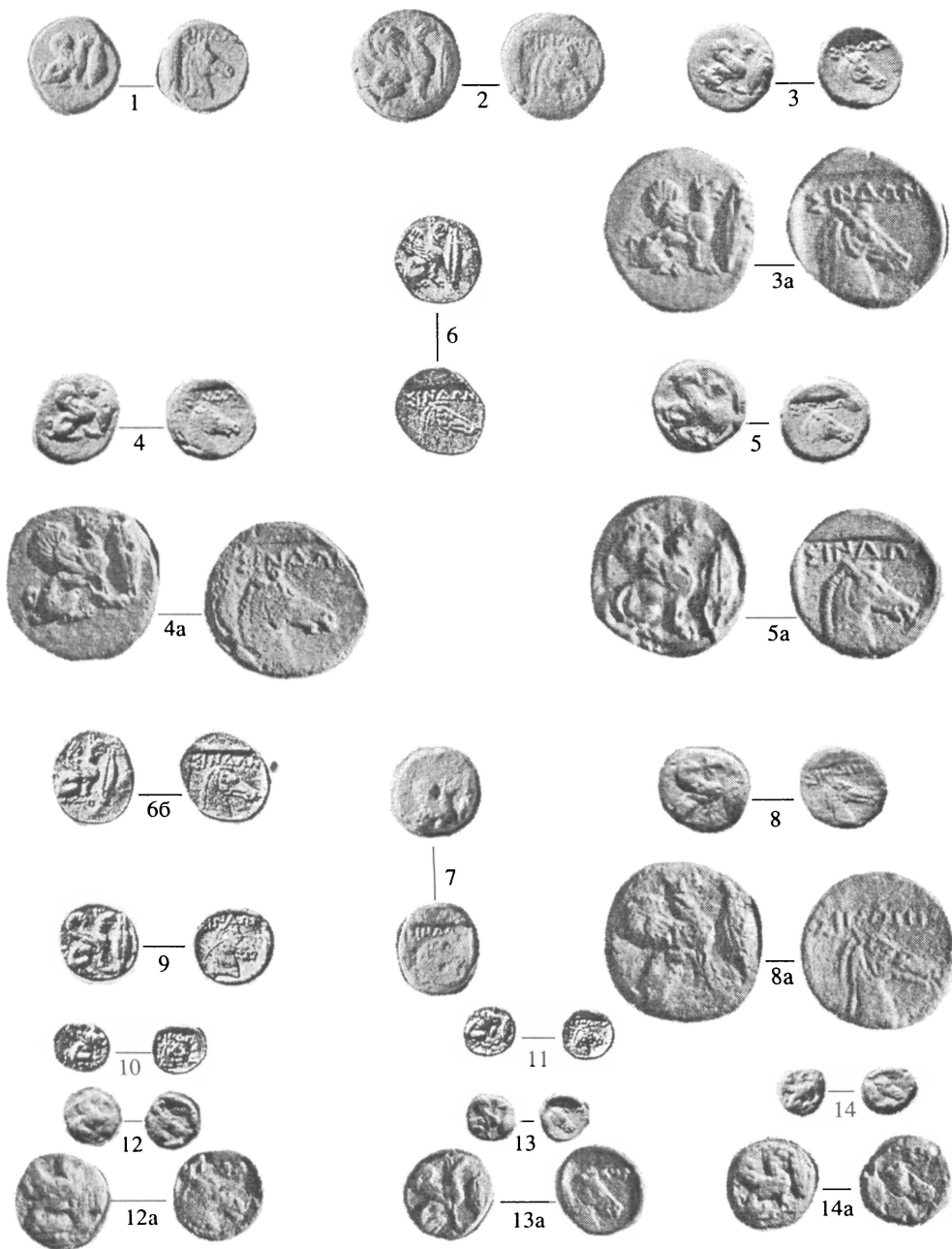
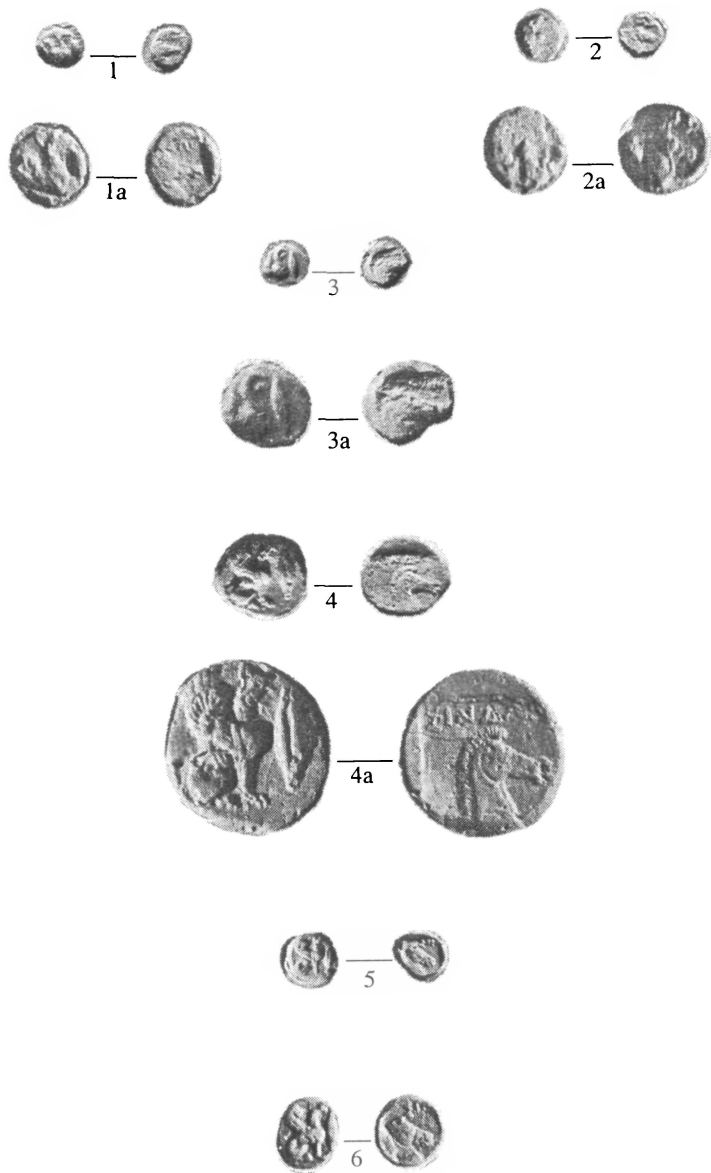

Таблица VI